

テーパスリーブ

サイズ  
**32**  
**40**  
**50**  
**63**

CTH — **XS** :テーパスリーブ

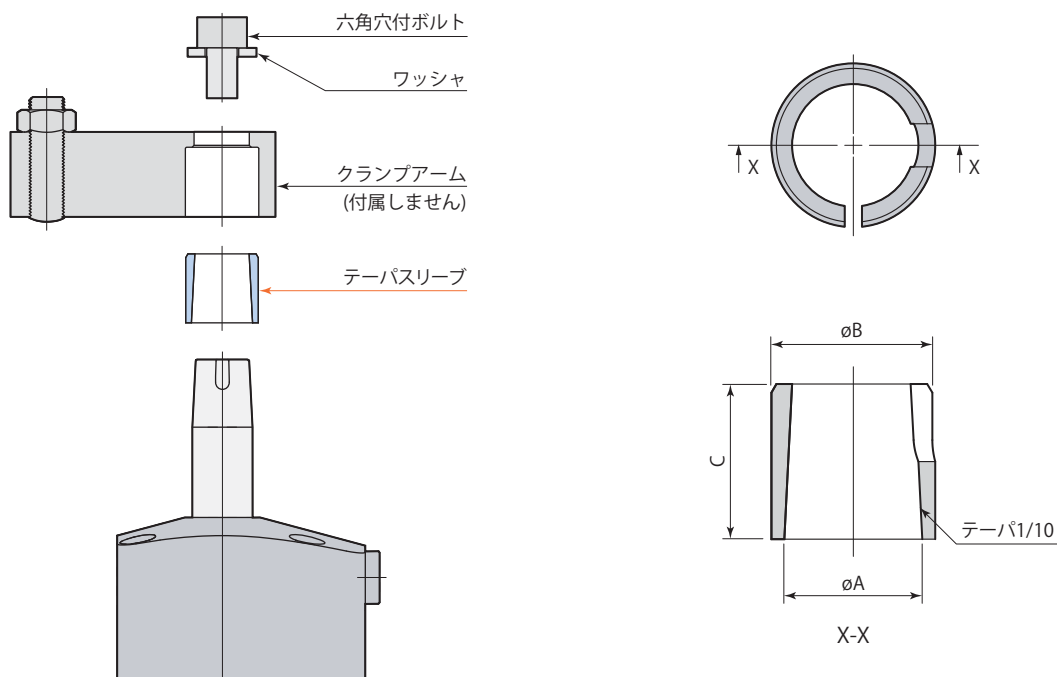

テーパスリーブ	CTH32-XS	CTH40-XS	CTH50-XS	CTH63-XS
適用スイングクランプ	BTX32	BTX40	BTX50	BTX63
$\phi A$	14	16	20	25
$\phi B$	17	19	24	29
C	14	18	22	26

mm

## クランプアーム取付穴加工図

(テーパスリーブ使用時)

クランプアームは付属しません。下記の寸法で製作してください。

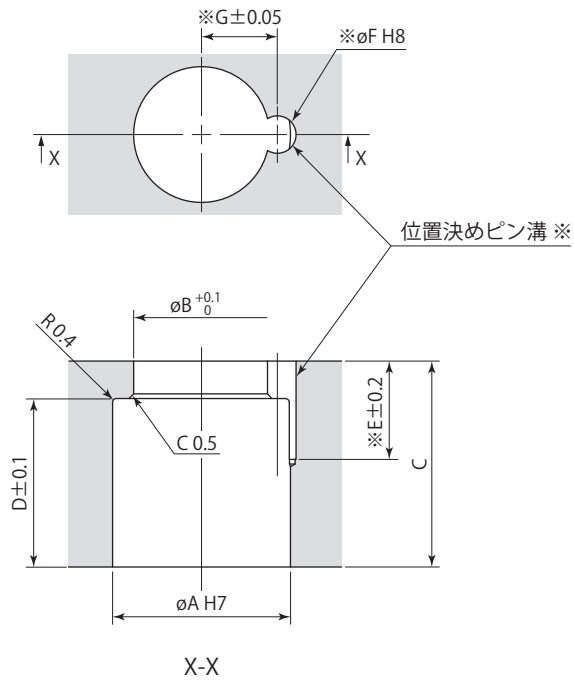

※:位置決めピンを使用しない場合は、位置決めピン溝(E,  $\phi F$ , G)の加工は不要です。  
(位置決めピンはクランプアーム取付方向の位置出しを確実、容易に行なえます。)

テーパスリーブ	CTH32-XS	CTH40-XS	CTH50-XS	CTH63-XS
適用スイングクランプ	BTX32	BTX40	BTX50	BTX63
$\phi A$	17 <sup>+0.018</sup> <sub>0</sub>	19 <sup>+0.021</sup> <sub>0</sub>	24 <sup>+0.021</sup> <sub>0</sub>	29 <sup>+0.021</sup> <sub>0</sub>
$\phi B$	13	14.5	18.5	23
C	19	22	27	32
D	14	18	22	26
E	10.5	10.5	12.5	12.5
$\phi F$ (ピン溝径)	4 <sup>+0.018</sup> <sub>0</sub>	4 <sup>+0.018</sup> <sub>0</sub>	5 <sup>+0.018</sup> <sub>0</sub>	5 <sup>+0.018</sup> <sub>0</sub>
G	7.1	8.1	10.1	12.6

mm