

锥形套

大小  
**01**  
**02**  
**04**  
**06**  
**10**  
**16**

CTH — **TS** : 锥形套

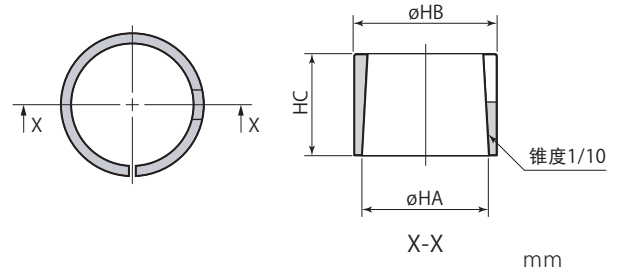

锥形套	CTH01-TS	CTH02-TS	CTH04-TS	CTH06-TS	CTH10-TS	CTH16-TS
适用旋转式夹紧器	ETU01	ETU02	ETU04	ETU06	ETU10	ETU16
$\phi HA$	14	18	22.4	25	30	35.5
$\phi HB$	16	20	25	28	34	40
HC	13	16	21	20	22	29

夹紧臂安装孔加工图

(使用锥形套时)

不附带夹紧臂。使用以下尺寸制作。

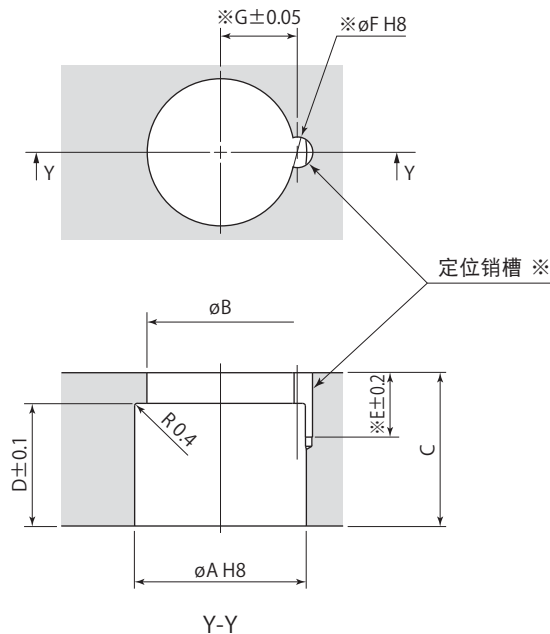

※: 不使用定位销时, 定位销槽 (E、 $\phi F$ 、G) 就无须加工。  
 (定位销能确切简单地定位夹紧臂安装方向。)

锥形套	CTH01-TS	CTH02-TS	CTH04-TS	CTH06-TS	CTH10-TS	CTH16-TS
适用旋转式夹紧器	ETU01	ETU02	ETU04	ETU06	ETU10	ETU16
$\phi A$	16 <sup>+0.027</sup> <sub>0</sub>	20 <sup>+0.033</sup> <sub>0</sub>	25 <sup>+0.033</sup> <sub>0</sub>	28 <sup>+0.033</sup> <sub>0</sub>	34 <sup>+0.039</sup> <sub>0</sub>	40 <sup>+0.039</sup> <sub>0</sub>
$\phi B$	13	17	21	24	28.5	34
C	16	20	25	25	27	35
D	13	16	21	20	22	29
E	9	10.5	10.5	10.5	12.5	12.5
$\phi F$ (销槽径)	3 <sup>+0.014</sup> <sub>0</sub>	4 <sup>+0.018</sup> <sub>0</sub>	4 <sup>+0.018</sup> <sub>0</sub>	5 <sup>+0.018</sup> <sub>0</sub>	6 <sup>+0.018</sup> <sub>0</sub>	6 <sup>+0.018</sup> <sub>0</sub>
G	7.55	9.1	11.1	12.6	15.1	18.1