

Pascal

new

Robot arm **gas** balancer

机械手氮气平衡器

model **RBA**



机械手氮气平衡器



机械手氮气平衡器 RBA

Robot arm gas balancer

model **RBA**

机械手氮气平衡器

机械手氮气平衡器的导入，实现了机械手的小巧化，

增加了行程长度与能力设计的自由度。

此外，低弹簧常数的氮气平衡器还可以减轻机械负荷。

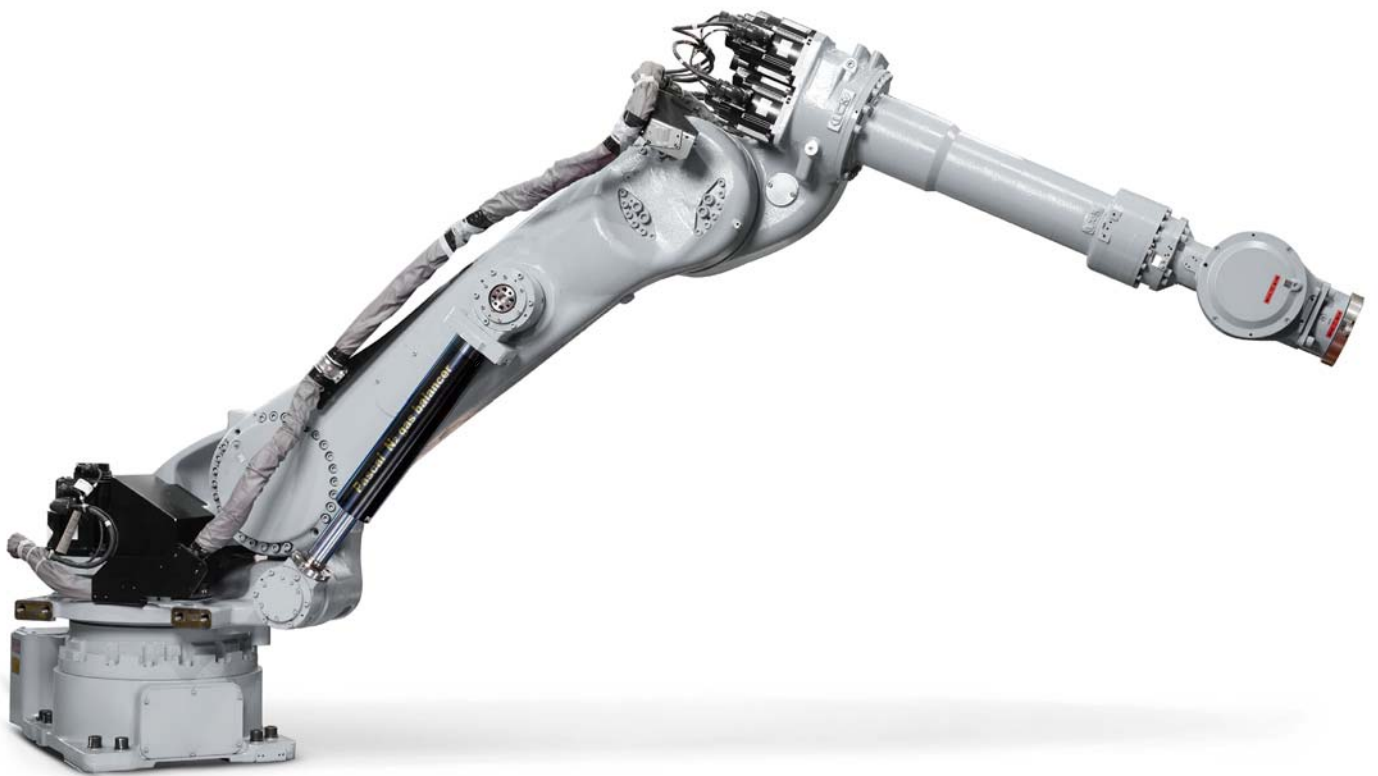

与以往产品相比，提高了耐久性

耐久试验 - 压力变化

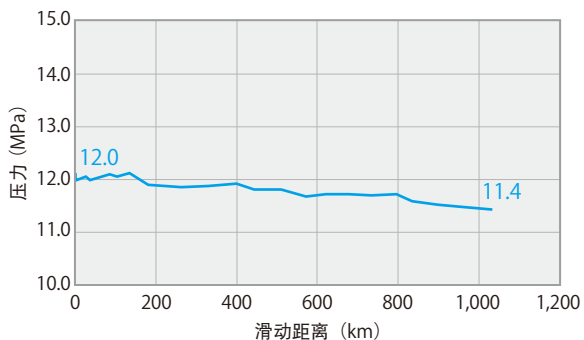

■ 试验条件

充填压力	: 12 MPa	行程	: 220 mm
动作频率	: 15 往复 /分钟	试验机	: MS165

■ 试验结果

滑动距离	1030 km (230 万次 往复动作)
压力降低	0.6 MPa
压力降低率	5 %
氮气填充	无
润滑油填充	无



此数据为在本公司测试条件下得出的结果，不是表示在客户的使用条件下的寿命。特别是只是短行程反复动作时，寿命有可能会变短。

外形尺寸

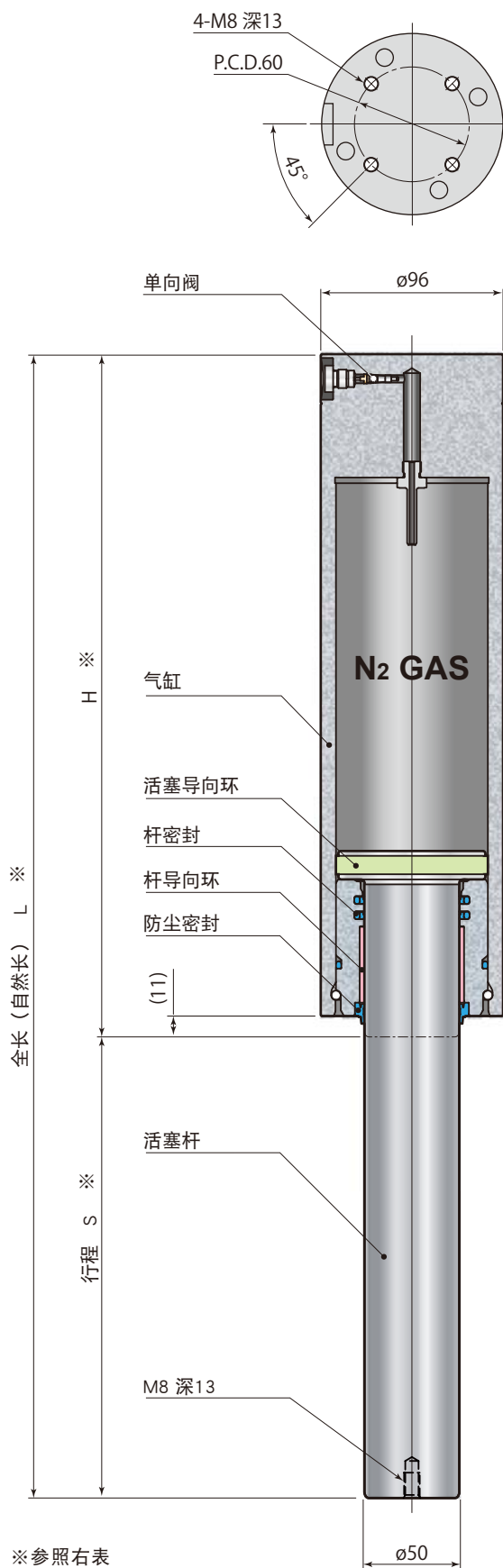

型号表示

RBA 50 - 125

1

1 行程 (参照下表)

规格

型 号	行程S mm	初始负荷 kN	最大负荷 kN	压缩比	质量 kg	L mm	H mm
RBA50-	125	125	29.5	44.5	1.51	13.0	437
	150	150	29.5	45.0	1.53	13.8	487
	175	175	29.5	45.4	1.54	14.7	537
	200	200	29.5	45.7	1.55	15.5	587
	225	225	29.5	46.0	1.56	16.3	637
	250	250	29.5	46.2	1.57	17.1	687
	275	275	29.5	46.4	1.57	17.9	737
	300	300	29.5	46.5	1.58	18.8	787

● 初始负荷以及最大负荷是指气体充填压力为15 MPa(20℃) 时的负荷。

使用流体	氮气
氮气充填压力	max. 15 MPa
推荐预载量	min. 15 ~ 20 mm
使用环境温度	0 ~ 40℃

- 氮气平衡器本体的温度允许到70°为止。
- 活塞杆向下进行安装。
- 能进行摇动的安装， 但无论在哪个位置都不能让氮气平衡器伸到自然长， 要加入预载量。

性能线图

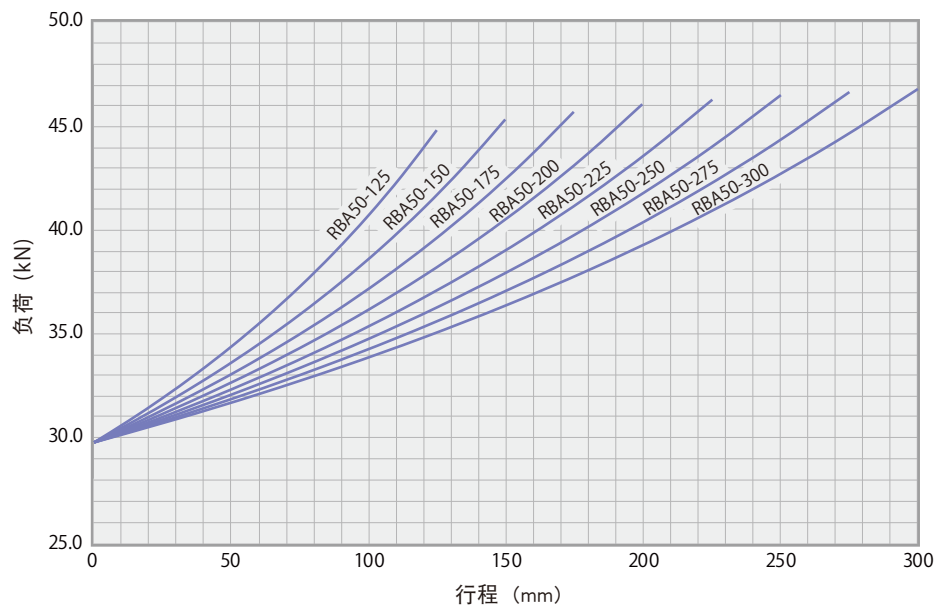

使用上的注意事项

- 关于氮气平衡器的搬运、保管、安装、充气等，请另行参照使用说明书。
- 氮气平衡器内部封有高压气体，不要有以下行为。否则有可能造成部品弹出，非常危险。
× 加热 × 焊接·熔断 × 改造 × 追加工
- 如需在高温(40℃以上)或者温度变化大的场所使用时，请另行咨询。
- 使用时请避免活塞杆受划伤或附上异物。否则会造成密封圈受损，大幅降低氮气平衡器的使用寿命。
- 在进行打磨和烧焊的环境下使用时，请使用保护盖等，不要让铁屑，焊渣粘附在活塞杆上。
- 废弃时要完全排出氮气。关于氮气排出工具请参照→第7页。

氮气气体填充器具

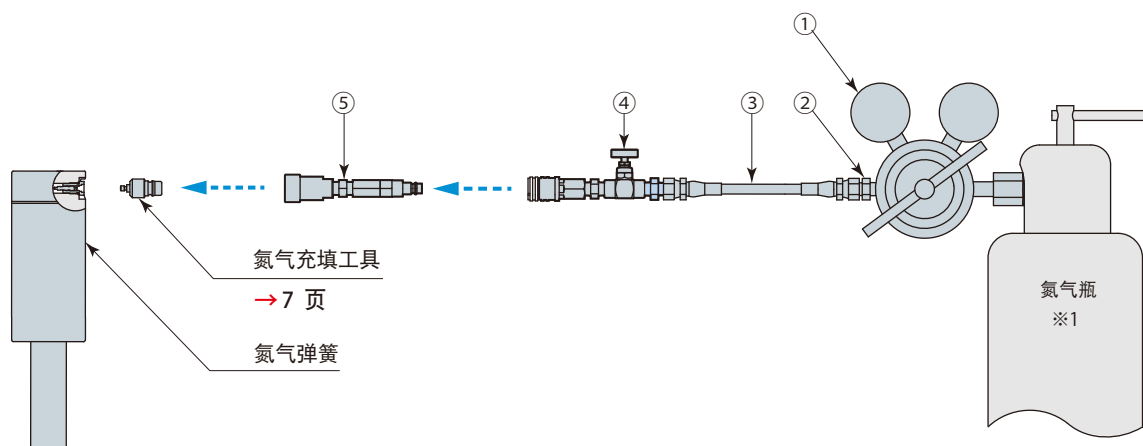

符号	品名	型号	备注	质量 g
①	气压调节器 ※ 2	3HDKA68601	附属接头	3200
②	管接头	3HDKA68602	JIS 规格品：A1-6 (JIS B 8363)、螺纹尺寸：G1/4-R1/4	40
③	高压管	3HDKA68603	最高使用压力 34MPa、管外径 10.4mm、长 3m	400
④	充气阀	DNJ-HDKA6840	接头即使有压力也可装拆。	230
⑤	接头	DNJ-HDKA5470		370

※1 请准备以下充气口螺纹尺寸的气罐。

Ⓐ W22-14公螺纹(右螺纹)

Ⓑ W23-14母螺纹(右螺纹)

(参照资料JIS B 8246)

※2 气压调节器如果使用附带的接头，就可以与ⒶⒷ中的一种螺纹连接。

气压调节器使用时，请确认当地气罐的充气连接口螺纹尺寸。国家与区域的不同螺纹尺寸有可能不同。详情请咨询。

氮气填充·排放工具

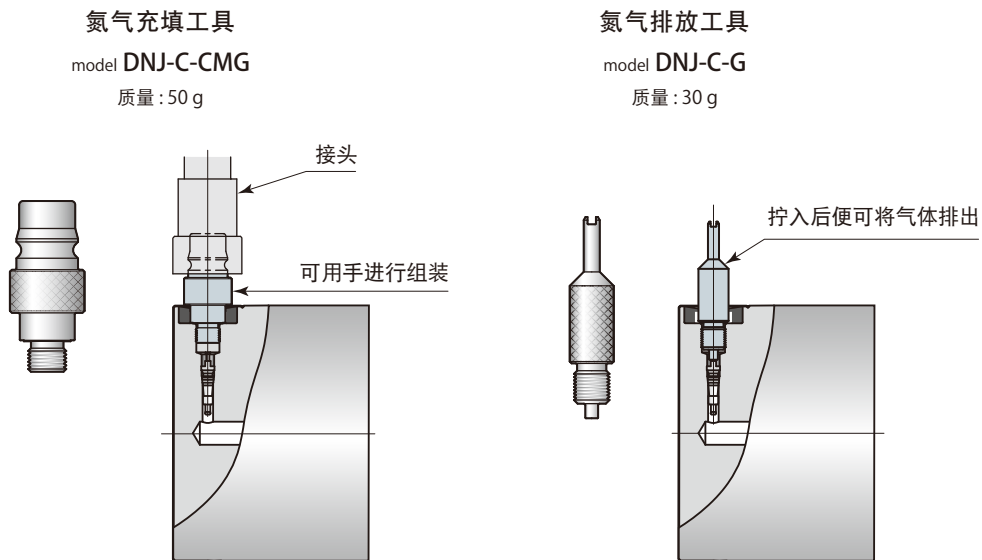

气体填充及排放时的注意事项

- 填充气体一定要为氮气。绝对不要充填可燃性·爆炸性气体及挥发性液体。否则有可能引发爆炸事故,非常危险。
- 请不要注入水·油等非压缩性液体。如注入非压缩性液体,活塞杆在运动中会产生异常高压,造成漏气或气缸损坏。
- 填充气体压力必须小于规定充气压力。氮气平衡器内部压力随着活塞杆进行行程运动而上升。如果实际充气压力大于规定充气压力,则会造成漏气或气缸损坏。
- 废弃时要完全排出氮气。

Pascal

大连营业所	帕斯卡(大连)有限公司(Pascal Dalian Corp.) 邮编 116620 辽宁省大连市经济技术开发区双D港二街100-1号1层 电话 0411-8732-2988 传真 0411-8732-7299
上海营业所	帕斯克商贸(上海)有限公司(Pascal Trading Shanghai Corp.) 邮编 201107 上海市闵行区纪翟路1199弄3号1楼 电话 021-5263-4122 传真 021-6296-2882

办事处 ● 长春 ● 天津 ● 武汉 ● 重庆 ● 广州

Pascal corporation Japan

