

# Pascal

## Hydraulic mold clamp

长行程 滑行式油压夹紧器

model **TYJ**

夹紧行程  
**10 mm**



最适于难以统一厚度的模具



夹紧力 63 kN, 100 kN, 160 kN, 250 kN

模具厚度难以统一时的适用夹紧器。

夹紧行程长于标准油压夹紧器， 允许模具厚度+10mm以内。

model **TYJ**

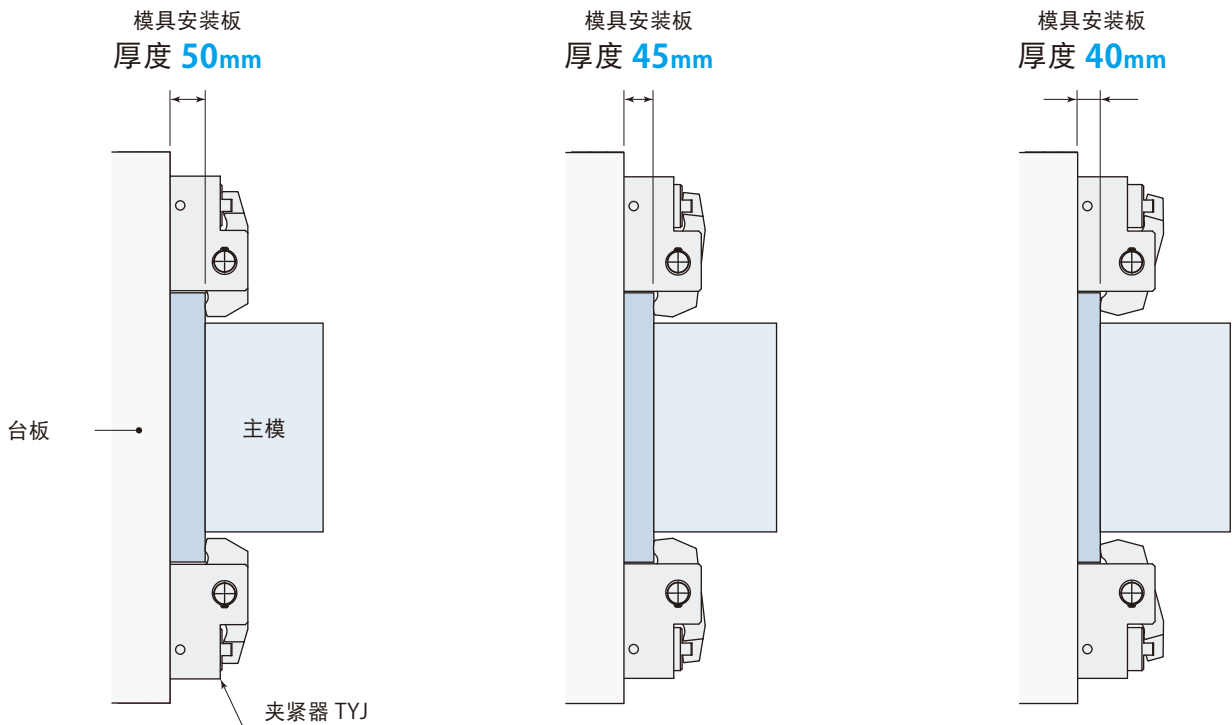

● 型号表示

**TYJ 063**

夹紧力	
063	61.7 MPa
100	98 MPa
160	156 MPa
250	245 MPa

● 规格

型 号		TYJ063	TYJ100	TYJ160	TYJ250
夹紧力 (油压为 24.5 MPa 时)	kN	61.7	98	156	245
全行程	mm	14	15	16	16
夹紧行程	mm	1	1	2	2
行程余量	mm	13	14	14	14
油缸容量 (全行程时)	cm <sup>3</sup>	34	58	97	167
保证耐压	MPa	30.8			
使用油压	MPa	24.5			
使用环境温度	°C	0 ~ 70 (高温规格为 5 ~ 120)			
质量	kg	9	15	25	45

● 上表所示夹紧行程及行程余量， 因模具尺寸及T形槽尺寸不同而改变。

● 质量因T脚部尺寸及模具安装板厚度h不同而改变。

● 外形尺寸

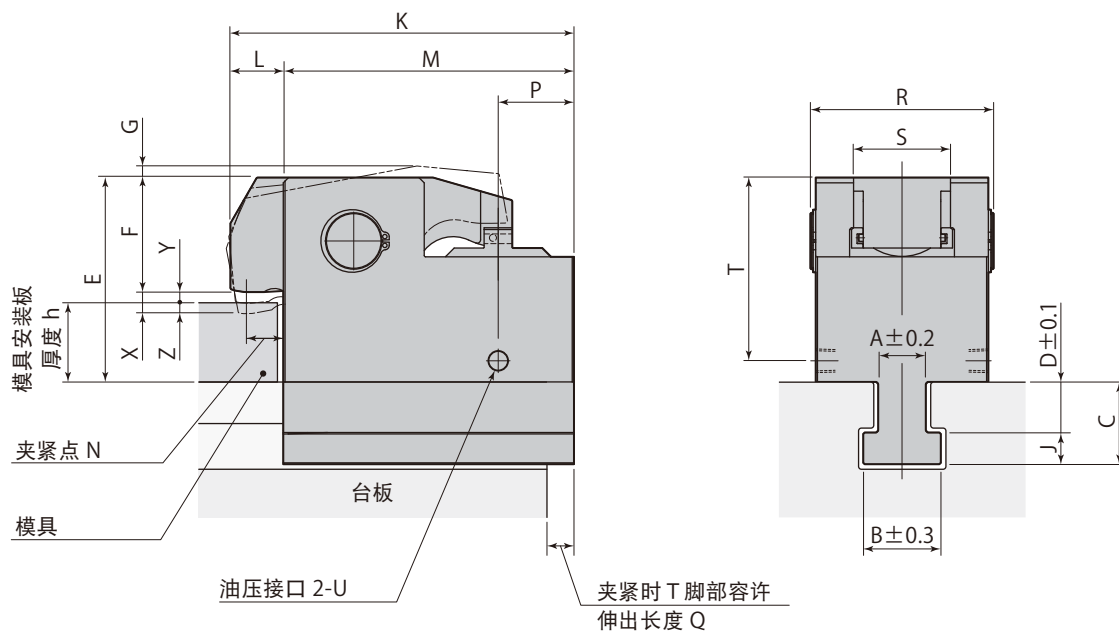

T形槽尺寸、模具安装板厚度尺寸

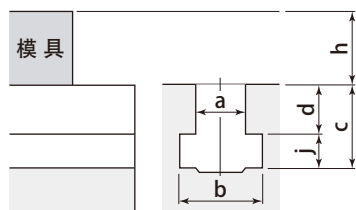

- 请指定T形槽尺寸 a, b, c, d, j 及模具安装板厚度 h。
- d 的尺寸, 旧装机请按 0.1mm 单位指定、新装机请按  $\pm 0.2\text{mm}$  的公差加工。
- A、B、C、D、J 尺寸, 由 T 形槽尺寸决定。

mm

型 号	TYJ063	TYJ100	TYJ160	TYJ250
杠杆高度 F ( ) 内为 h 范围	39.5 (50 ≤ h)	55 (60 ≤ h)	70 (60 ≤ h)	96 (65 ≤ h)
	49.5 (40 ≤ h < 50)	65 (50 ≤ h < 60)	80 (50 ≤ h < 60)	106 (55 ≤ h < 65)
	59.5 (30 ≤ h < 40)	75 (40 ≤ h < 50)	90 (40 ≤ h < 50)	116 (45 ≤ h < 55)
最大 G	10	10	11	15
K	163	195	232	275
L	30	30	32	35
M	133	165	200	240
N (最大 h 尺寸时)	18	20	20	22
P	34	43	53	63
夹紧时 T 脚部容许伸出长度 Q	34	43	53	63
R	93	104	125	155
S	50	55	60	72
T	78.5	104	120	146
油压接口 U	Rc1/4	Rc1/4	Rc1/4	Rc1/4
最小 E	90.5	116	132	163
全行程 X	14	15	16	16
夹紧行程 Y	1	1	2	2
行程余量 Z	13	14	14	14
最小 j	15	17	20	27
h (最小~最大)	30 ~ 60	40 ~ 70	40 ~ 80	45 ~ 85
最小 a	19	23	27	32

- 杠杆高度 F, 因 h 尺寸而改变。
- 如果小于最小 h 尺寸, 为低型规格。 ● 如果大于最大 h 尺寸, 为高型规格。
- 根据 T 形槽的大小, 夹紧时 T 腿的突出长度有时可超过最大 Q 值。 详情请与弊社联系。

### ⚠ 使用注意事项

对于长行程型号TYJ，如果操作者不慎安装一个薄模具，则可能导致模具脱落。如果不能有效管理模具及培训操作者，则不要使用。使用油压或气压夹紧器时，建议「统一」模具厚度。

- 油压夹紧器的「夹紧完了」是通过压力开关检测出来的。未安装检测模具与夹紧杆之间间隙的传感器。

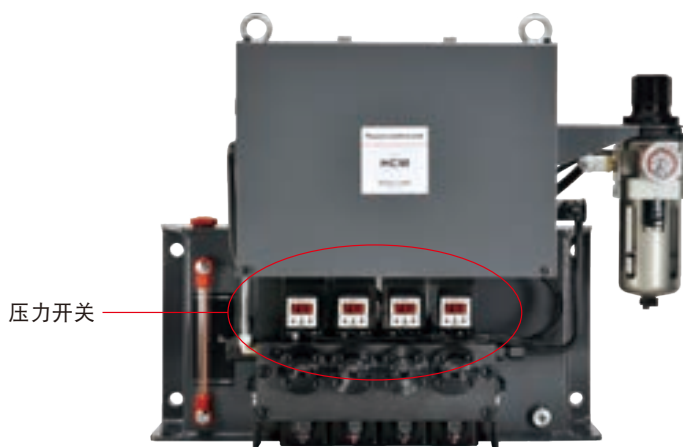

- 如果模具安装板的厚度有误，则会出现空夹紧，模具会掉落。操作者应当明确了解，TYJ型长行程夹紧器并不可以用于任何模具。

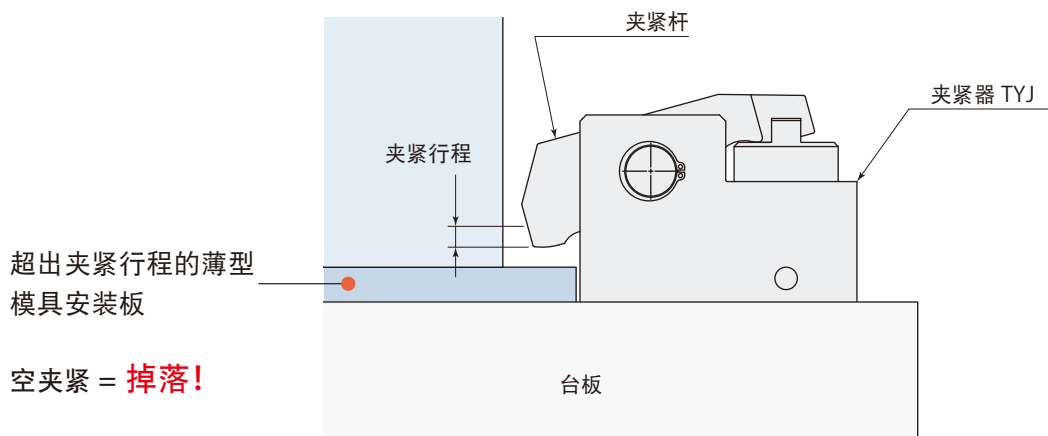

或者统一模具的厚度，或者导入电永磁夹紧器

- 弊社推荐通过垫板来「统一」模具的厚度。TYJ型长行程夹紧器无法避免因误操作而导致的模具掉落事故。

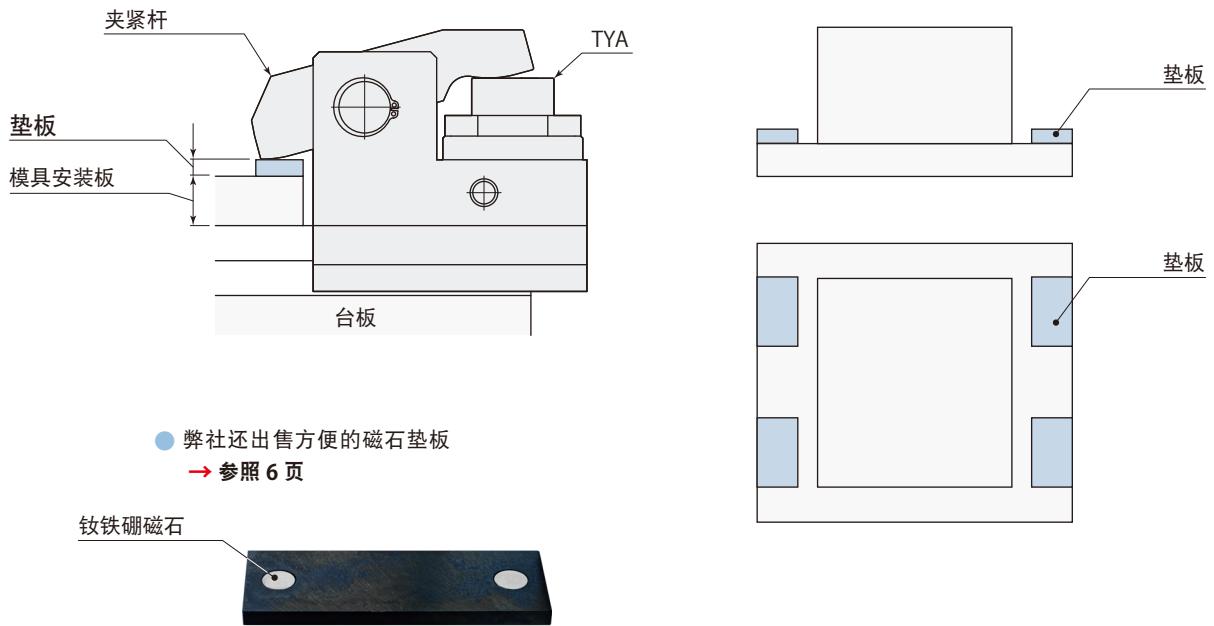

- 此外，可考虑导入电永磁夹紧器。电永磁夹紧器不需要模具厚度及尺寸的统一。由于模具被磁力吸引固定，因此无论模具厚度如何，皆可被牢固夹紧。

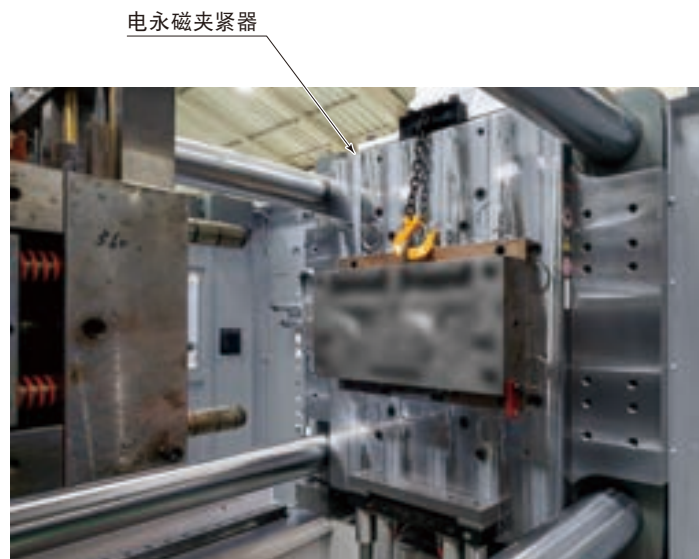

3,500kN注塑机 电永磁夹紧器实施例

## 磁石夹紧垫板(永磁垫板)

如果模具安装板厚度不统一，则应以**最大模具安装板厚度 h**为基准，在夹紧点安装垫板。

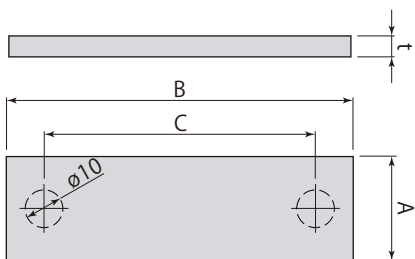
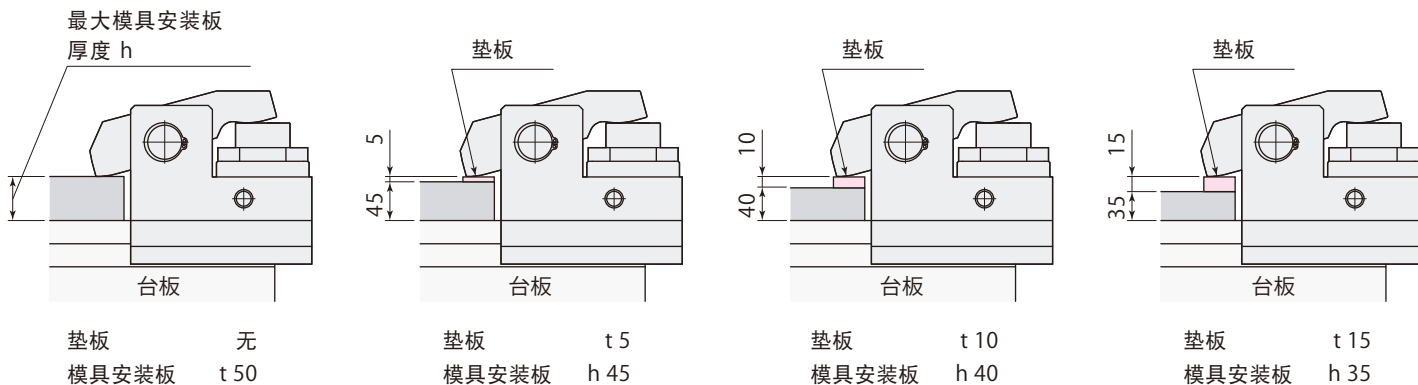
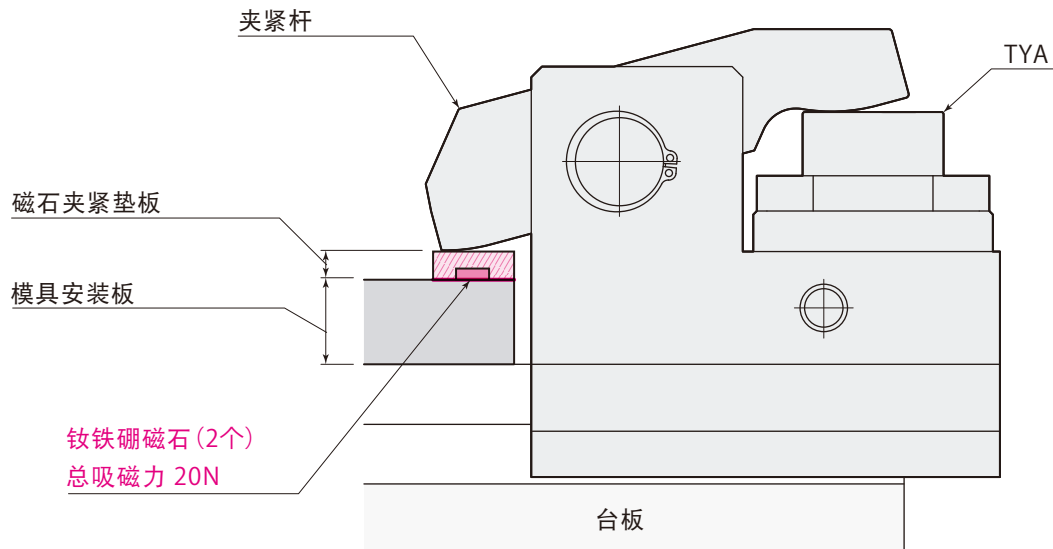

型号	TYA040	TYA063	TYA100	TYA160	TYA250
A	mm 25	mm 32	mm 32	mm 32	mm 32
B	mm 78	mm 88	mm 88	mm 112	mm 112
C	mm 58	mm 68	mm 68	mm 92	mm 92
厚度 t	mm 5,10,15	mm 5,10,15	mm 5,10,15	mm 5,10,15	mm 5,10,15



# Pascal

---

大连营业所	帕斯卡(大连)有限公司(Pascal Dalian Corp.) 邮编 116620 辽宁省大连市经济技术开发区双D港二街100-1号1层 电话 0411-8732-2988 传真 0411-8732-7299
上海营业所	帕斯克商贸(上海)有限公司(Pascal Trading Shanghai Corp.) 邮编 201107 上海市闵行区纪翟路1199弄3号1楼 电话 021-5263-4122 传真 021-6296-2882

---

办事处 ● 长春 ● 天津 ● 武汉 ● 重庆 ● 广州

## Pascal corporation Japan

