

# model RHB020 可搬质量 20 kg

RHA020(→15页)的气压接头尺寸变更为Rc1/8的型号。



## 规格

型号		RHB020	
可搬质量 <sup>※1</sup>	kg	20	
允许力矩(气压为0.5 MPa时) <sup>※2</sup>	N·m	70	
允许扭矩 <sup>※2</sup>	N·m	75	
拧紧力	气压为0 MPa时	kN	0.4
	气压为0.5 MPa时	kN	2.22
提升力	气压为0.5 MPa时	kN	0.47
位置重复精度	mm	0.01	
外形尺寸(外径×连接时高度)	mm	ø76×60	
质量	主板	g	650
	工具板	g	385
装卸动作气压	MPa	0.4~0.7	
气压接头	接口数(尺寸)	6 (Rc1/8)	
	使用压力	MPa	-0.05~1
使用环境温度	°C	0~70	

※1: 选定型号时, 不要超过允许扭矩和力矩。

※2: 选定型号时, 任何瞬间都不应超过此值。

## 能力曲线图

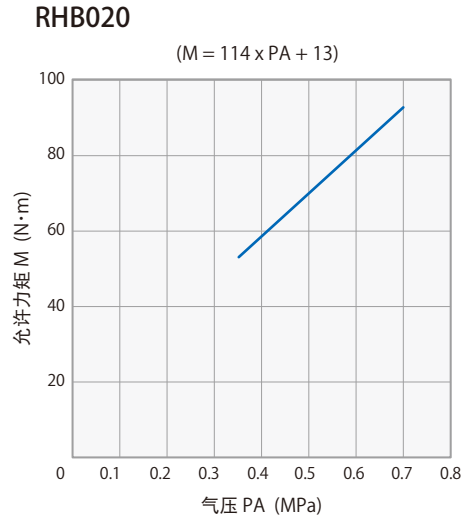

选购件		选购件记号
气压接头	Rc1/8×2接口增设	A0
装拆确认感应器		SN SP
电气连接器	10接点 容量 3A/根(附带电缆)	E0
	20接点 容量 3A/根(附带电缆)	E00
圆形电气连接器	14接点 容量 5A/根	E4
	10接点 容量 13A/根	E5
感应器 <sup>※1</sup>	12接点 (附带电缆)	RN RP R
	4接点 (附带电缆)	RN4 RP4 R4

※1: 感应器详细资料, 请参照B&PLUS公司网页。

## 型号表示

主板	RHB 020 - M	气压接头(选购件)
工具板	RHB 020 - T	
		无记号 无单向阀
		A0 Rc1/8×2接口增设
		※: 仅主板

装拆确认感应器(选购件)	电气连接器(选购件)
无记号 无感应器	无记号 无连接器
SN <sup>※</sup> NPN出力	E0 <sup>※</sup> 3A×10接点
SP <sup>※</sup> PNP出力	E00 3A×20接点
	E4 5A×14接点
	E5 13A×10接点
	※: 选择气压接头A0时仅E0对应

RN	主板感应器(NPN输出)×12接点
RP	主板感应器(PNP输出)×12接点
R	工具板感应器×12接点
RN4	主板感应器(NPN输出)×4接点
RP4	主板感应器(PNP输出)×4接点
R4	工具板感应器×4接点

## 外形尺寸图

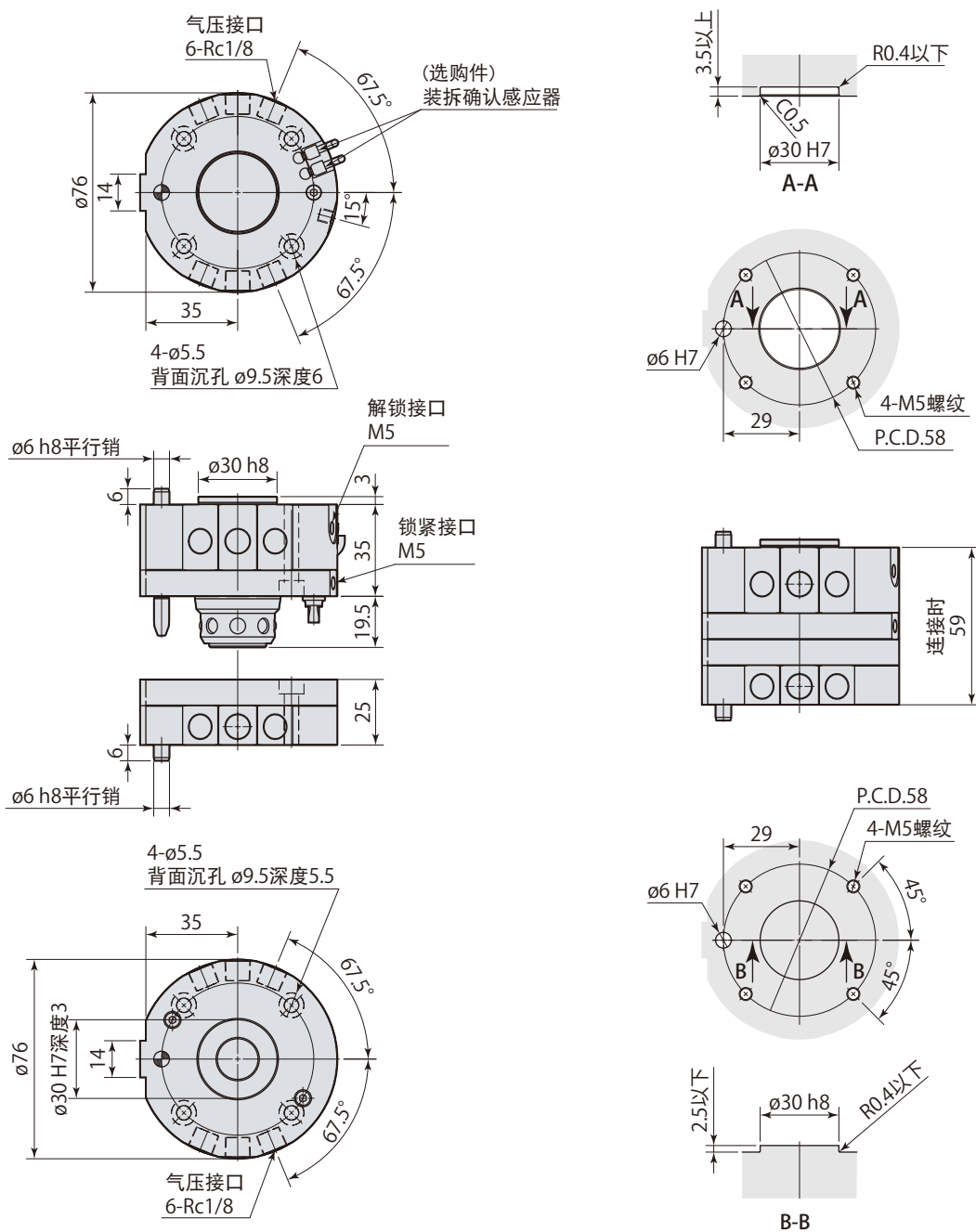

## 选 购 件



气压接头 Rc1/8×2接口增设	装拆确认感应器 锁紧/解锁	电气连接器 3A×10/20接点 (附带电缆)	圆形 电气连接器 5A×14接点	圆形 电气连接器 13A×10接点	感应器 12接点 (附带电缆)	感应器 4接点 (附带电缆)
<b>A0</b>	<b>SN</b> NPN <b>SP</b> PNP	<b>E0</b> <b>E00</b>	<b>E4</b>	<b>E5</b>	<b>RN</b> 主板侧 NPN <b>RP</b> 主板侧 PNP <b>R</b> 工具板侧	<b>RN4</b> 主板侧 NPN <b>RP4</b> 主板侧 PNP <b>R4</b> 工具板侧
→27页	→28页	→29页	→30页	→31页	→33页	→35页