



翻转机

滚子齿轮驱动 平台式 model **SMF-M**

平台式 翻转机 model **SMF-M**

翻转质量 **3 ton** model **SMF03M**

翻转质量 **5 ton** model **SMF05M**



操作性能优良的 平台式 翻转机

电动机 滚子齿轮驱动 (不用油压)、免维护

帕斯卡翻转机采用独特的滚子齿轮驱动方式，其耐用性趋于半永久。

安全而坚固的滚子齿轮机构，对应急停持有充足的刚度。

- 由于没有链传动那种「拉伸」，因此不需要维护。
- 由于不使用油压单元或油缸，因此不需要维护。

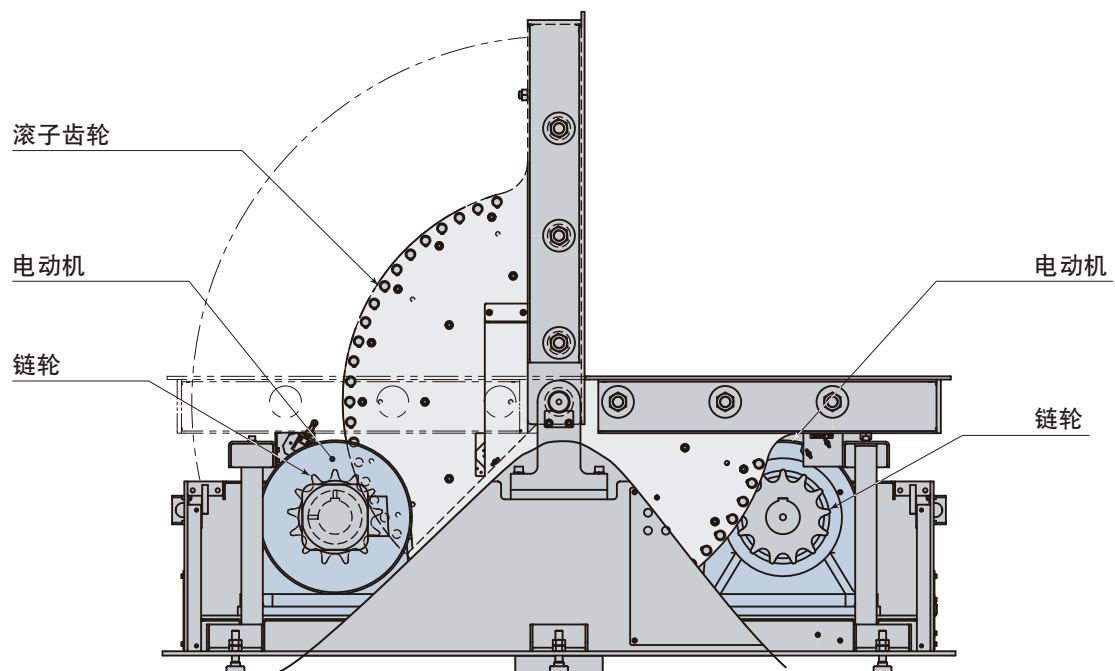
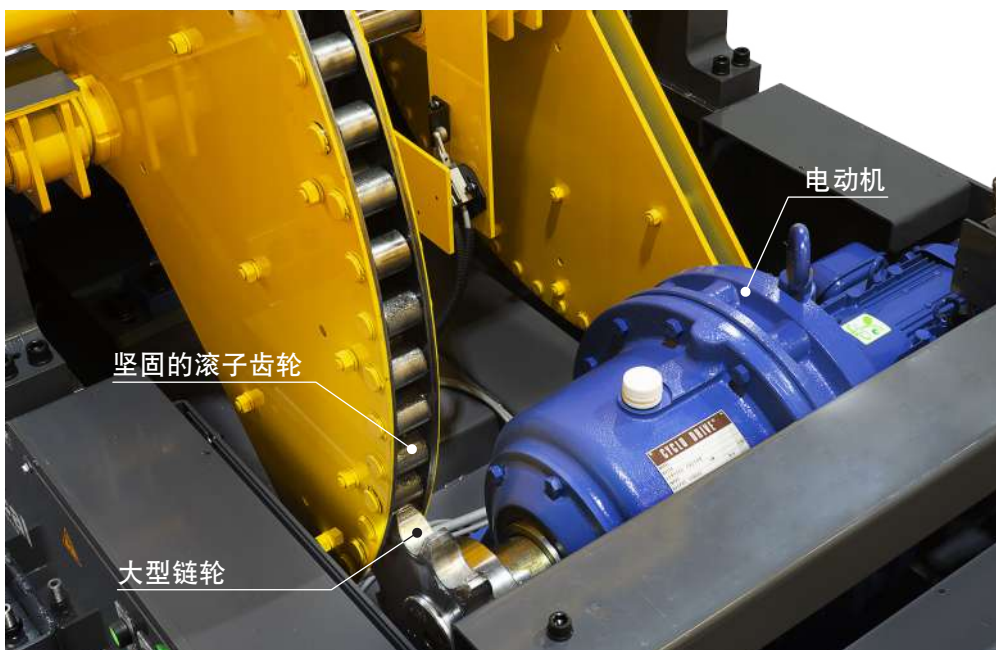

平台式 **SMF-M** 的特点...

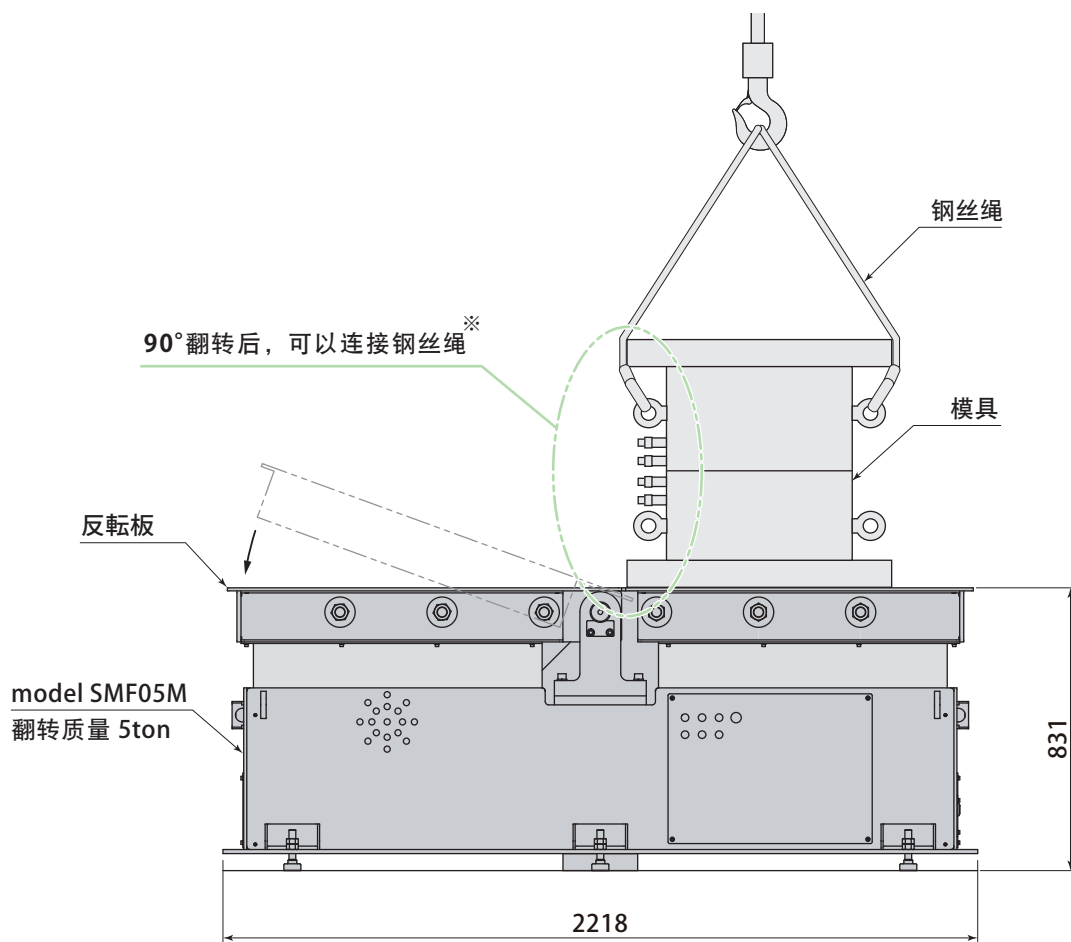

※ 关闭翻转机电源，并确保周围环境安全。

滚动式 SMR 的特点...

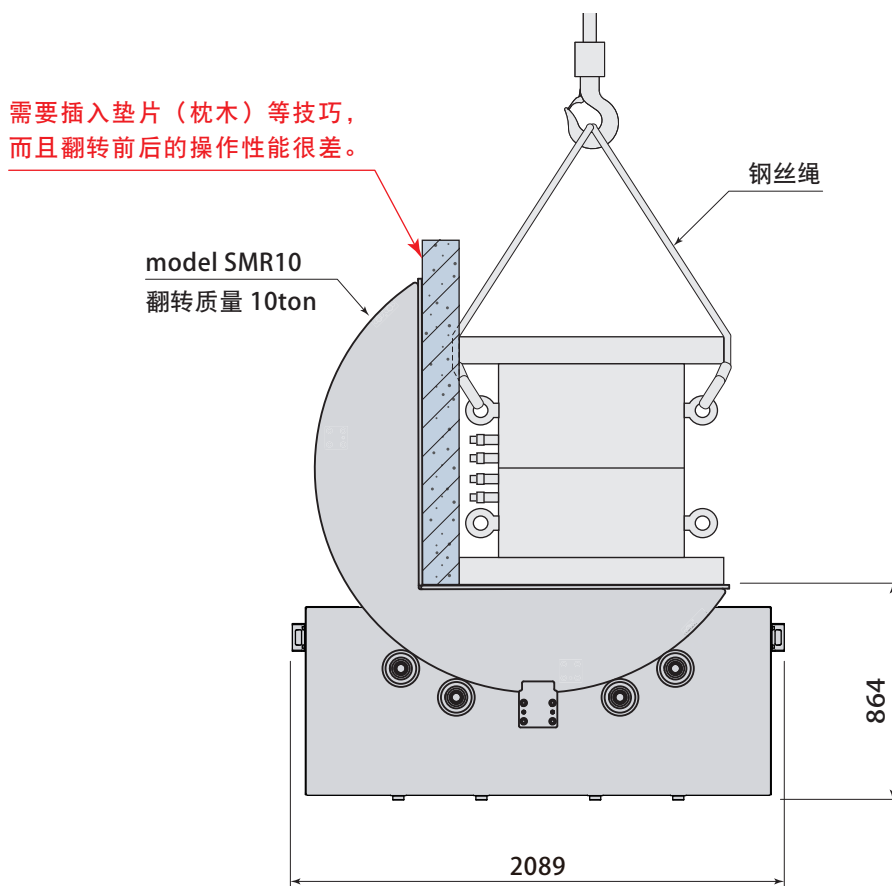
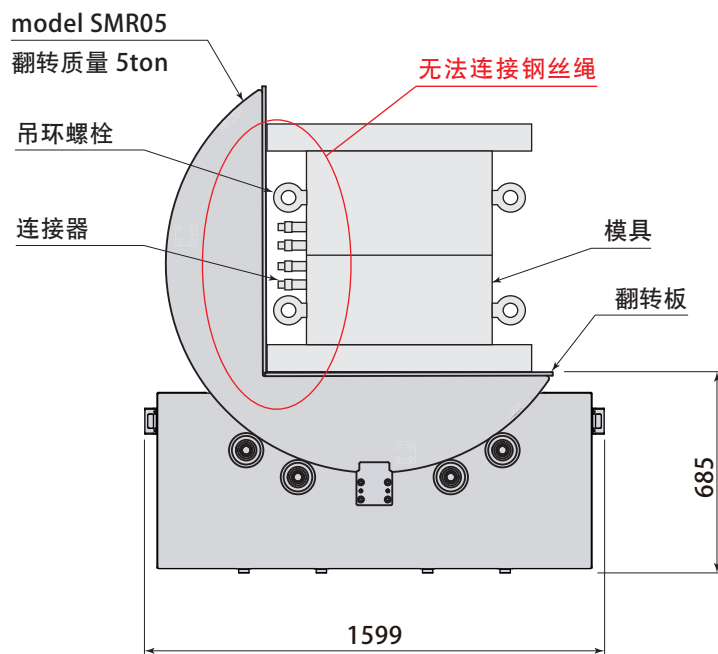

在平台式 **SMF-M** 型翻转板上可进行维修

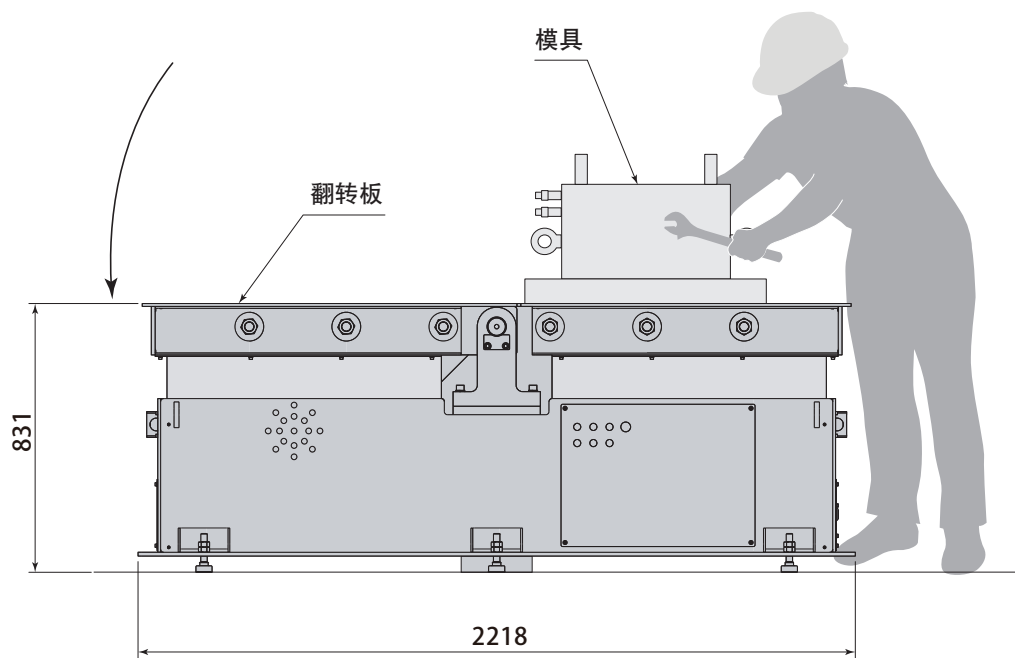

※ 只可从事简单的作业。要关闭翻转机的电源，确保周边安全。

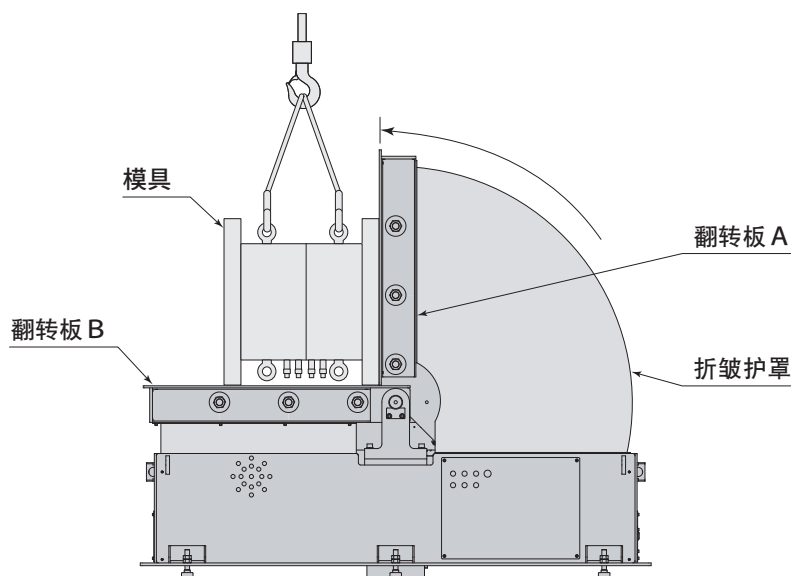

① 翻转板A立起, 搭载模具

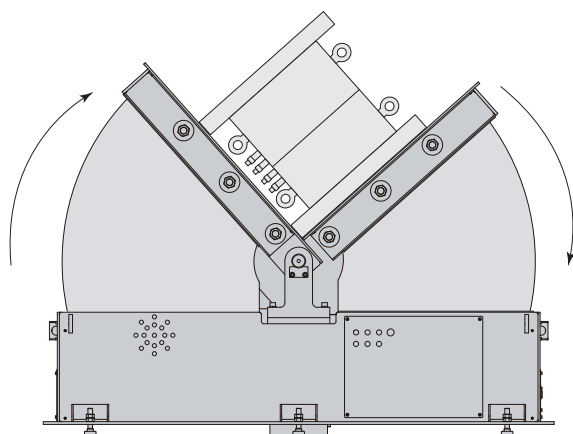

② 翻转模具

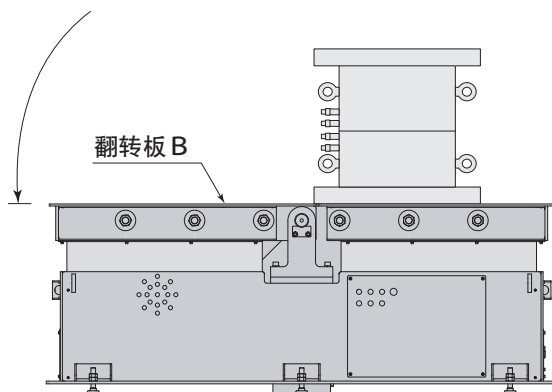

③ 翻转完了, 翻转台B收回。

型号表示

翻转质量 3 ton model **SMF03M**

翻转质量 5 ton model **SMF05M**

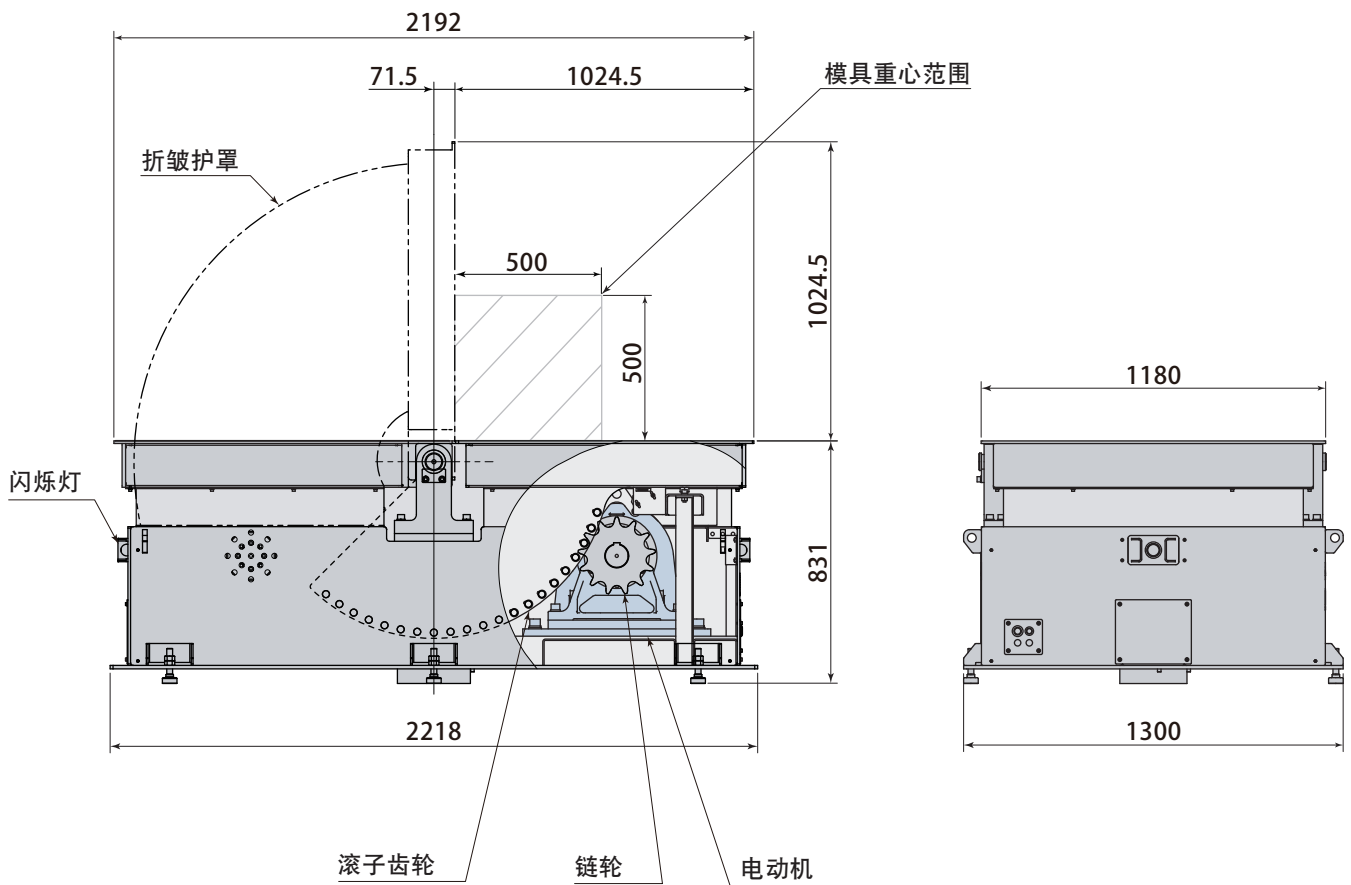

如果重心外偏过大，即使在最大翻转质量范围内，也可能无法翻转。详细请咨询。

型号		SMF03M	SMF05M
驱动方式		滚子齿轮驱动	
最大翻转质量	ton	3	5
90°翻转时间(60Hz时)	sec.	30	30
电机功率(三相 AC 200V)	kW	1.5×2	2.2×2
质量	ton	2.4	2.5

● SMF 03M、SMF 05M的外形尺寸相同。

如果重物（模具）重心超过规定范围，则不应翻转。

如果翻转物重心较高或突出翻转板较多，则有掉落的风险，
因此翻转物重心务必保持在图纸和规格书指定范围内。

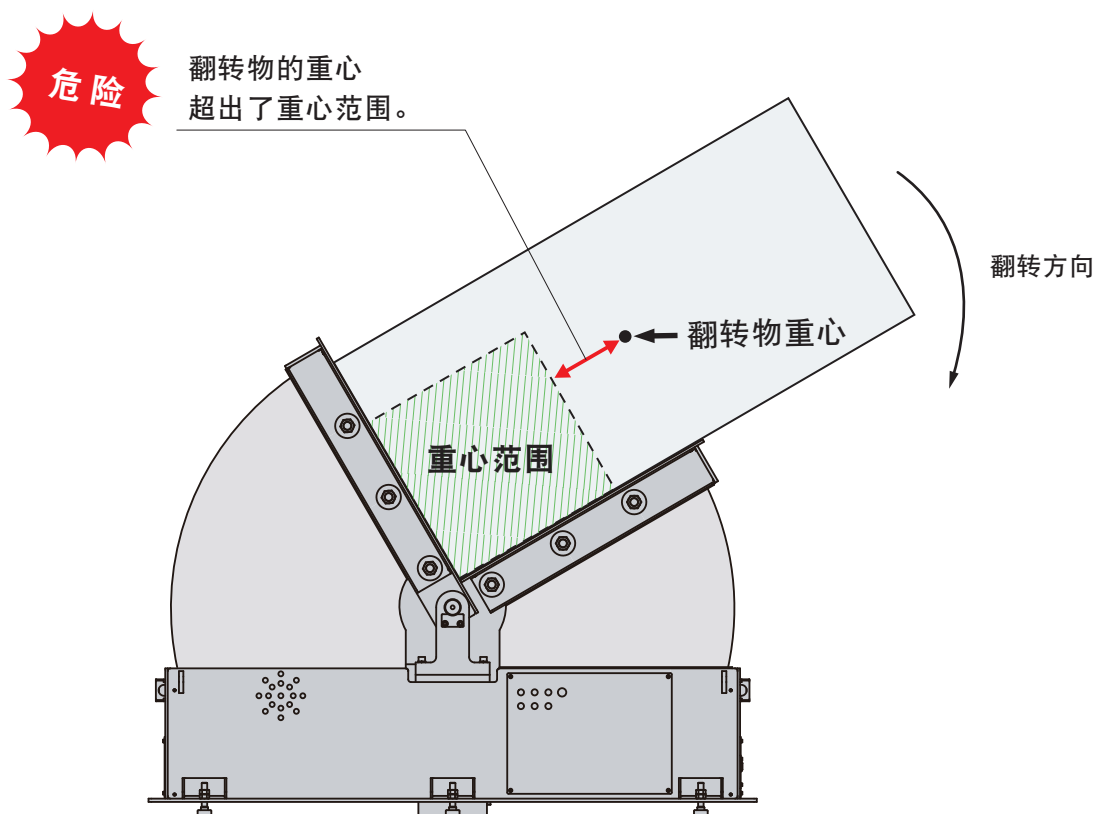

会引起大事故!

采用高安全性的双手操作式吊坠开关

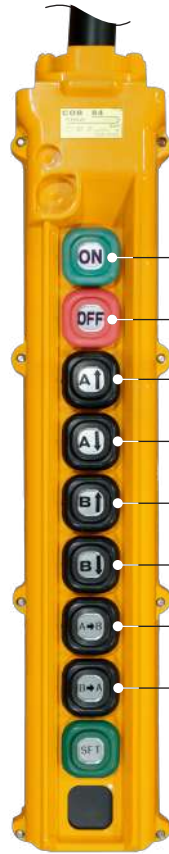

- ON 电源 ON
- OFF 电源 OFF
- SFT + A↑ 翻转板 A 上升
- SFT + A↓ 翻转板 A 下降
- SFT + B↑ 翻转板 B 上升
- SFT + B↓ 翻转板 B 下降
- SFT + A→B 90°翻转 (A 上升 B 下降)
- SFT + B→A 90°翻转 (A 下降 B 上升)

运行时请勿触摸机器。

操作板 支架(标准装备)

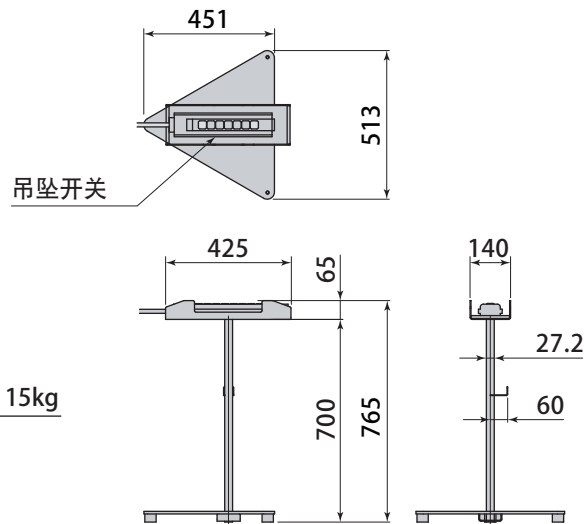

导入翻转机，可防止起吊作业事故发生、改善生产性

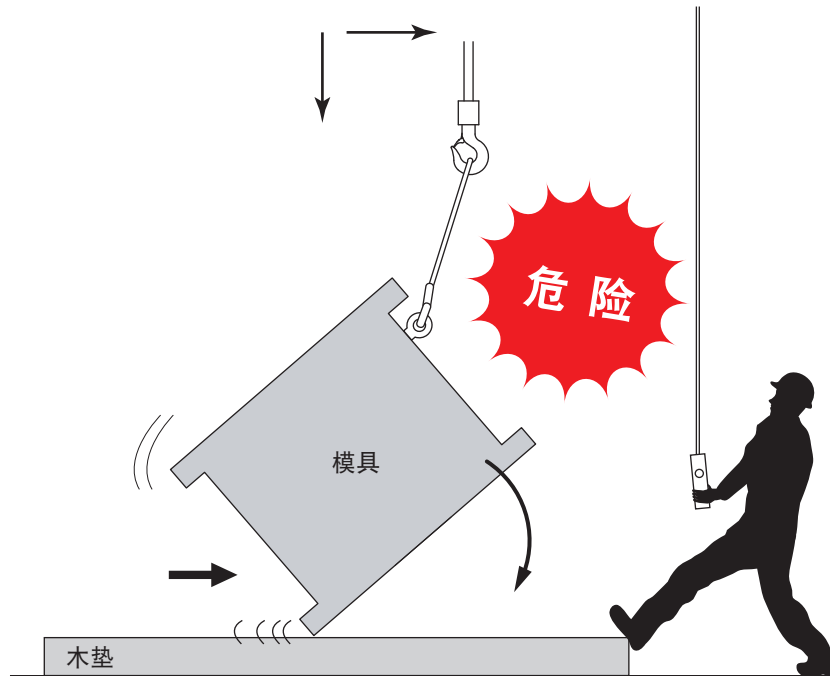

吊车要横向及纵向同时操作

许多起重设备制造商都禁止使用吊车来翻转悬吊的货物，因为这很危险。如果不顾禁止而强行翻转而导致事故，则运营商应承担事故的责任。

劳动安全卫生法规定，经营者必须采取必要措施，防止机器和设备造成危险，以确保工人的安全。同时，劳动合同法也规定，必须使劳动者在生命、身体等确保安全的状态下进行工作，这是不可推卸的责任和义务。

当今，劳动事故的管理职责日益苛刻，越来越多的公司正在导入安全的翻转机，如果继续进行危险的翻转操作而发生事故，则可能对管理者实施更严厉的惩罚。

翻转机是双按钮操作，一只手松开会停止，可以确保翻转机操作者的安全。

但在翻转时必须对周边人员发出警示。

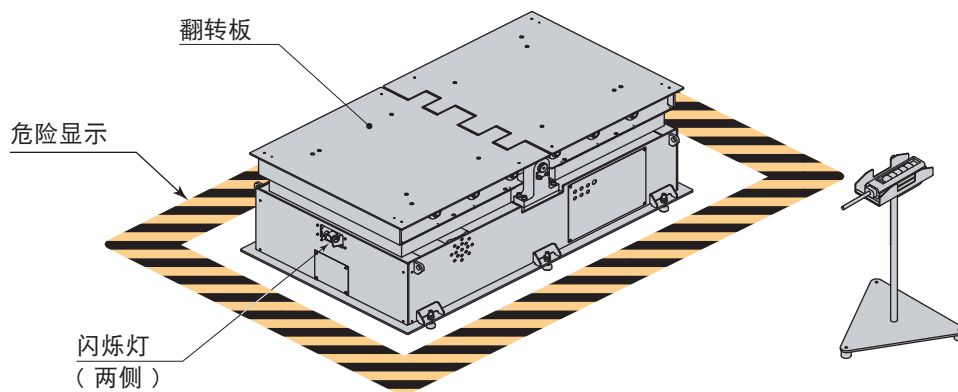

光幕 (选购件)

如果进入翻转区域，翻转机会停止。关于交期及价格，请另行咨询。

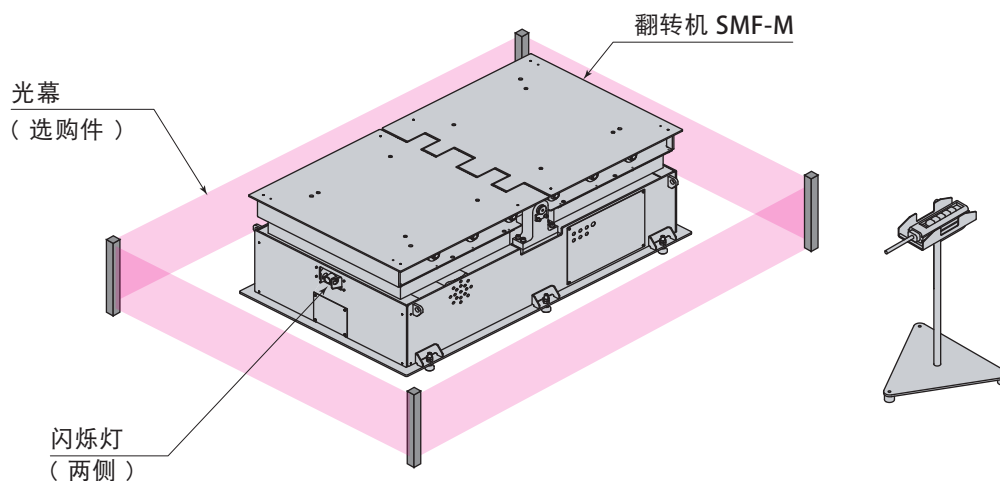

滚动式 90° 翻转机 model **SMR**

用于模具及大型部件翻转

翻转质量 1~50 ton

- SMR 01-C 1ton
- SMR 03-C 3ton
- SMR 05-C 5ton
- SMR 10-C 10ton
- SMR 15-C 15ton
- SMR 20-C 20ton
- SMR 30 30ton
- SMR 50 50ton



用于卷材翻转

model **SMR-V**

翻转质量 3~15 ton

- SMR 03-CV 3ton
- SMR 05-CV 5ton
- SMR 10-CV 10ton
- SMR 15-CV 15ton



用于电线轴翻转

model **SMR-V**

翻转质量 3~15 ton

- SMR 03-CV 3ton
- SMR 05-CV 5ton
- SMR 10-CV 10ton
- SMR 15-CV 15ton



平台式 90° 翻转机 (滚子齿轮驱动)

model **SMF-M**

用于模具翻转

翻转质量 3, 5 ton

SMF 03M 3ton

SMF 05M 5ton



平台式 90° 翻转机 (油缸驱动)

model **SMF-H**

用于模具及大型部件翻转

翻转质量 10~30 ton

SMF 10H 10ton

SMF 15H 15ton

SMF 20H 20ton

SMF 30H 30ton

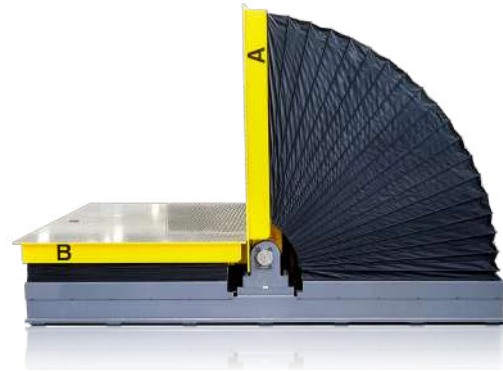

滚动式 180° 冲压机上模翻转机

model **SMP**



Pascal

大连营业所	帕斯卡(大连)有限公司(Pascal Dalian Corp.) 邮编 116620 辽宁省大连市经济技术开发区双D港二街100-1号1层 电话 0411-8732-2988 传真 0411-8732-7299
上海营业所	帕斯克商贸(上海)有限公司(Pascal Trading Shanghai Corp.) 邮编 201107 上海市闵行区纪翟路1199弄3号1楼 电话 021-5263-4122 传真 021-6296-2882

办事处 ● 长春 ● 天津 ● 武汉 ● 重庆 ● 广州

Pascal corporation Japan

