

Die stopper

模具止动器

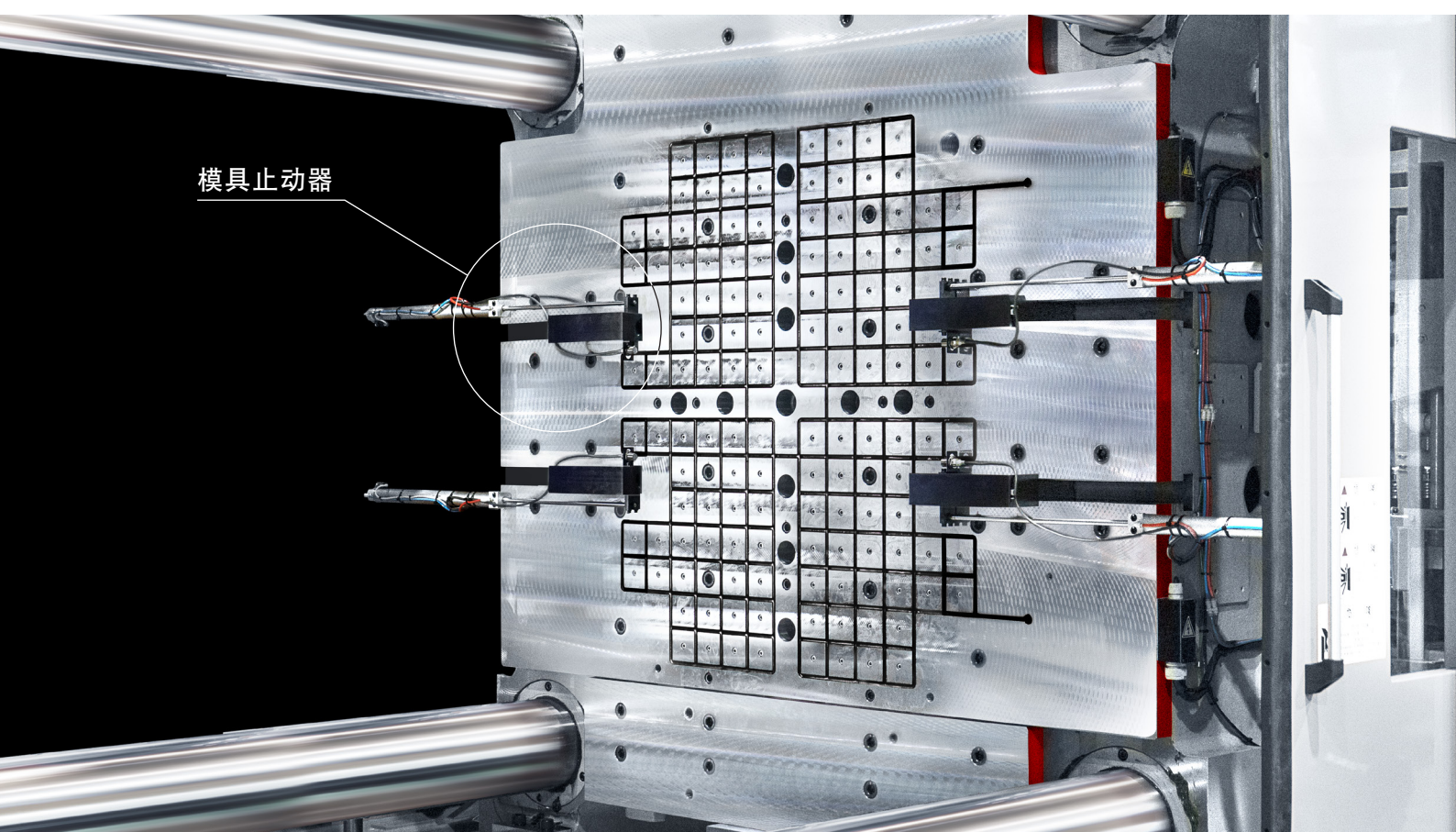

PAT.

替代模具防落钩的新产品 — 模具止动器

防止因推顶杆的误设置及喷嘴接触等异常冲击力所造成的模具掉落，
实现模具夹紧快速化。

可动侧

固定侧

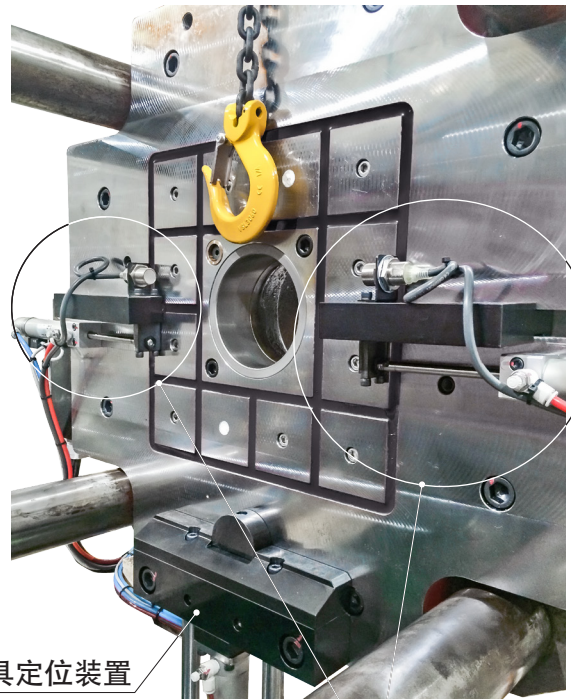

模具止动器

模具止动器

模具掉落防止挂钩

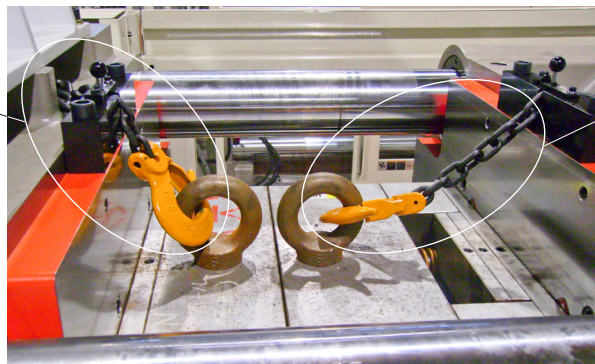

模具掉落防止挂钩

3,500 kN

可对应3,500kN以内
的注塑机

待机时(脱磁放松时)

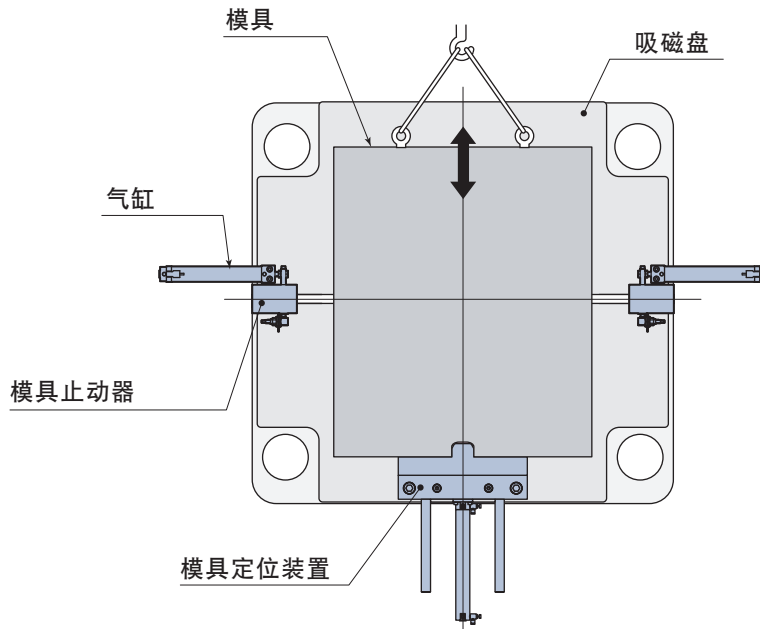

由气缸推进

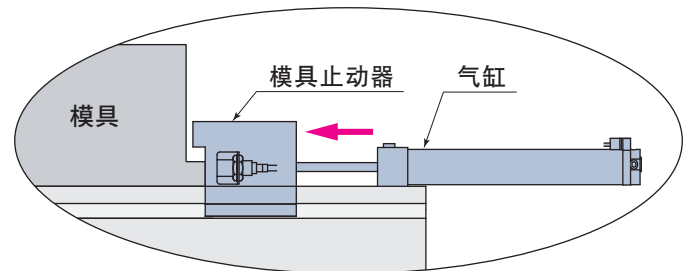

模具固定时(吸磁夹紧时)

与吸磁夹紧联动, 模具止动器向前推进

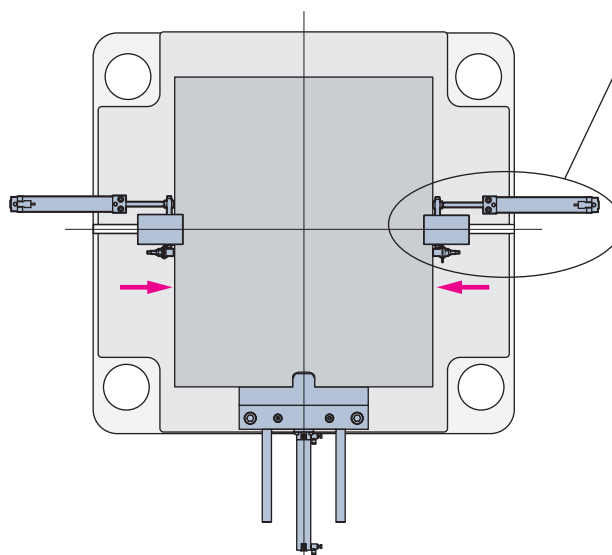

- 如果注塑机能力超过3,500kN, 请另行咨询。
- 模具止动器与防落钩不可一起使用。
- 不具备长行程等特殊种类的模具止动器, 如果情况特殊, 则请使用防落钩。

Pascal

www.pascaleng.co.jp

帕斯卡株式会社

总公司 〒664-8502 兵库县伊丹市鸿池 2丁目14-7
TEL.072-777-3333 FAX.072-777-3520

