

クランプ カップリング

C&C coupler PAT.

C&Cカプラ

金型クランプでカップリングを保持するシンプル機構のカプラ

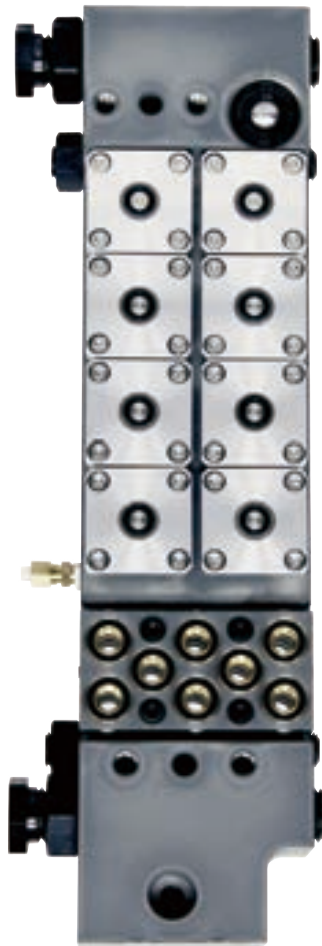

1,100kN(110ton) 成形機
固定マシン側 C&Cカプラ

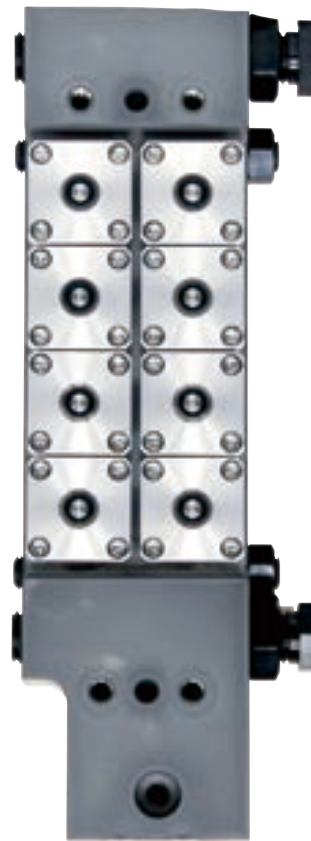

1,100kN(110ton) 成形機
可動マシン側 C&Cカプラ

金型クランプでカップリングを保持するシンプル機構のカプラ

流 体 油 (1 MPaまで) 水 エア コネクタ

配管サイズ 1/4"

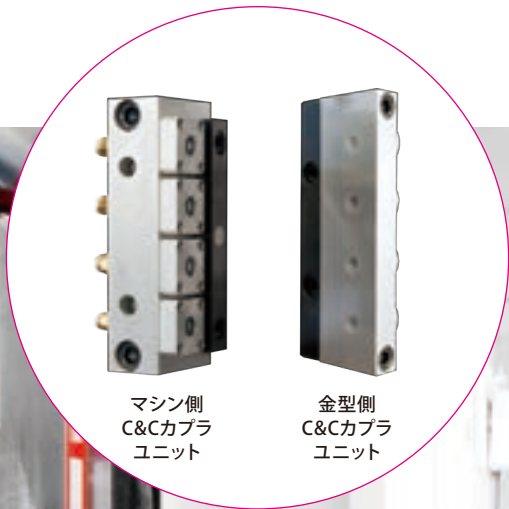
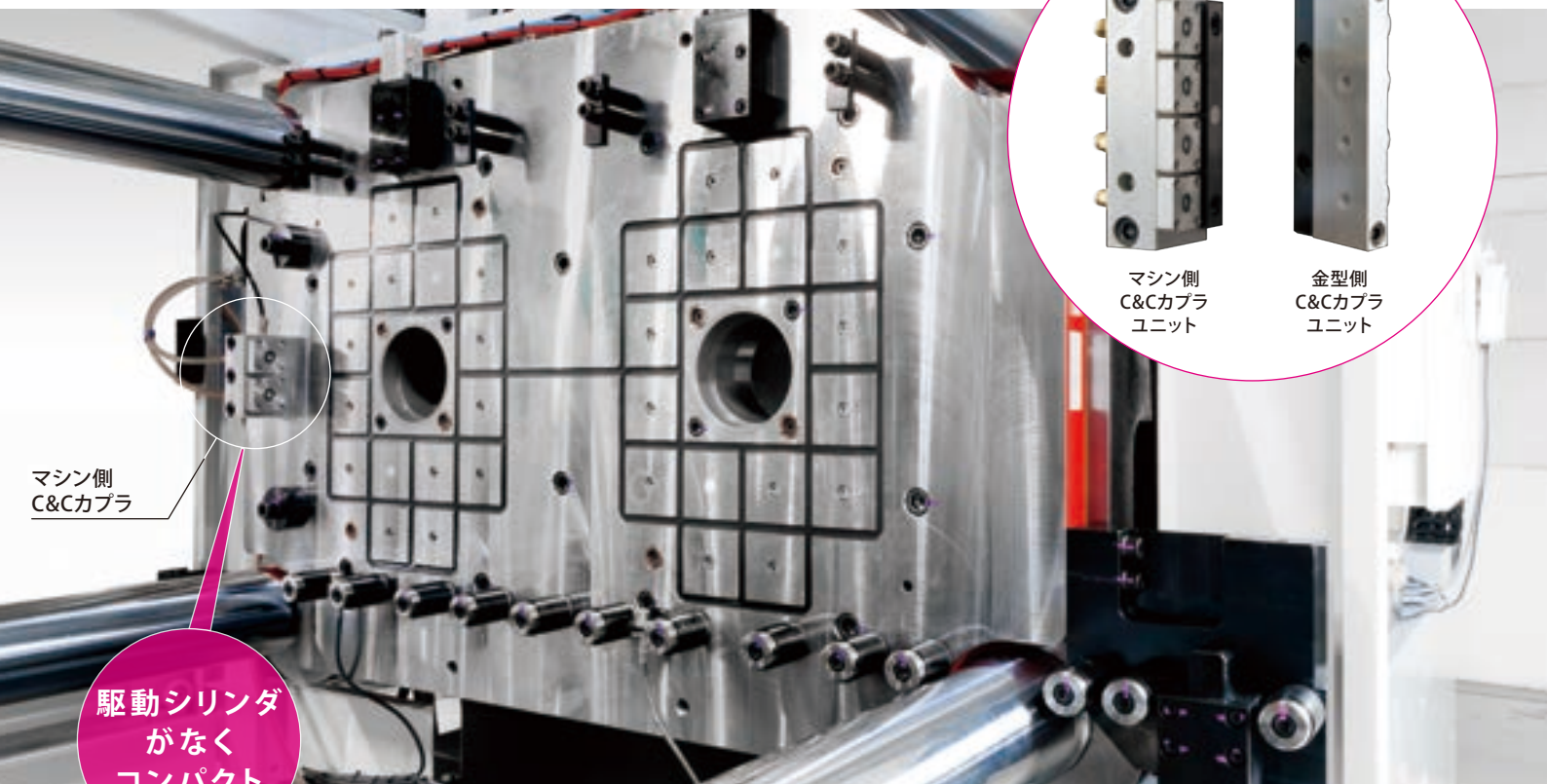

2,500kN (250ton) 2色成形機 横入れ マグクランプ 固定側 & C&Cカプラ

リリース

クランプ & カップリング

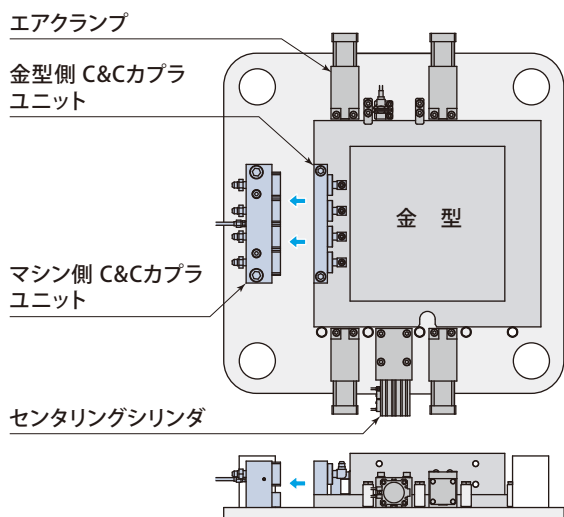

金型クランプで
カップリングを保持

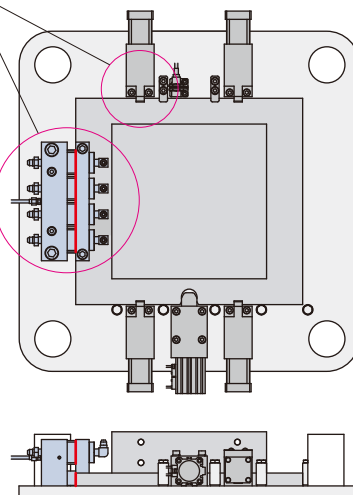

C&C カプラ 構造

リリース

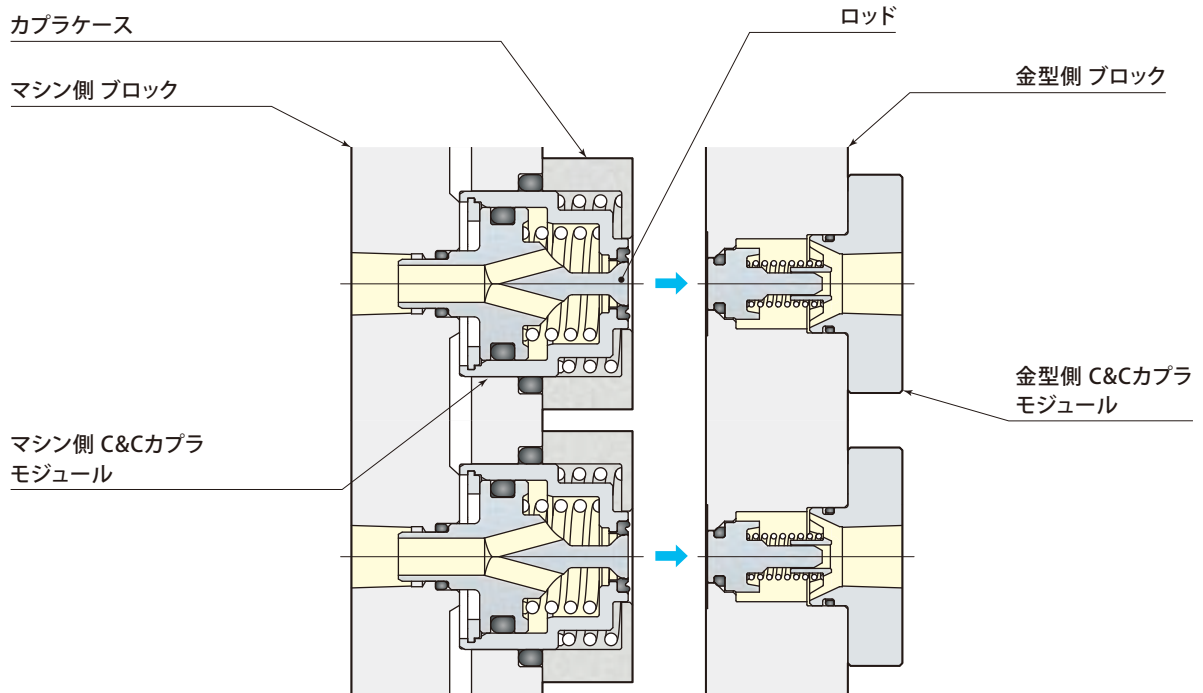

クランプ & カップリング

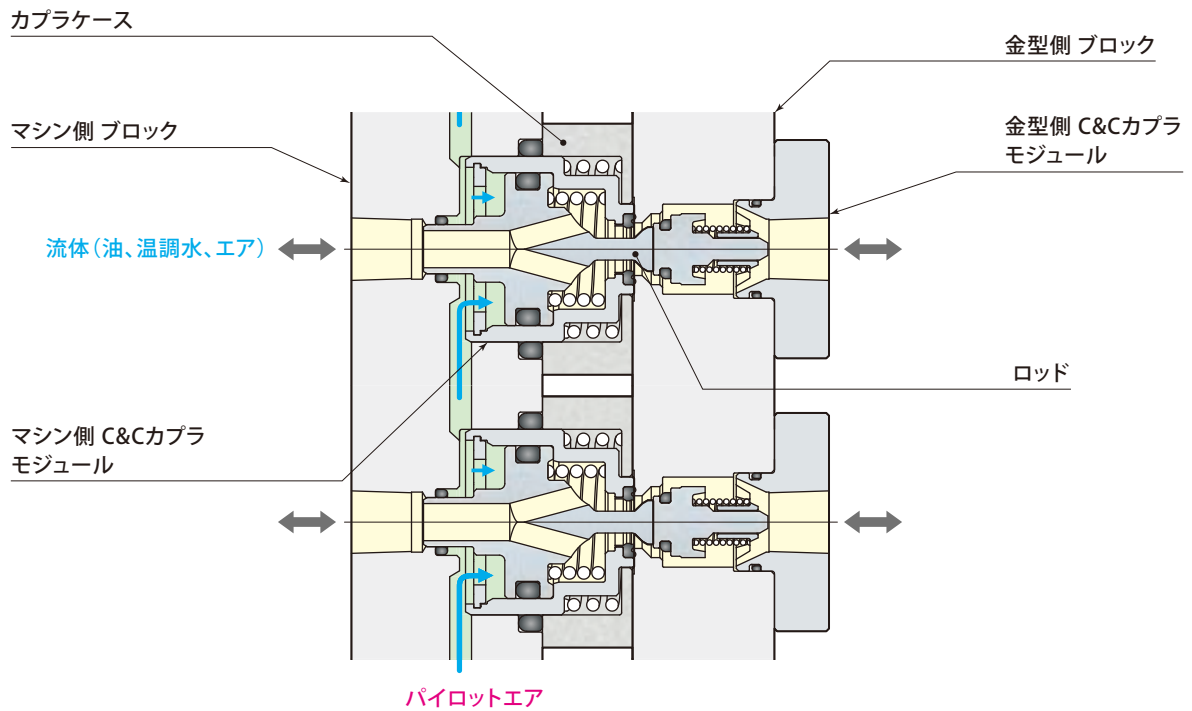

| C&C カプラ | | | |
|---------|-----|------------------|--------------------|
| 使用流体 | | 熱媒体油 | 水・圧縮エア |
| 最高使用圧力 | MPa | 1 | 1 |
| 使用温度範囲 | ℃ | 0 ~ 150 (凍結なきこと) | 0 ~ 90 (凍結・沸騰なきこと) |

C&C カプラ 動作フロー

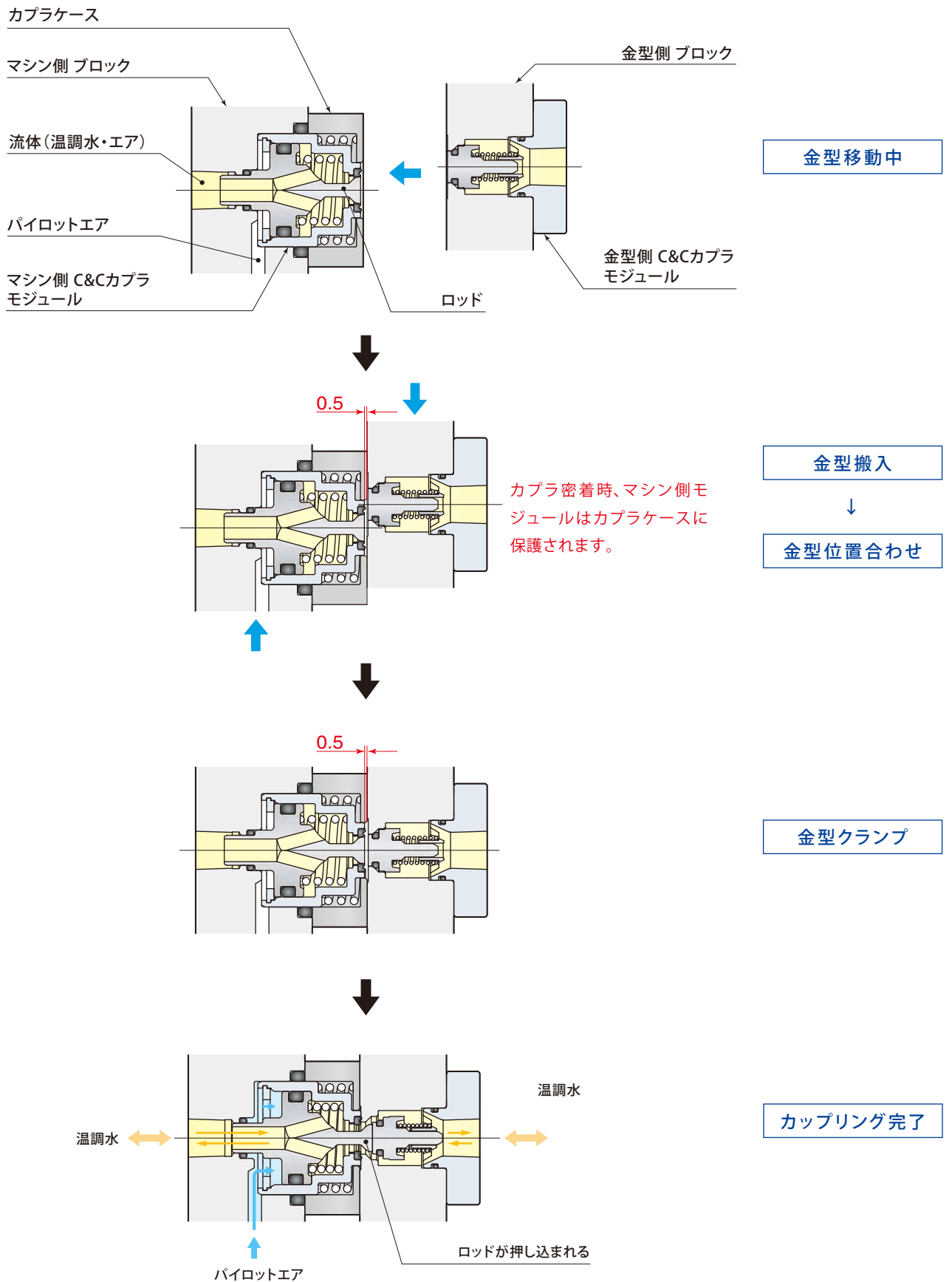

C&C カブラ 実施例

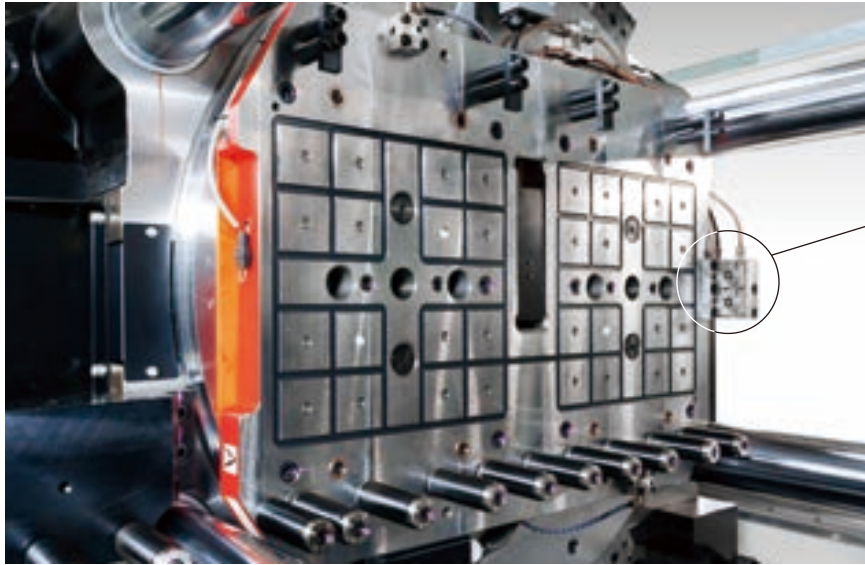

C&Cカブラ

2,500kN(250ton)2色成形機 横入れ マグクランプ 可動側 & C&Cカブラ

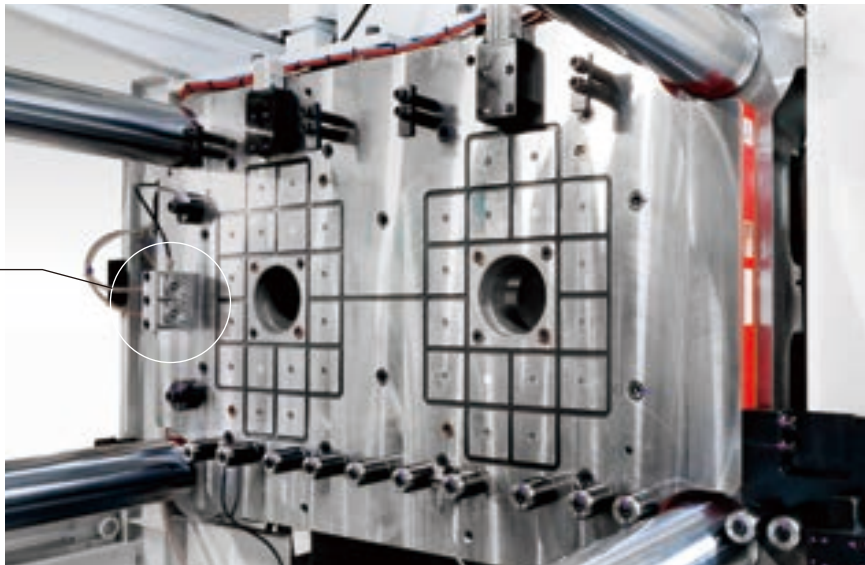

C&Cカブラ

2,500kN(250ton)2色成形機 横入れ マグクランプ 固定側 & C&Cカブラ

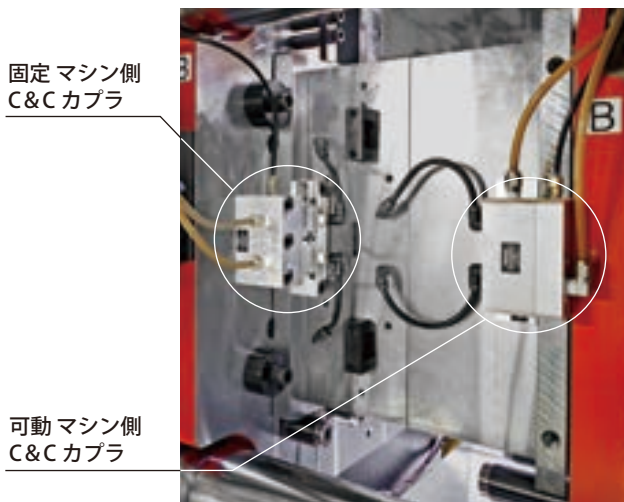

固定マシン側
C&Cカブラ

可動マシン側
C&Cカブラ



固定金型側
C&Cカブラ

可動金型側
C&Cカブラ

2,500kN(250ton)2色成形機 横入れ マグクランプ & C&Cカブラ

立入れ

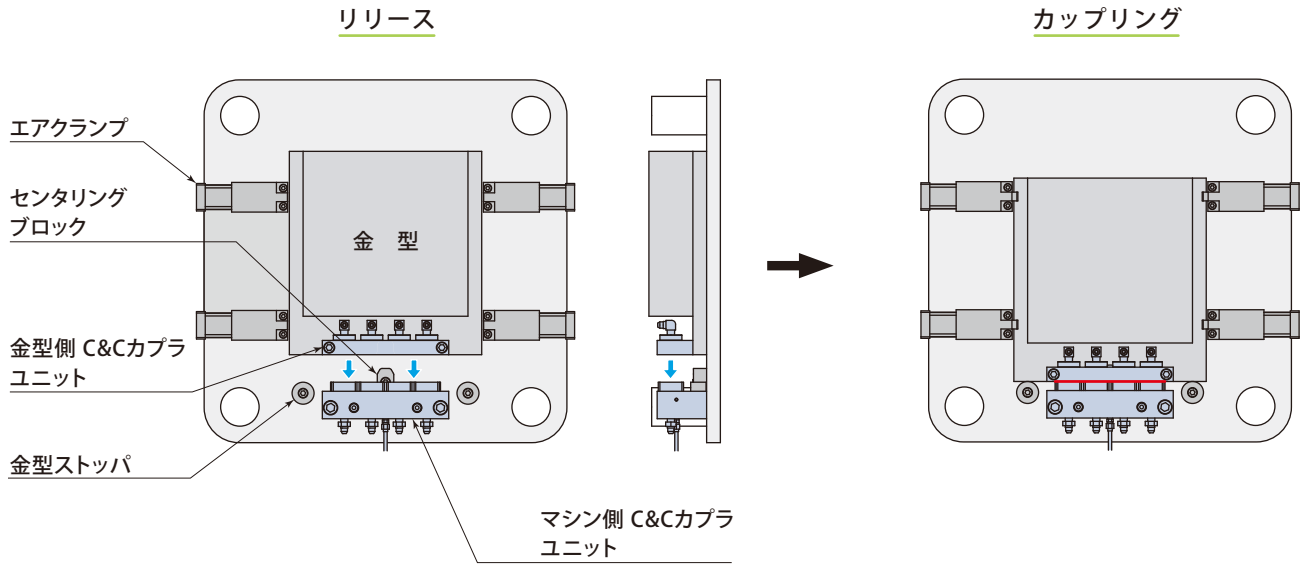

横入れ

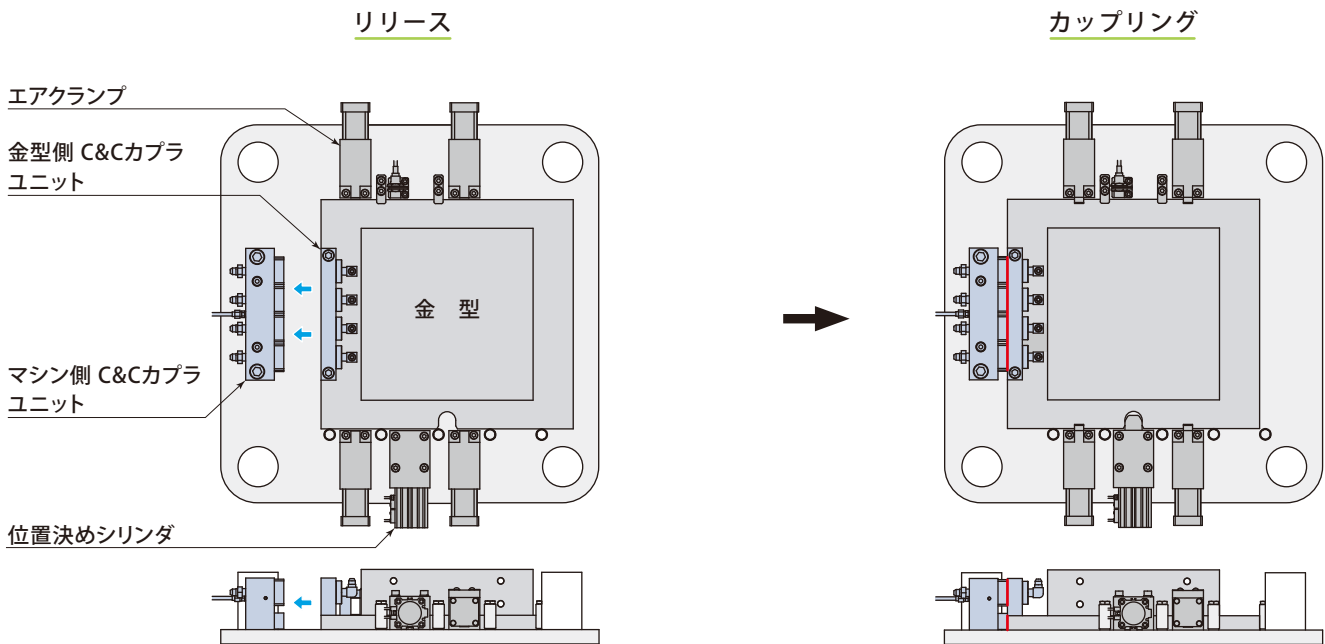

縦型成形機

① 下型 分離状態

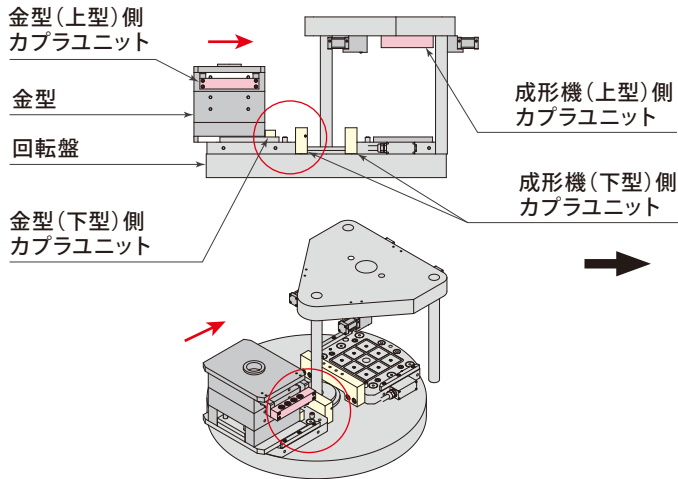

② 下型 接続状態

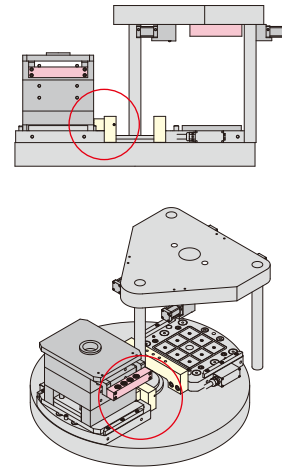

③ 回 転

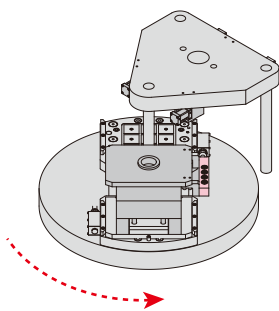

④ 上型 分離状態

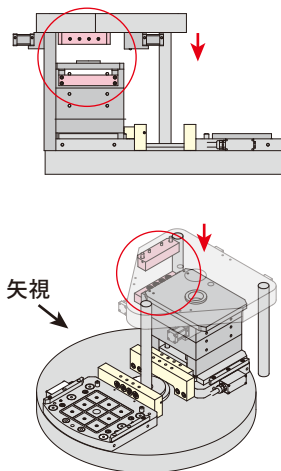

⑤ 上型 接続状態

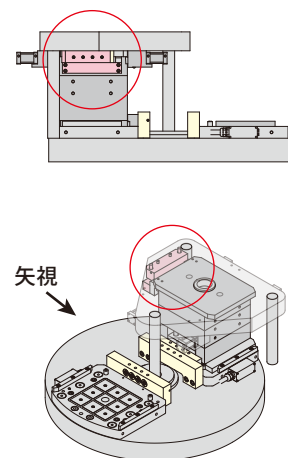

Pascal

www.pascaleng.co.jp

パスカル株式会社

本社 〒664-8502 兵庫県伊丹市鴻池2丁目14-7
TEL.072-777-3521 FAX.072-777-3520

