

型式表示

HUC-2

仕様

| 型 式      | HUC-2                |                                    |
|----------|----------------------|------------------------------------|
| ポンプ台数    | 1台                   |                                    |
| 吐出圧力     | MPa                  | 24.5                               |
| 設定エア圧力   | MPa                  | 0.47                               |
| 無負荷時吐出油量 | L/min                | 1.3                                |
| タンク容量    | L                    | HIGH-LEVEL : 4.8 / LOW-LEVEL : 1.9 |
| エア消費量    | Nm <sup>3</sup> /min | Max. 0.4                           |
| 質量 (乾燥時) | kg                   | 14                                 |

- 使用流体：一般鉱物系作動油 (ISO-VG32相当)
- 使用周囲温度：0～60℃ (凍結なきこと)

油空圧回路図

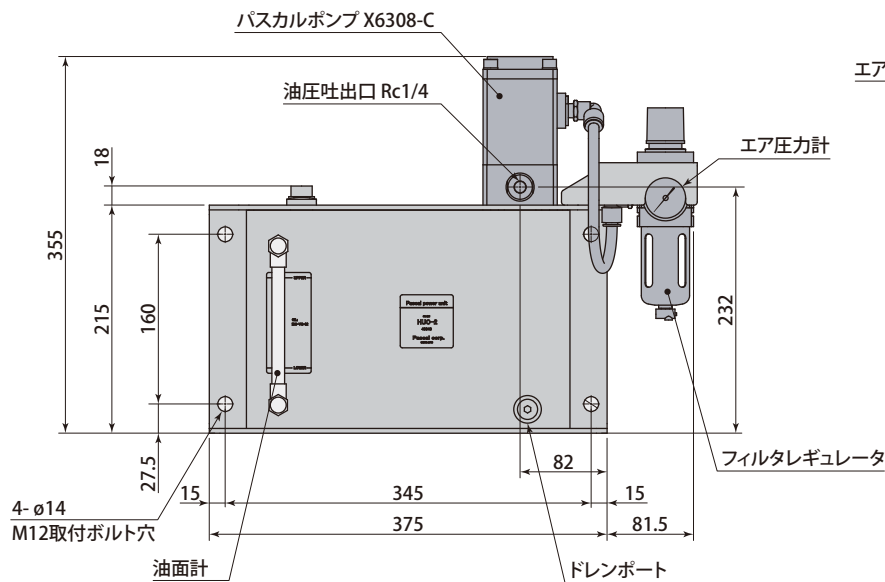
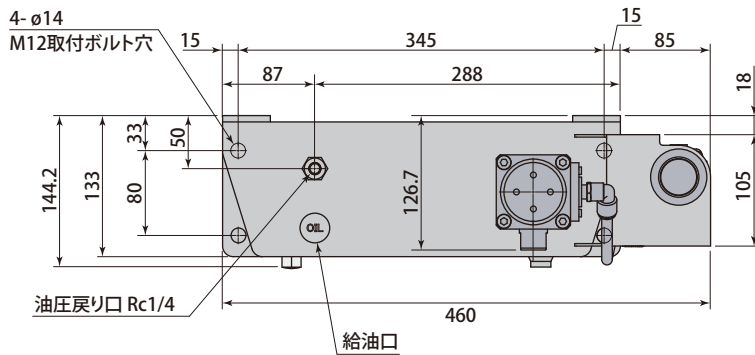
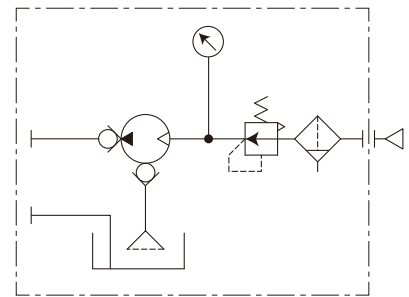

バスカルポンプ  
メンテナンススペース

エア接続口 Rc1/4

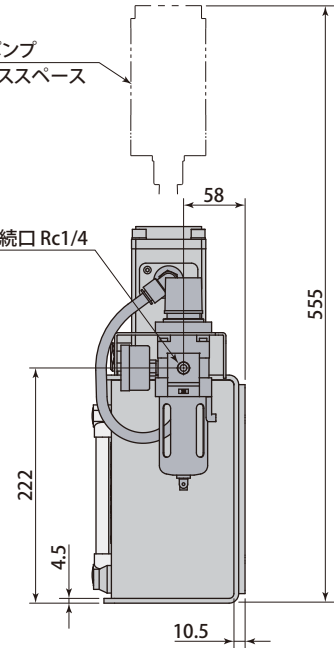

**A C** 回路

( C = A + B 回路 )

| 油圧回路数  |        |       |
|--------|--------|-------|
| 上型クランプ | 下型クランプ | ダイリフタ |
| 1      | 1      | 1     |

