

采用单向液压控制机构，降低连接反作用力的接头

7 MPa 先导接头 插头

model **WVP-2EPL**



7 MPa 先导接头 插座

model **WVP-2ESL**

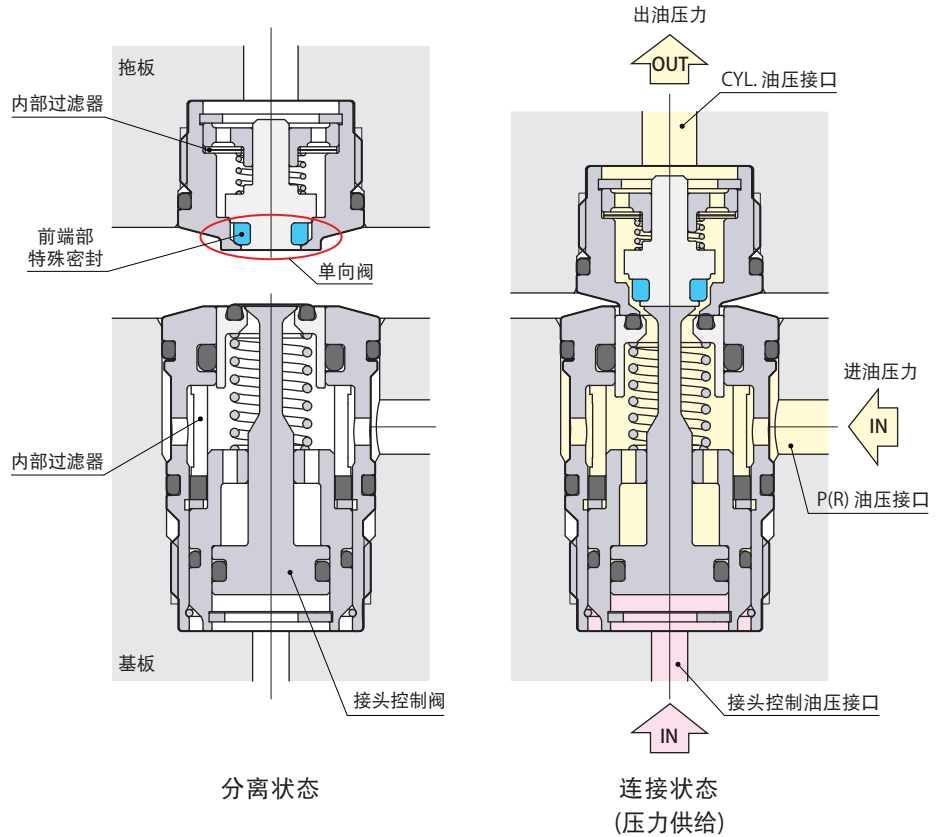

分离状态

连接状态
(压力供给)

规格

- 由于采用单向液压控制机构，因而不产生油压反作用力，可降低接头连接时的反作用力。

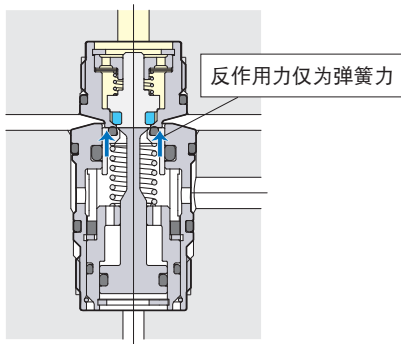

- 采用前端部特殊密封，接头分离后仍能长时间保持回路内的压力。
- 接头内部设置过滤网，防止铁屑或垃圾等进入油压回路内。

油压范围	1~7 MPa	回路记号 先导 普通矿物油基液压油 7MPa 可保持出油侧压力
保证耐压	10.5 MPa	
节流孔面积	10.2 mm ²	
使用流体	普通矿物油基液压油 (相当于ISO-VG32)	
允许偏心量	±0.5 mm	
允许倾斜量	0.3° 以下	
反作用力	连接时的弹簧力	28 N
	加压时的反作用力	$113 \times P^{*1} + 36 \text{ N}$
接头控制油压	$0.4 \times P^{*2} + 0.1 \text{ MPa}$ 以上	
使用环境温度	0~70 °C	
质量	WVP-2EPL : 29 g	WVP-2ESL : 82 g

※1:P = 进油侧油压 (MPa) ※2:P = 出油侧油压 (MPa)

WVP-2EPL

油压7MPa 插头
推荐紧固扭矩: 15 N·m

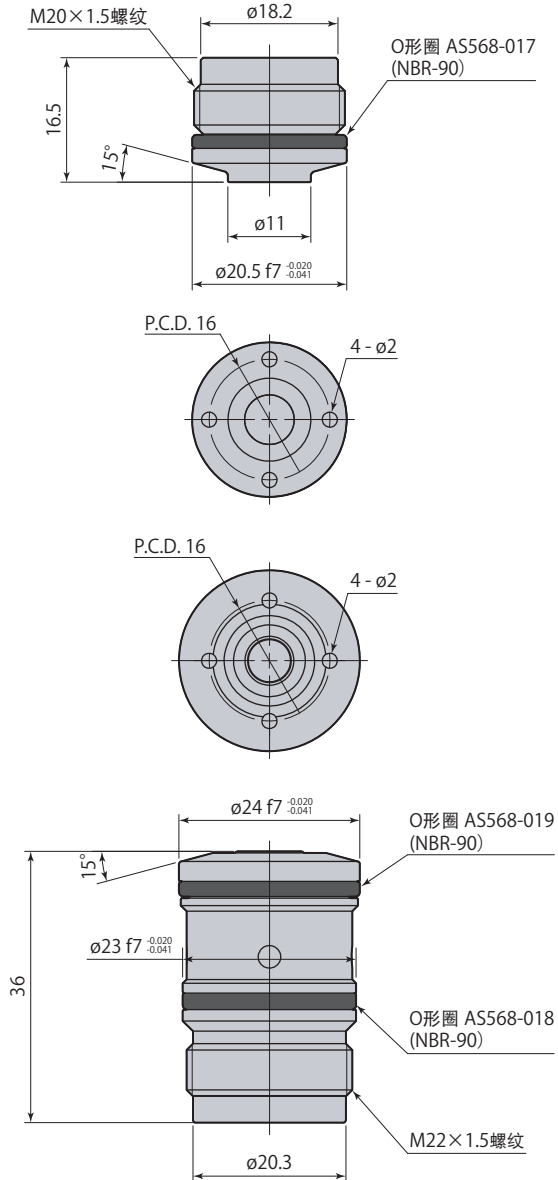

外形尺寸图

安装孔加工图

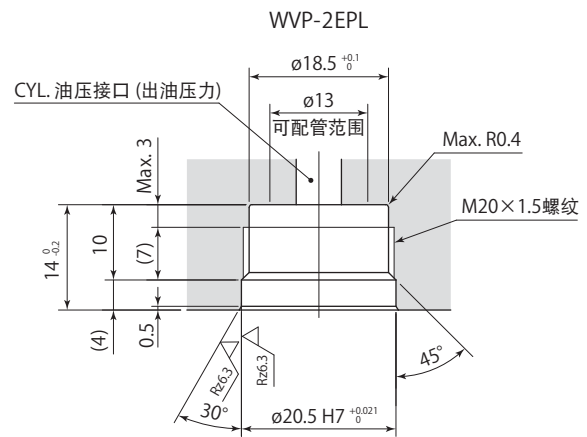

安装孔加工图

WVP-2ESL

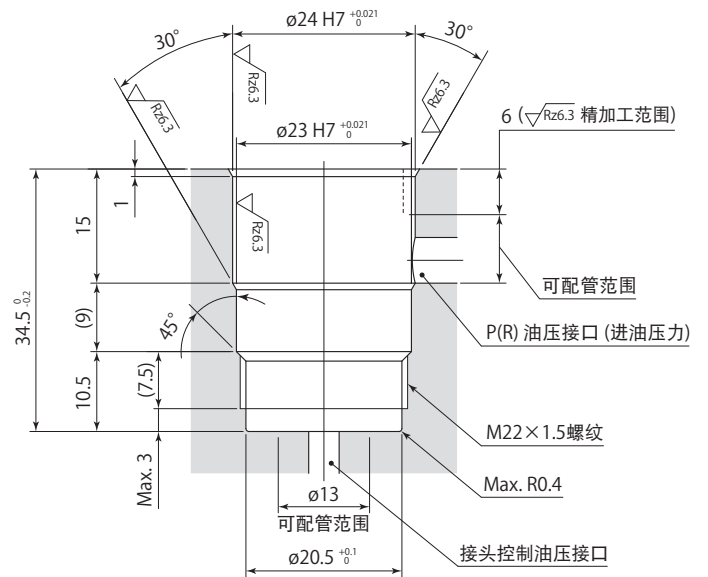

WVP-2ESL

油压7MPa 插座
推荐紧固扭矩: 15 N·m

- 在分离状态或进行分离、连接动作时，不要对P接口（入口压）及控制接口加压。
- 插口侧未设置单向阀。不要在分离状态下加压。
- 设置时，应充分对油压回路内部排气。
- 提供入口压时，加压中会产生反作用力。另行设置的限动机构，应在接头连接后加压时大于反作用力。

安装接头夹具 (选购件) model WVP-2EJ

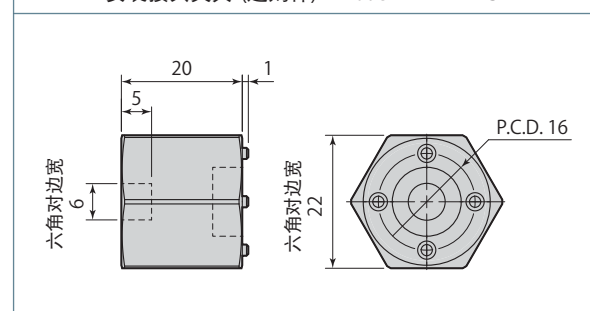

压力保持动作

① 分离状态

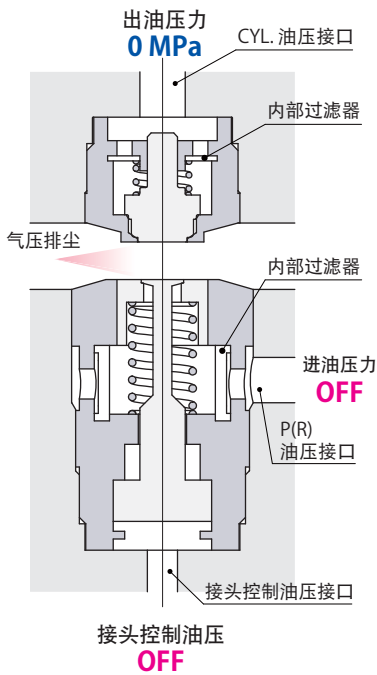

在分离状态下，不要对控制压及进油压加压。

② 连接动作

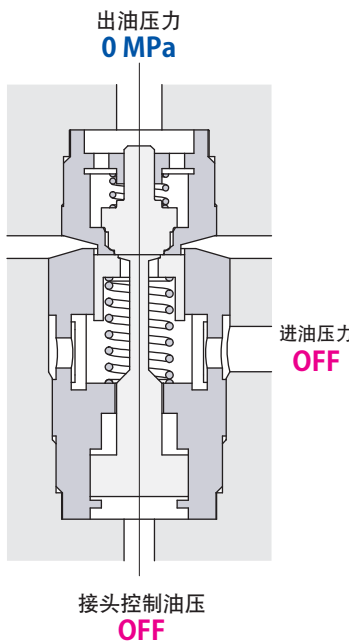

连接接头。

③ 升压-1

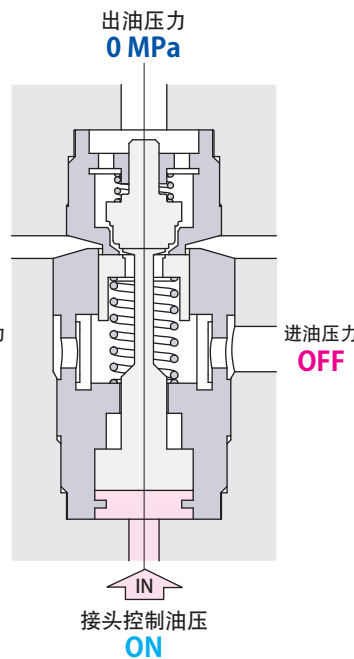

控制压加压、单向阀开启。

④ 升压-2

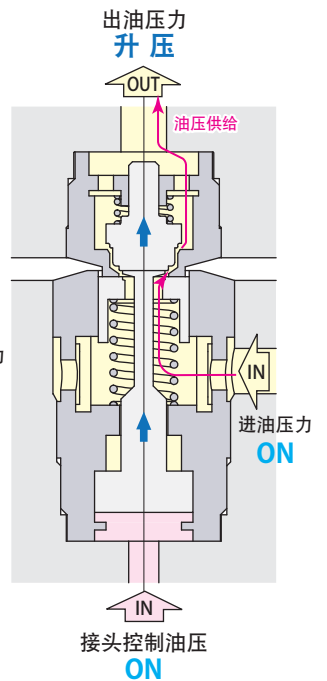

控制压加压后，进油压加压。

释放动作

① 分离状态

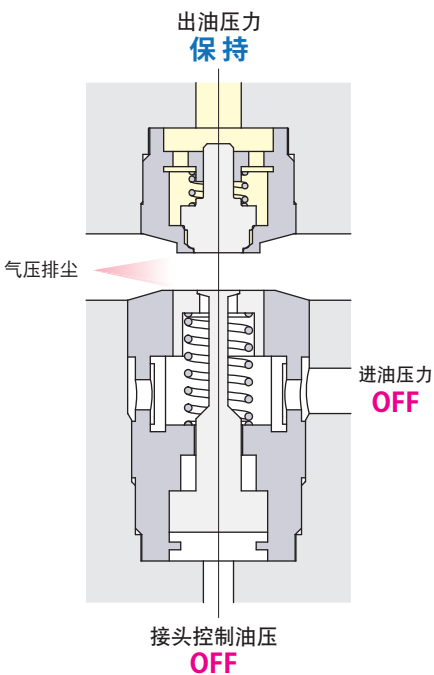

在分离状态下，不要对控制压及进油压加压。

② 连接动作

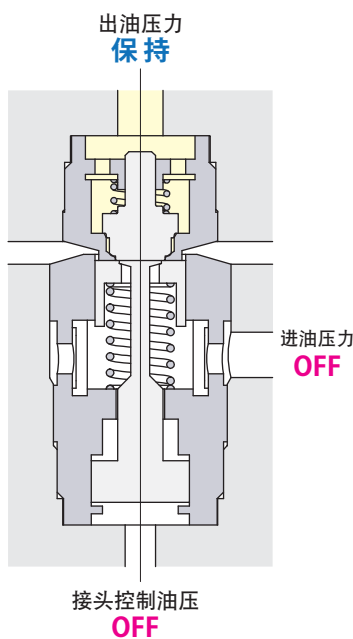

连接接头。

③ 释放动作-1

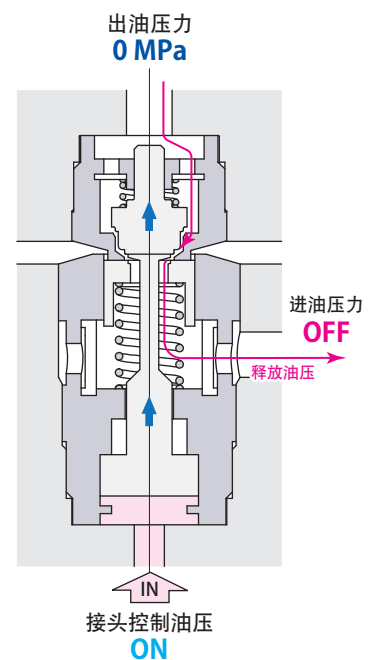

连接完了后，控制压加压，释放保持油压。

⑤ 保持动作-1

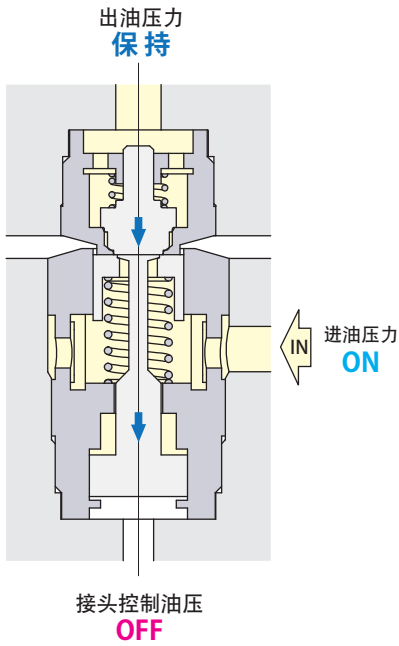

出口压力升压完后，控制压加压停止。

⑥ 保持动作-2

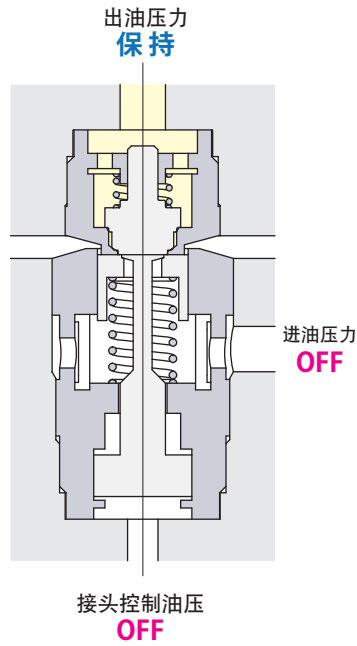

控制压加压停止后，进油压加压停止。

⑦ 分离动作

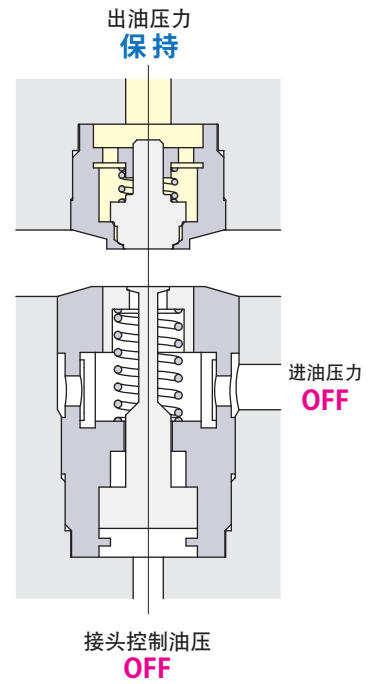

即使接头分离，也能保持压力。

④ 释放动作-2

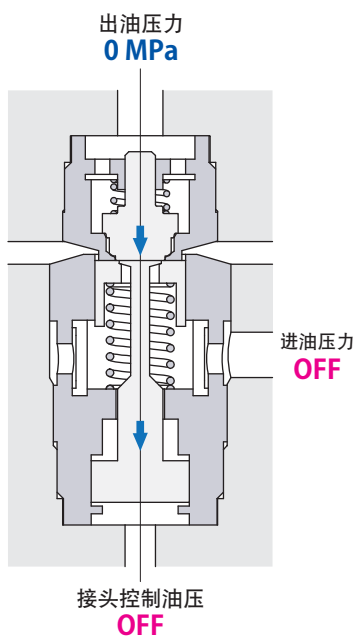

释放完了后，控制压加压停止。

⑤ 分离动作

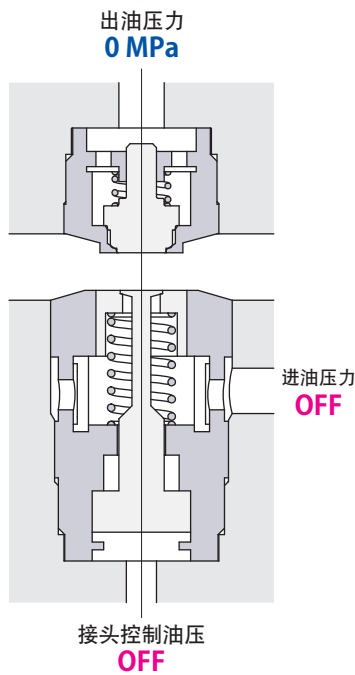

接头分离。

使用注意事项

- 挡块安装要让接头连接时尺寸为 $51.5_{-0.5}^0$ 。(请参照下图)
导向安装要让允许偏心量与允许倾斜量在规格范围内。(允许偏心量与允许倾斜量→请参照800页)
- 与随行夹具组合使用时，请另行准备垫块(由用户方面制作)。

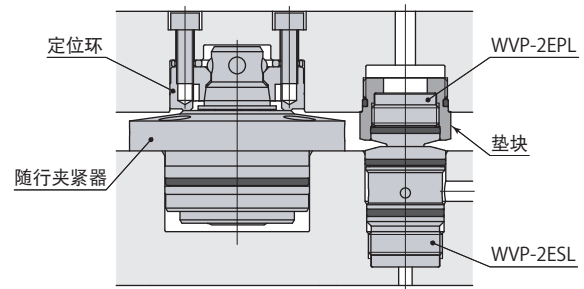
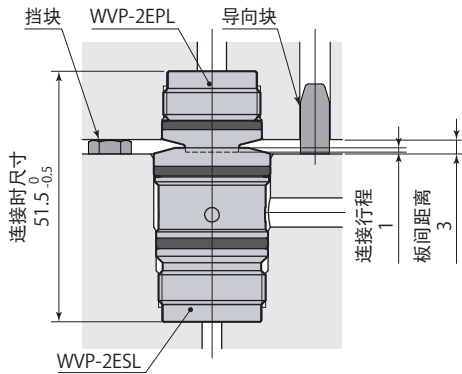

双动夹具油压回路图

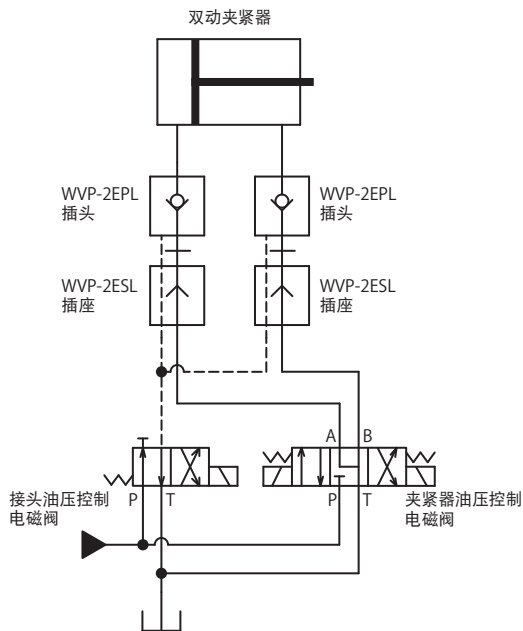

单动夹具油压回路图

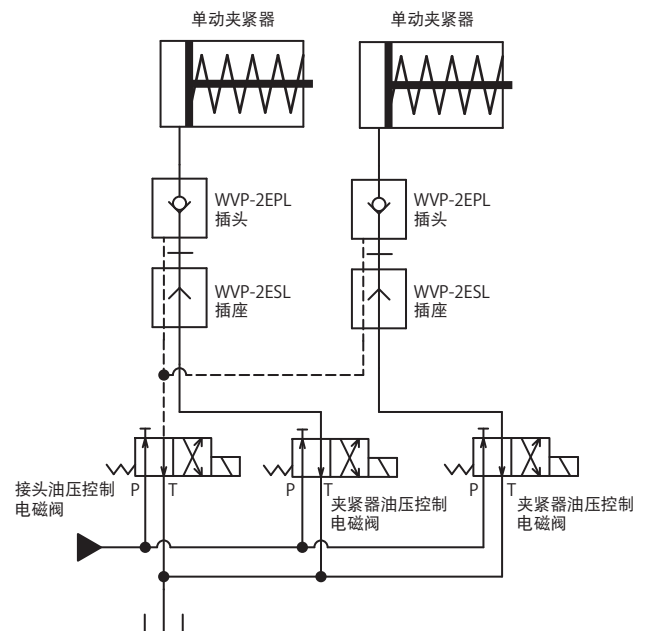

- 为了不产生背压，夹具油压控制电磁阀，请使用中心位置有A接口、B接口、同时连接T接口的三通电磁阀。接头油压控制电磁阀，要使用不供给油压时连接于T接口的电磁阀。

- 为了不产生背压，请使用不供给油压时连接于T接口的电磁阀。