

Multi coupler

open model

开放型 多路连接器

model **MCA**

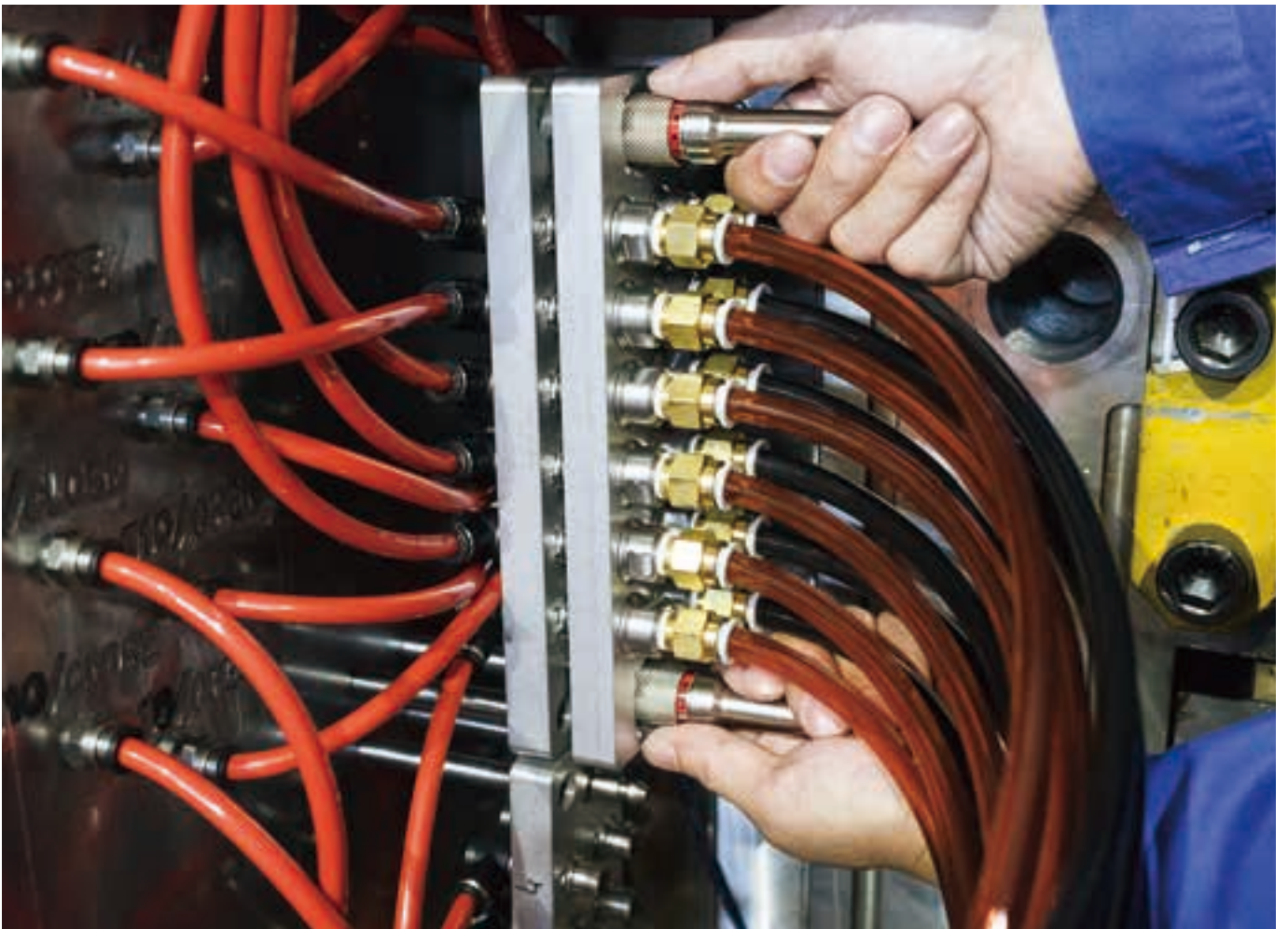

Pascal
www.pascaleng.co.jp

开放型 多路连接器
multi coupler open model

12接口 ×2 气压式阀门用



18,000kN(1800ton) 注塑机

开放型 多路连接器 及 单向阀型 气压控制 多路连接器
multi coupler open model & pilot air multi coupler check valve model

单向阀型	8接口	×2	模具调温水用
	6接口	×2	模具调温水用
开放型	12接口	×1	气压式阀门用
	6接口	×1	气压式阀门用

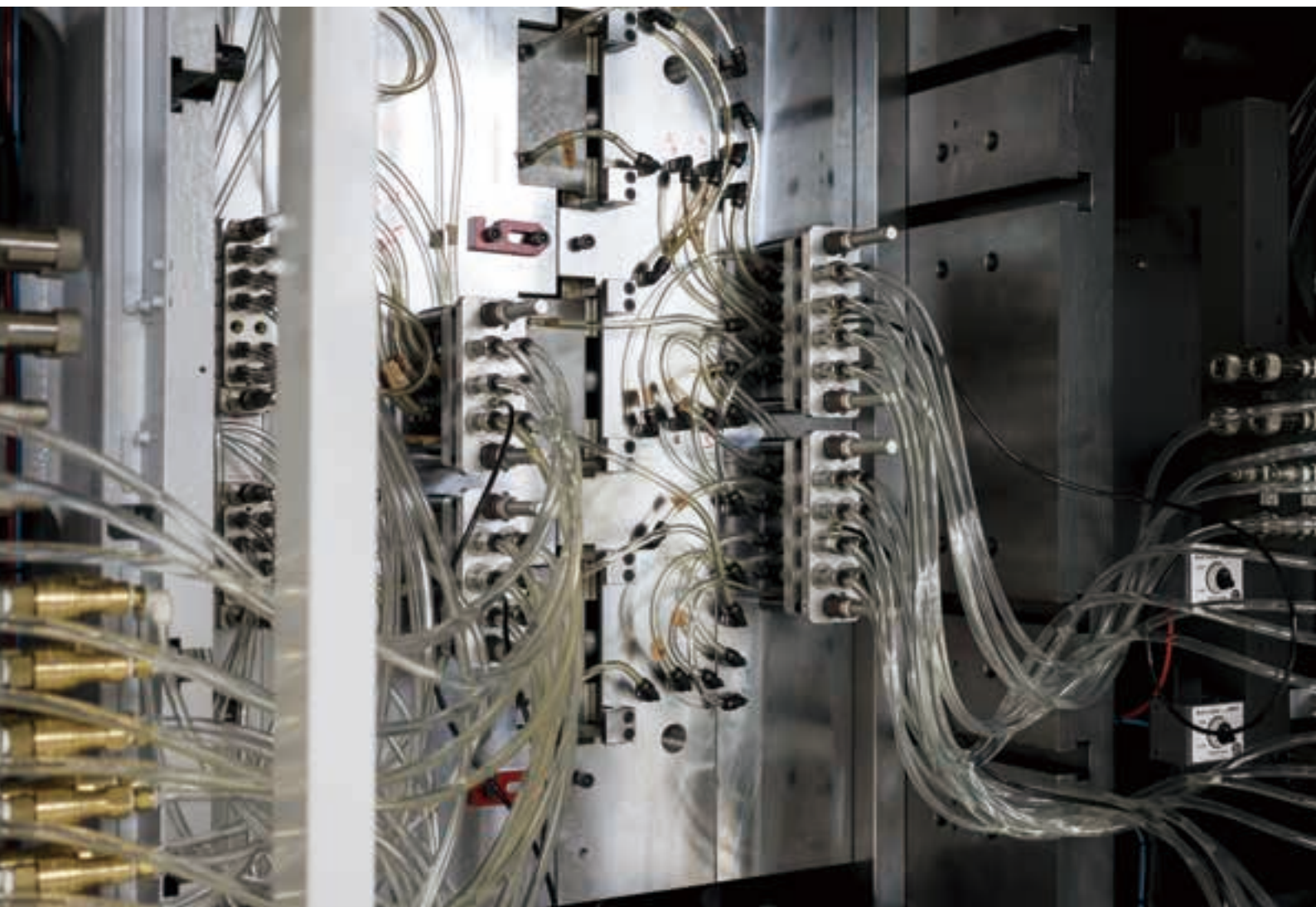

8,500kN(850ton) 注塑机

开放型 多路连接器
multi coupler open model

8接口 ×4 气压式阀门用



6,000kN(600ton) 双色注塑机

多路连接器搁置挂

开放型 多路连接器
multi coupler open model

8接口 ×2 模具调温水用



6,000kN(600ton) 注塑机

模具侧

开放型 多路连接器
multi coupler open model

8接口 ×2 模具调温水用



2,800kN(280ton)注塑机

开放型 多路连接器
multi coupler open model

12接口 ×1 气压式阀门用

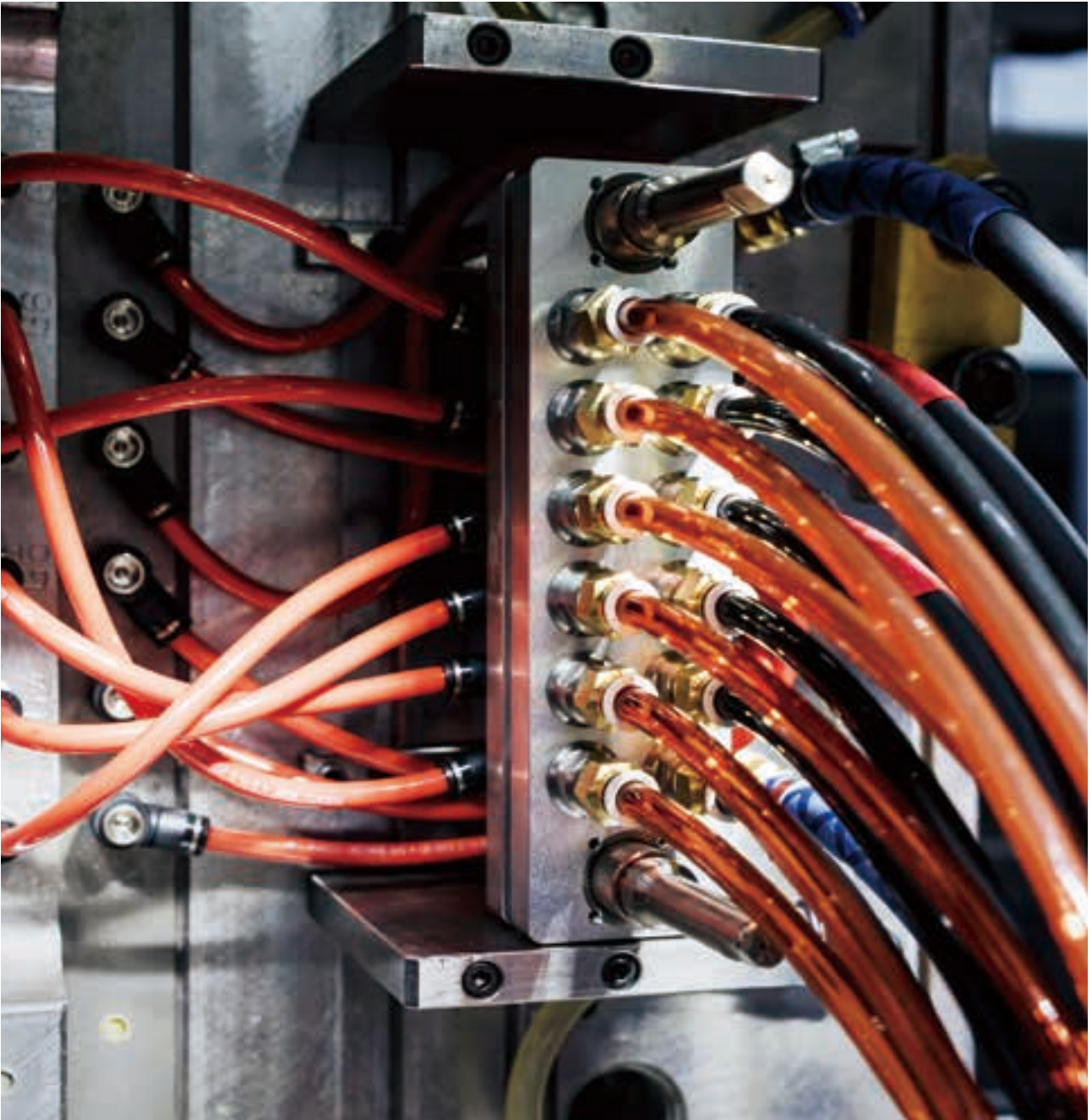

8,500kN(850ton)注塑机

方便快捷连接器

开放(无单向阀)型 多路连接器

model **MCA**



只需轻推抓手,便可同时将数个连接器可靠地连接起来。
可防止连接器的错插、忘插,缩短连接器的操作时间。

开放型连接器无单向阀,因而压力损失小,
不会发生连接器内混入异物或卡住法兰的动作故障。

使用流体 —— 水、气压、油

压力 —— 0.8 MPa 以内

接口数 —— 6、8、12

配管尺寸 —— Rc1/4, Rc3/8

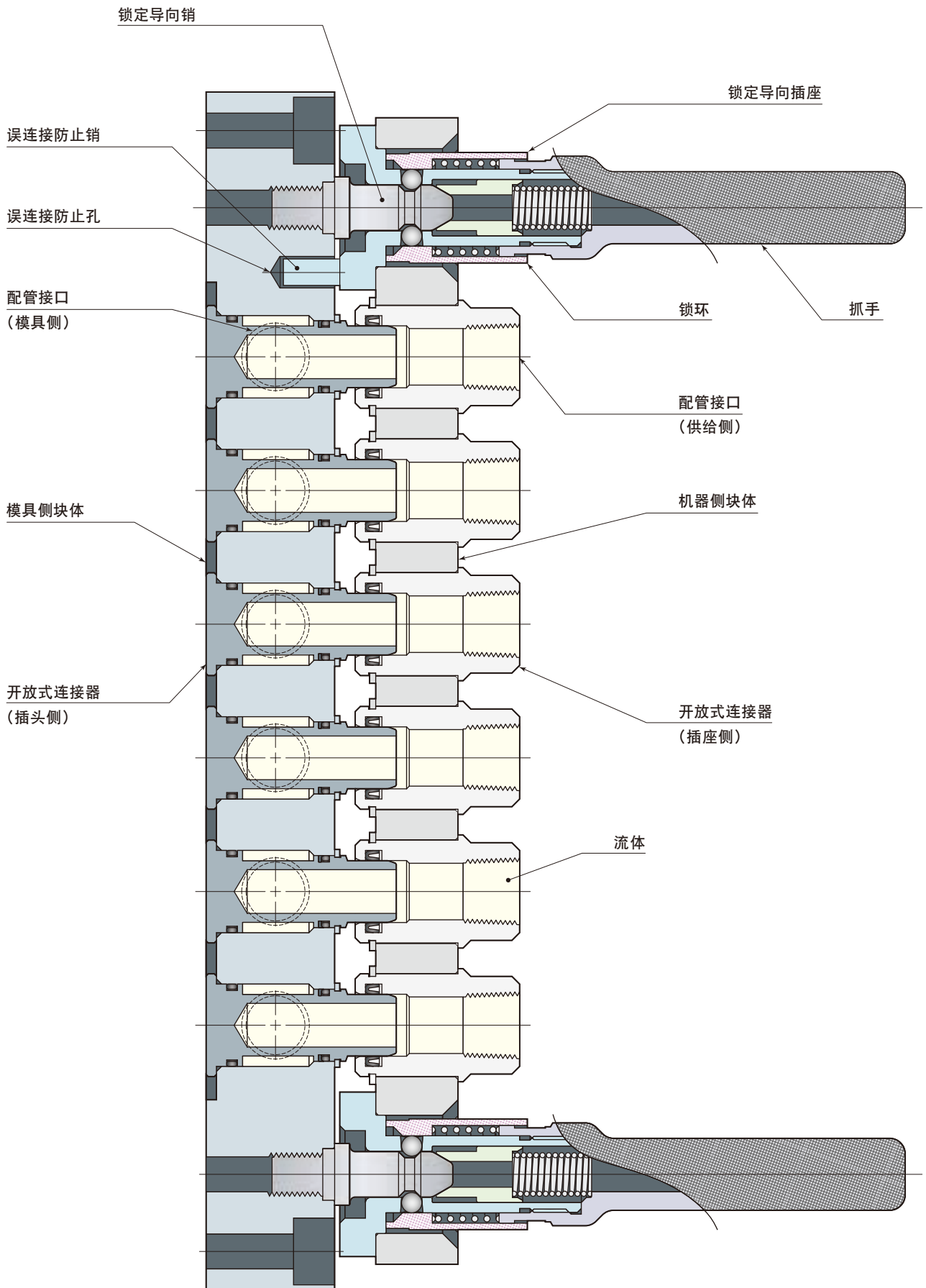

锁定动作

沿着锁定导向插入连接器

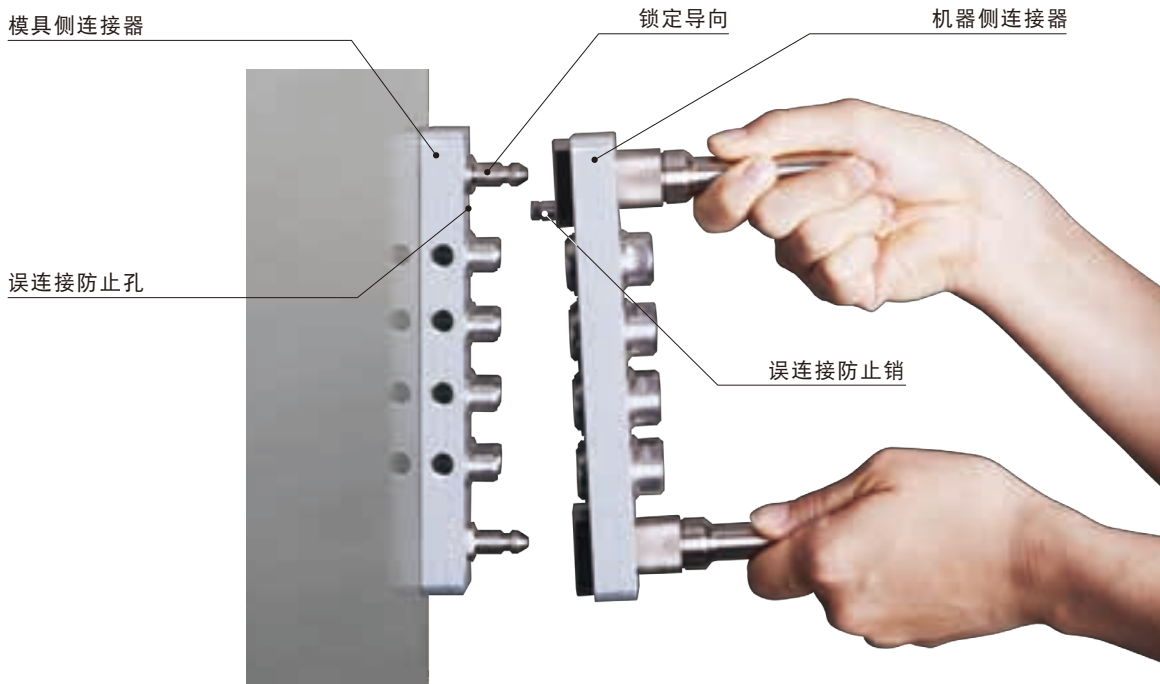

轻推抓手， 锁定完了

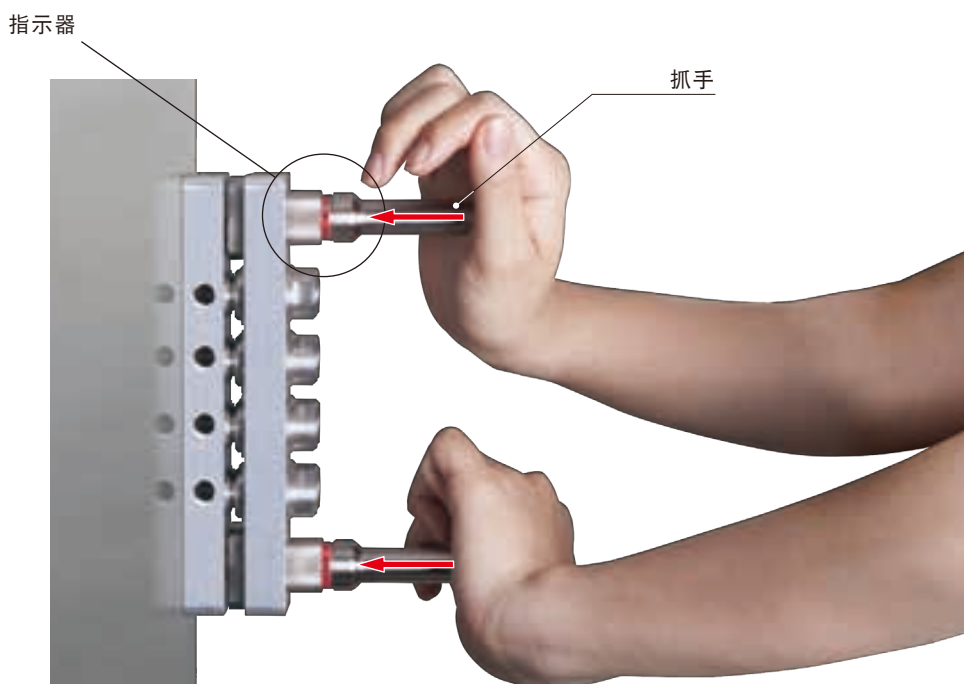

可防止连接器的错插、忘插，缩短连接器的操作时间。

脱开动作

把持抓手，轻拉锁环，则可分离连接器

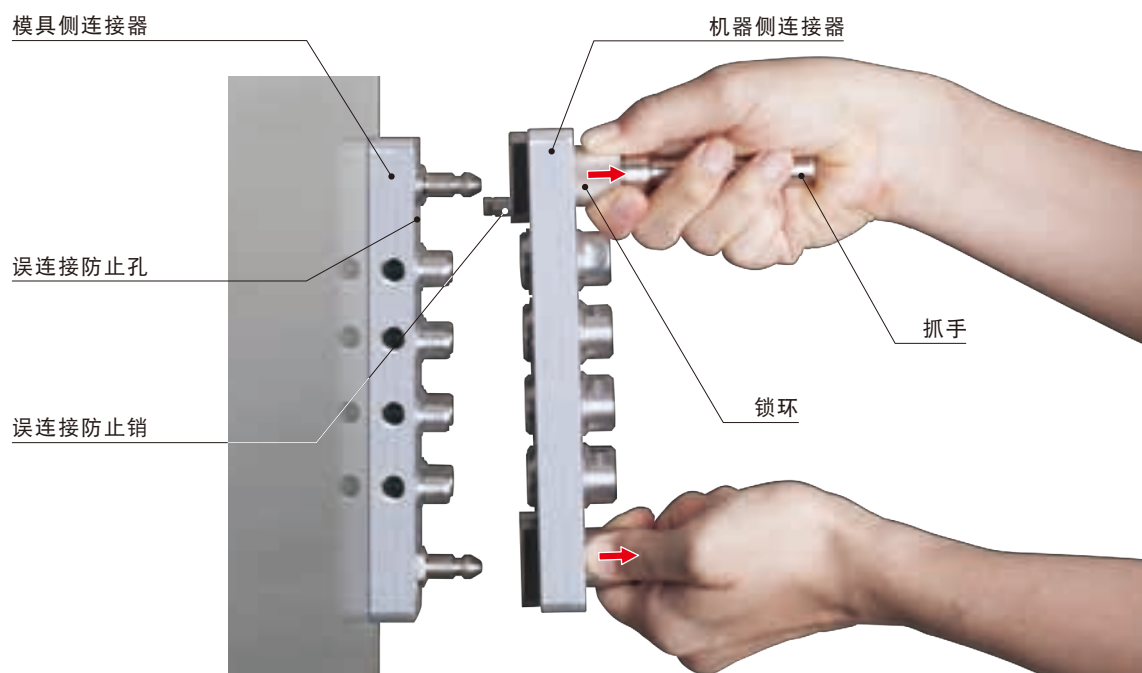

连接时



可目视判断锁定完了的指示器

脱开时



轻拉

锁环

8接口 模具侧

MCA 02 - 08 P - A 1

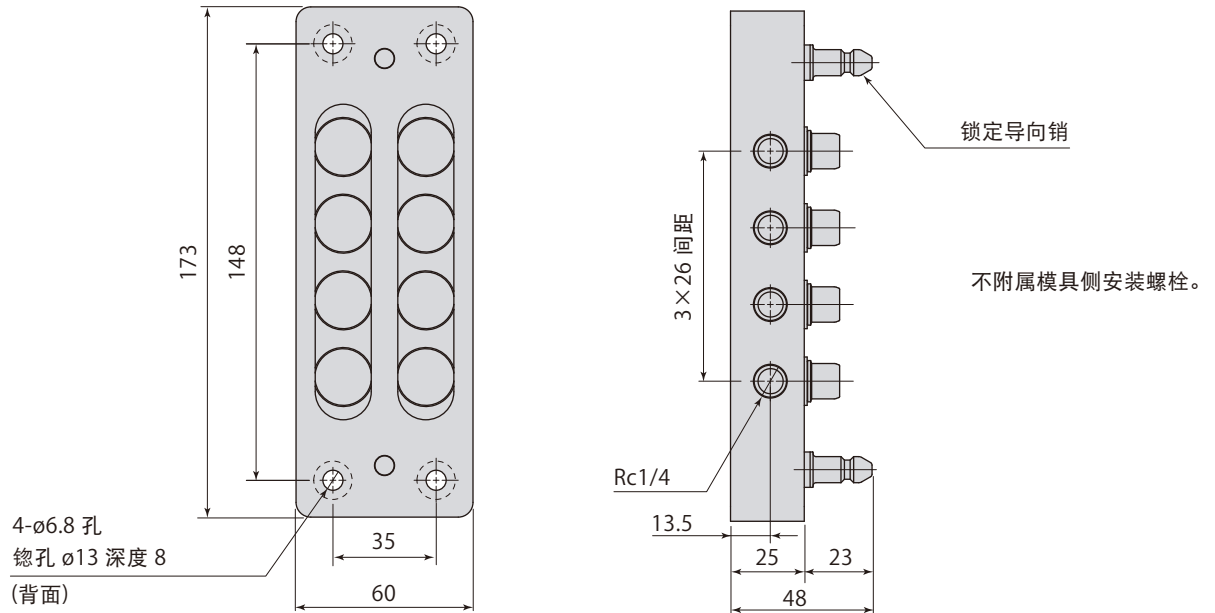

12接口 模具側

MCA 02 - 12 P - A 1

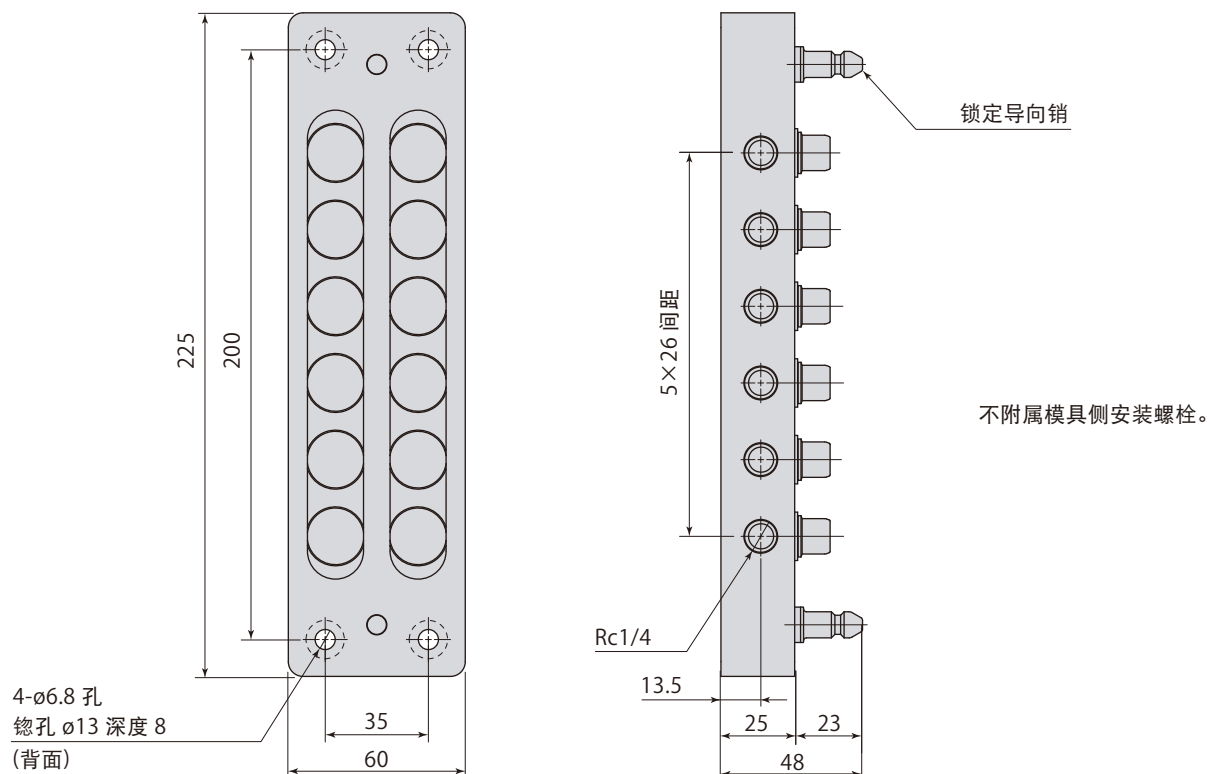

8接口 机器侧

MCA02-08S-A

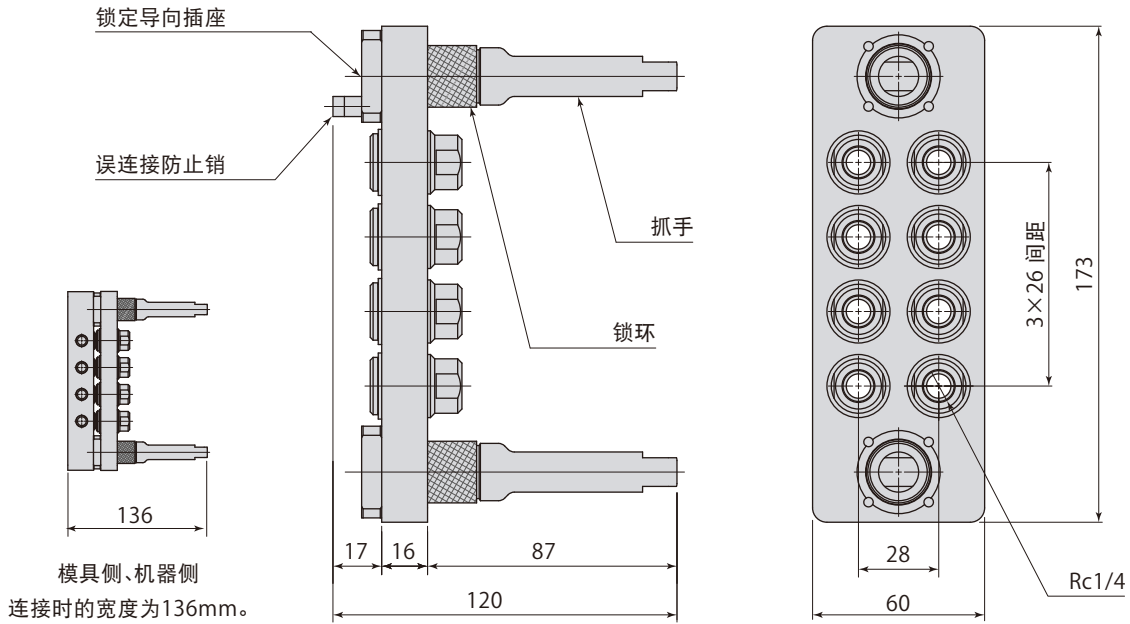

12接口 机器侧

MCA02-12S-A

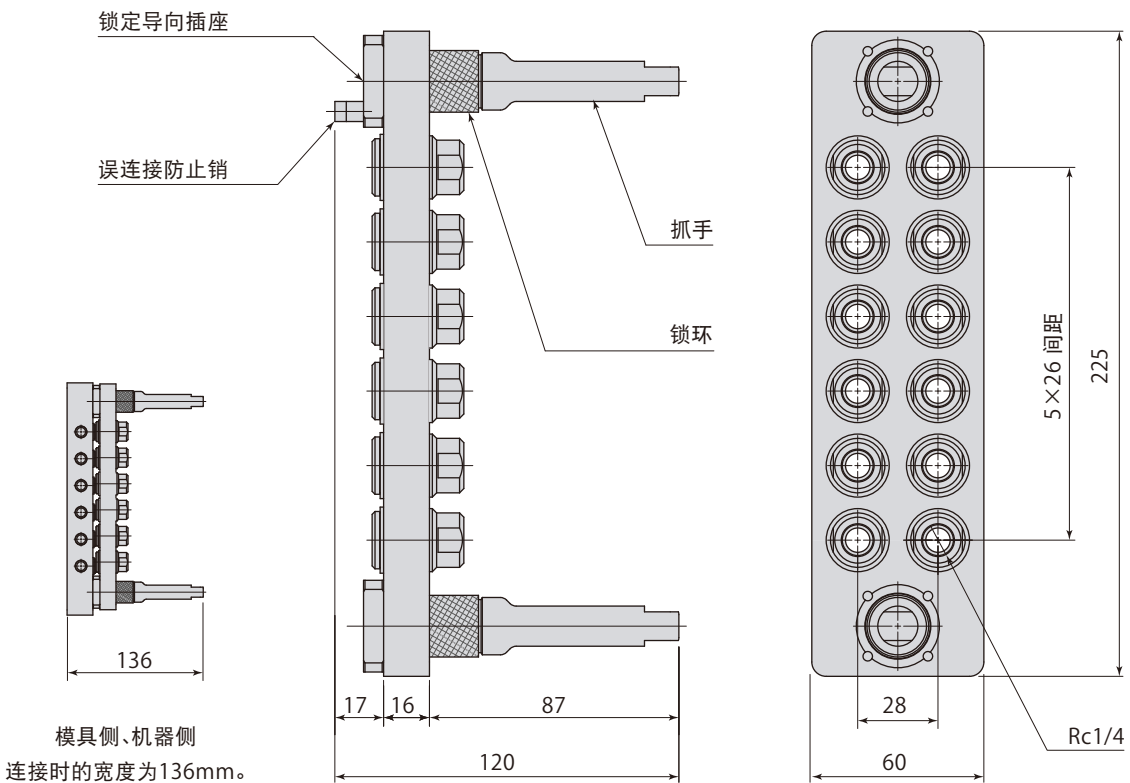

6接口 模具侧

MCA 02 - 06 P - B 1

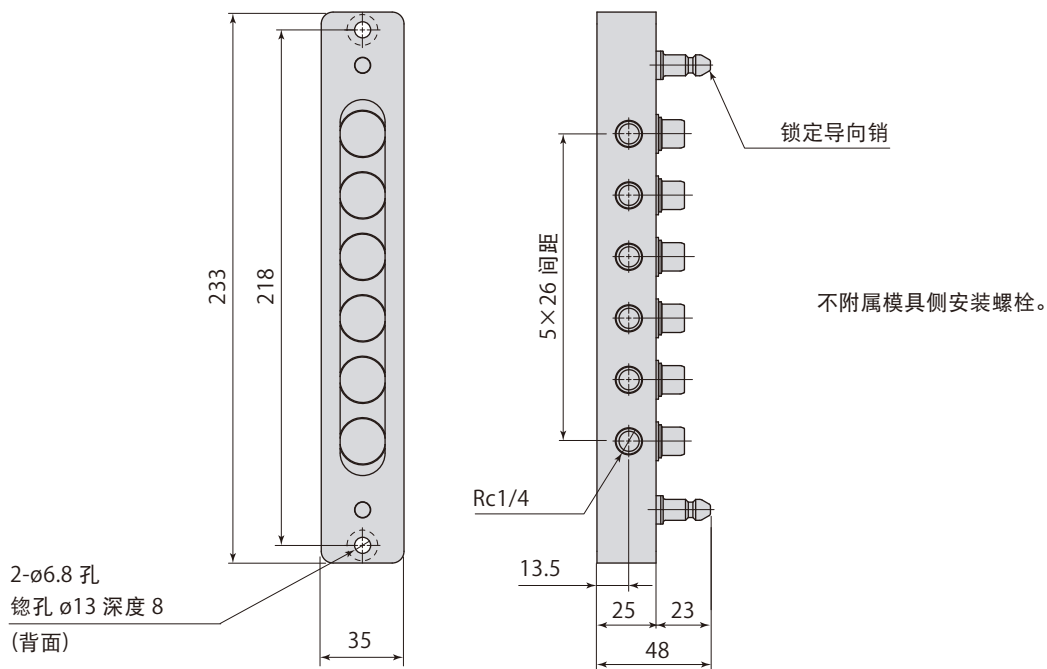

8接口 模具侧

MCA 02 - 08 P - B 1

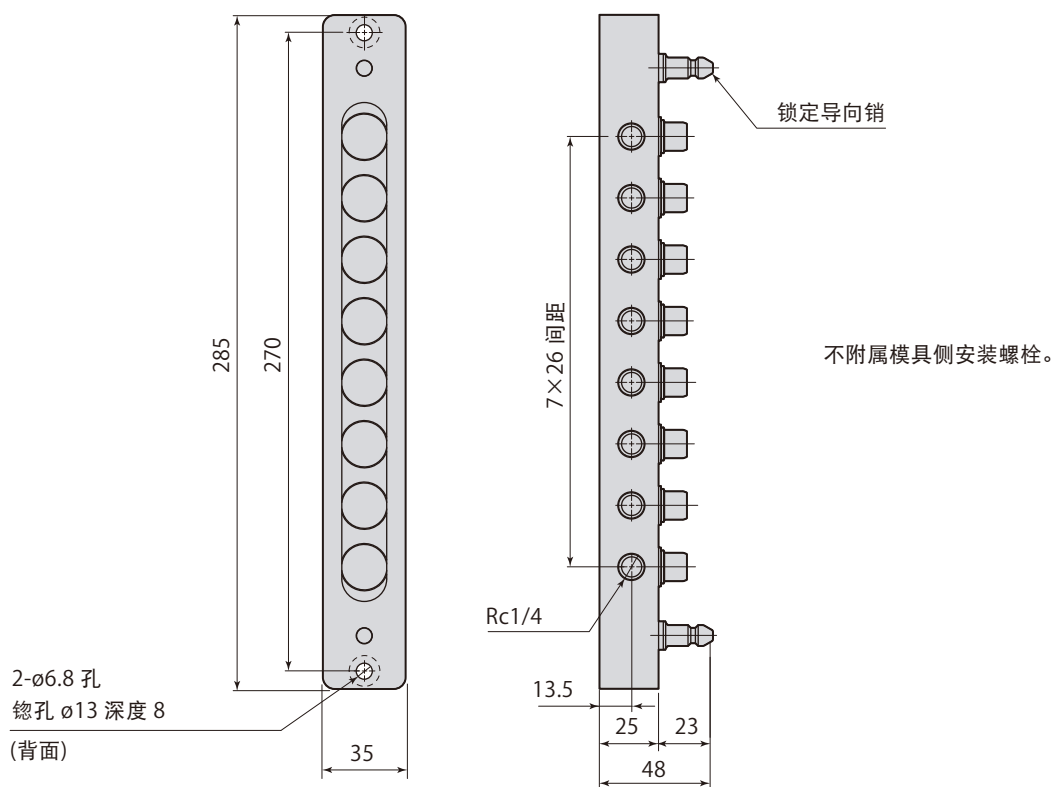

6接口 机器侧

MCA 02 - 06 S - B

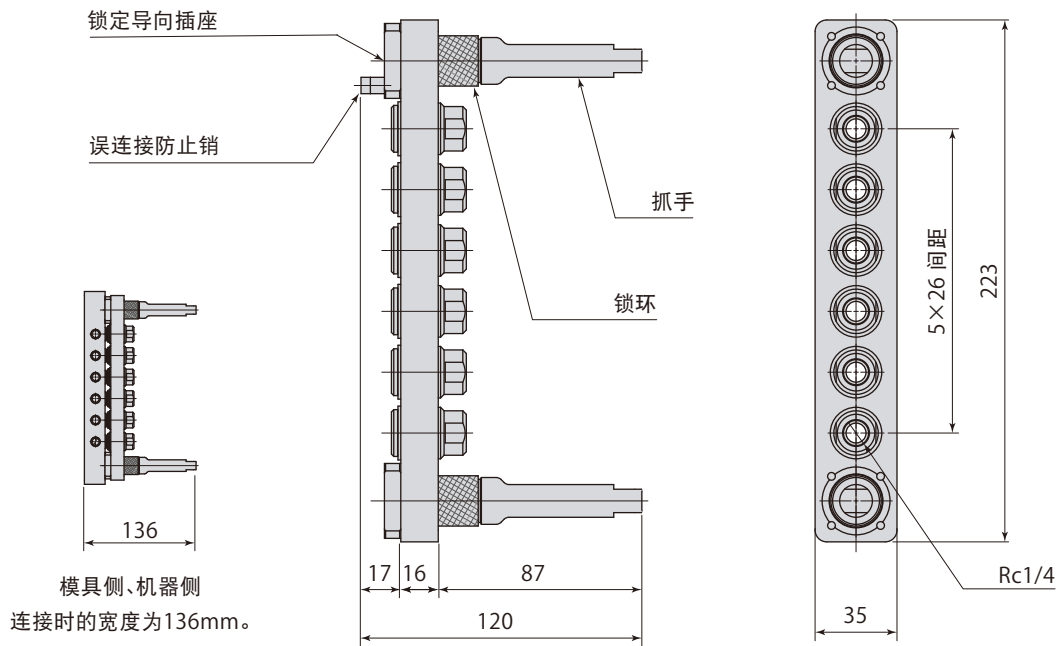

8接口 机器侧

MCA 02 - 08 S - B

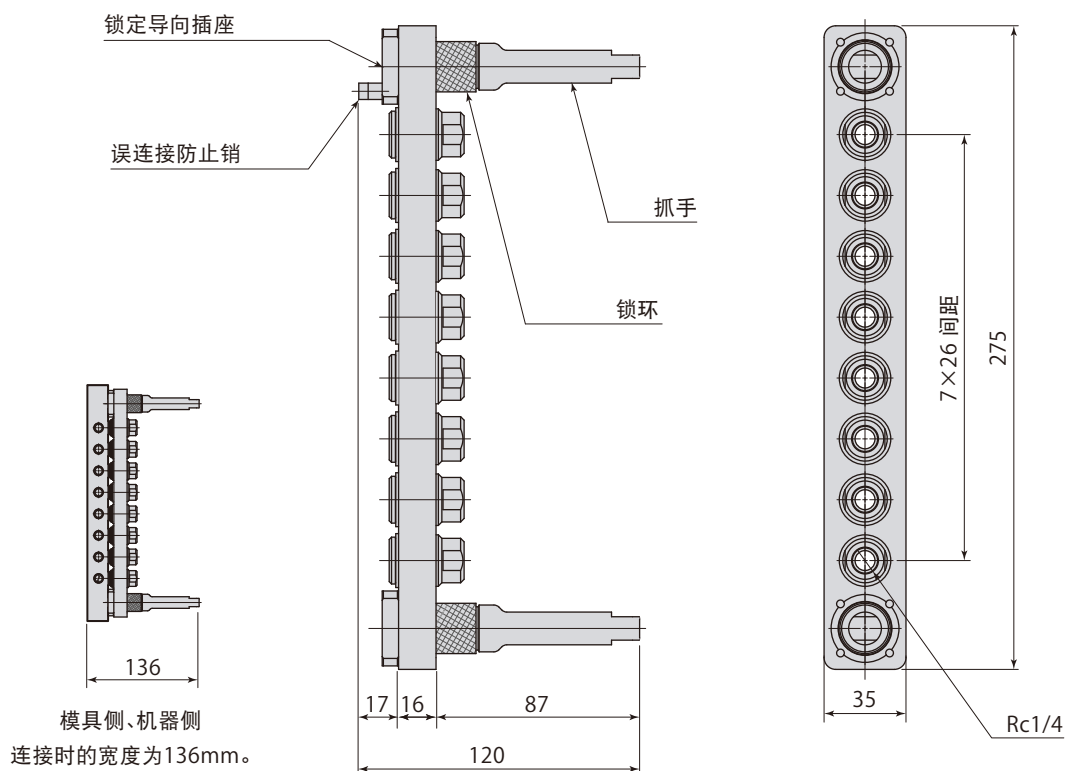

8接口 模具侧

MCA 03 - 08 P - A 1

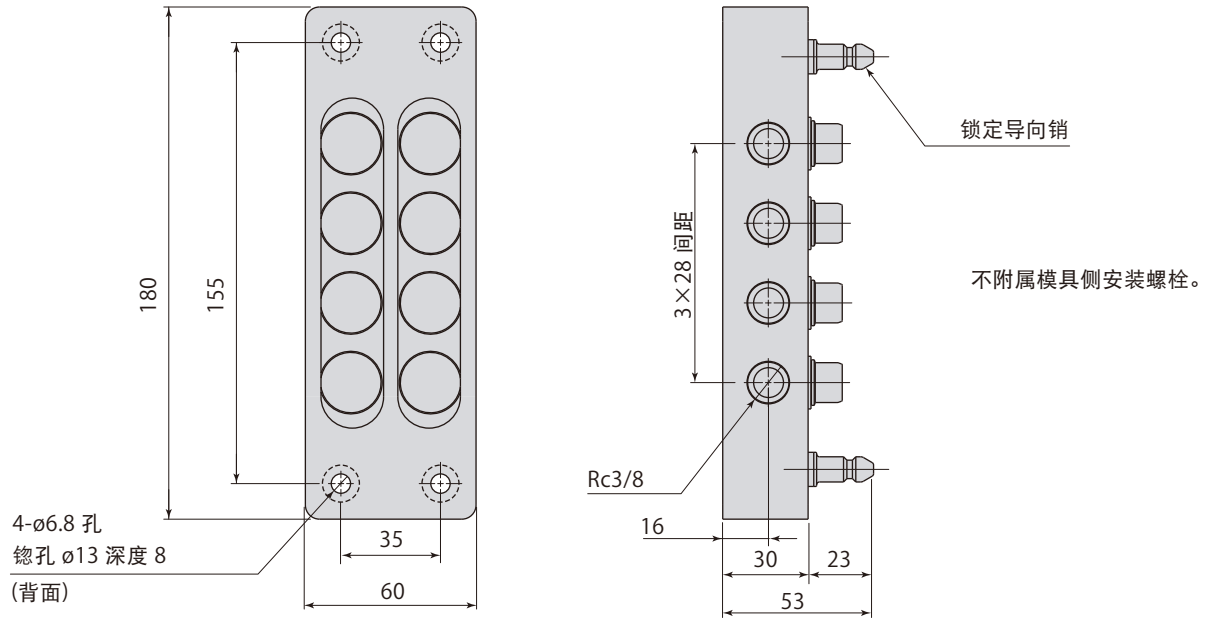

12接口 模具侧

MCA 03 - 12 P - A 1

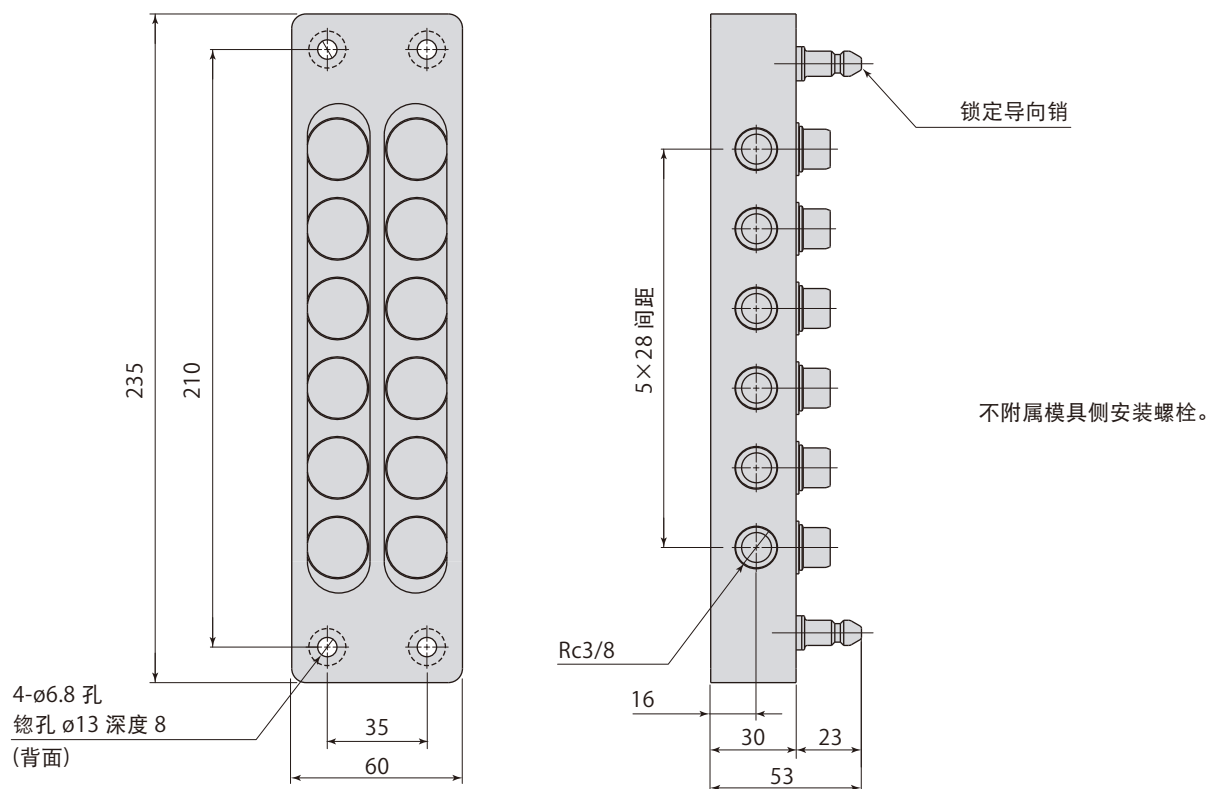

8接口 机器侧

MCA 03 - 08 S - A

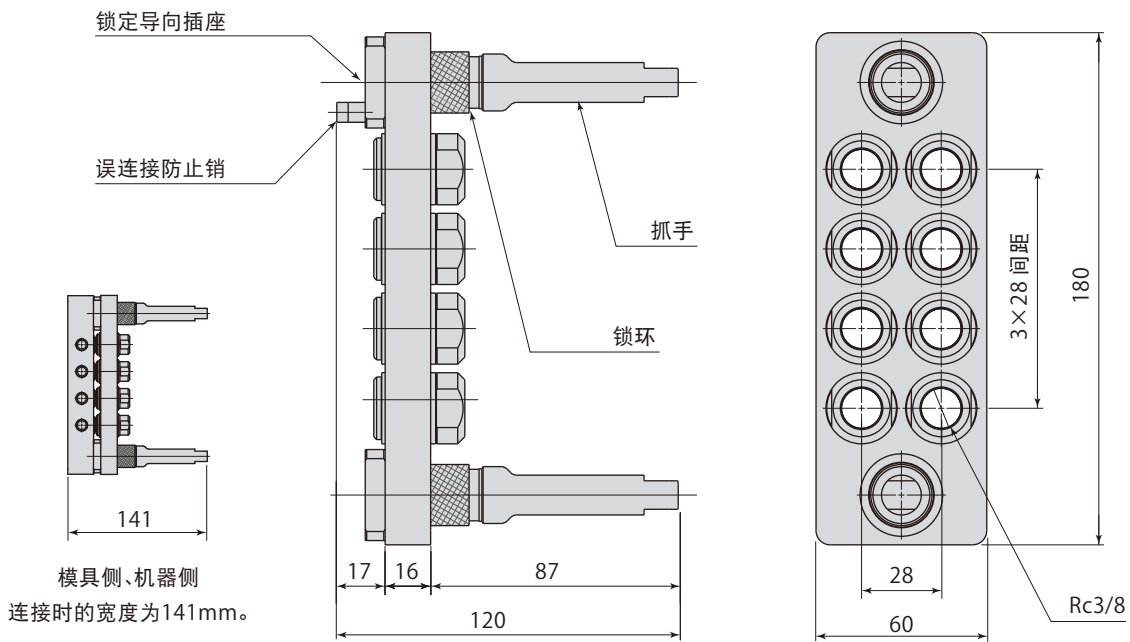

12接口 机器侧

MCA 03 - 12 S - A

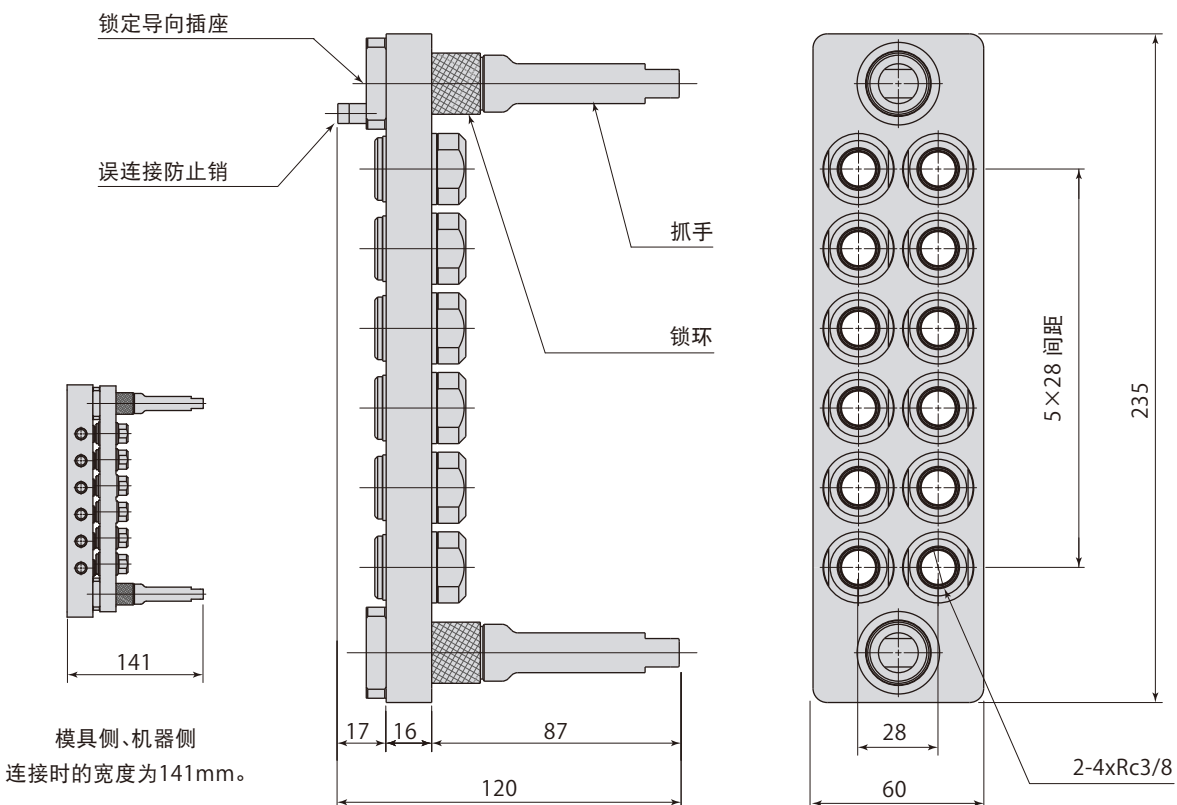

6接口 模具侧

MCA 03-06 P-B 1

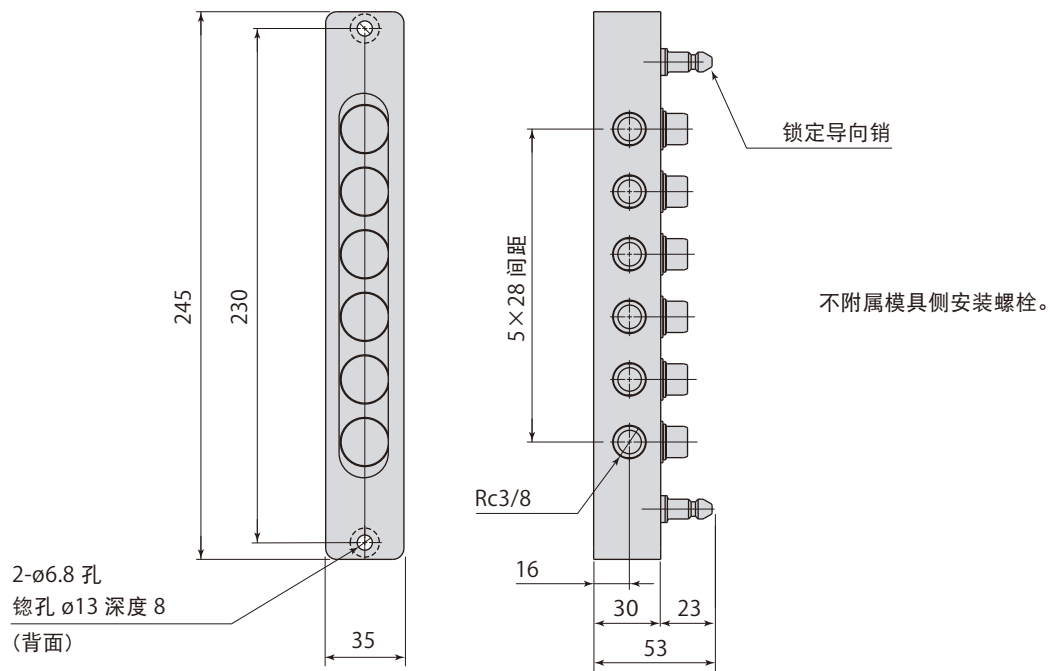

8接口 模具侧

MCA 03-08 P-B 1

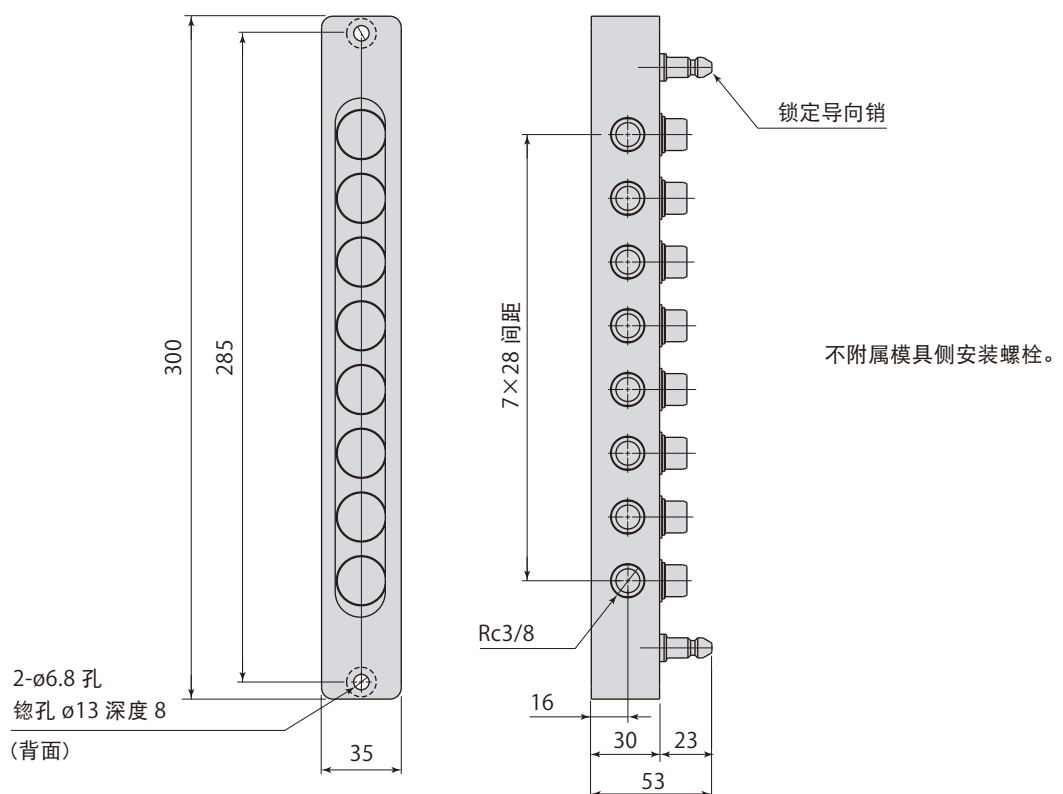

6接口 机器侧

MCA 03 - 06 S - B

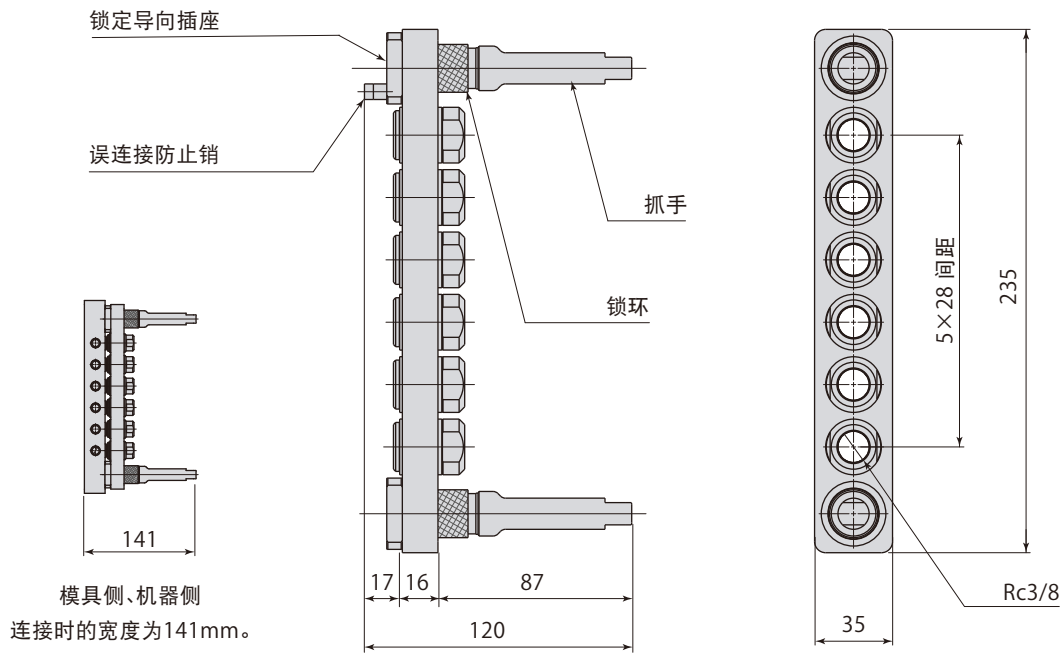

8接口 机器侧

MCA 03 - 08 S - B

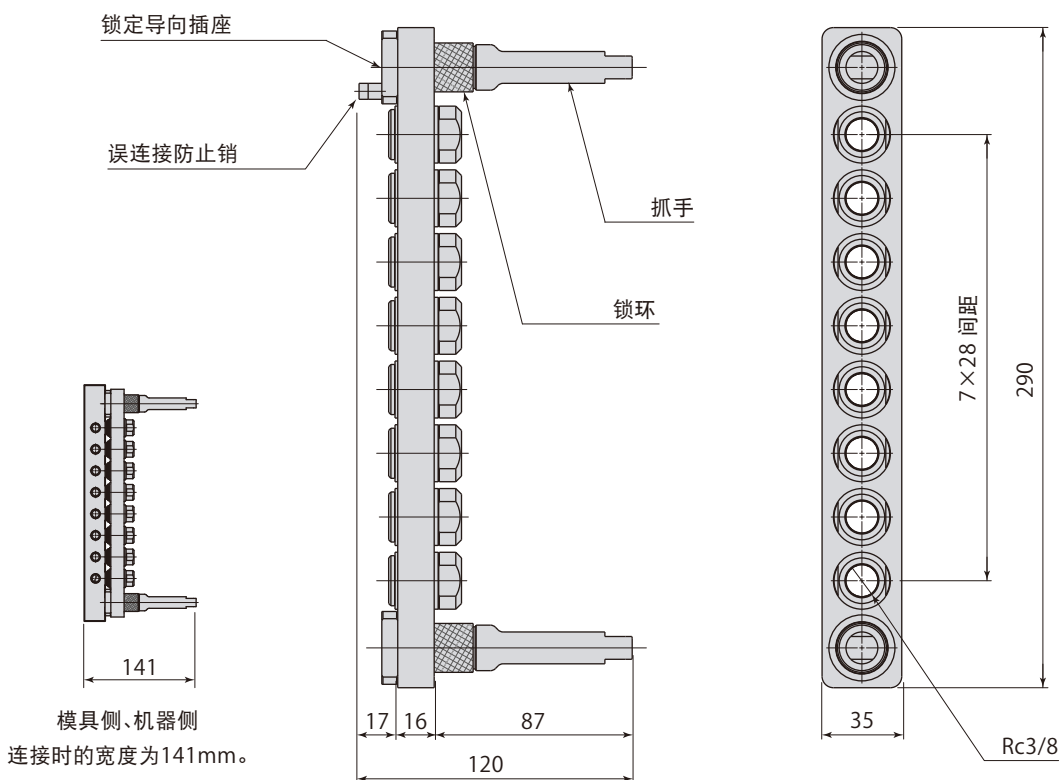

型号表示

MCA 03 - 08 P - A 1

配管尺寸 ●
 02 : Rc1/4 03 : Rc3/8

接口数 ●
 6接口, 8接口, 12接口

机器侧 / 模具侧 ●
 S : 机器侧 P : 模具侧

排列形式 ●
 A : 并列式 B : 单列式

模具侧的末尾加写 1

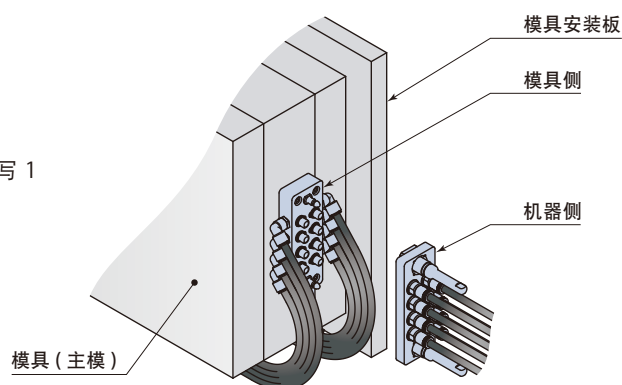

配管尺寸	接口数	机器 / 模具侧	质量 kg	型 号	排列形式	
Rc1/4	8 接口	机器侧	1.1	MCA02 -08S -A	并列	
		模具侧	0.8	MCA02 -08P -A1		
	12 接口	机器侧	1.4	MCA02 -12S -A		
		模具侧	1.0	MCA02 -12P -A1		
	6 接口	6 接口	机器侧	0.9	MCA02 -06S -B	单列
			模具侧	0.6	MCA02 -06P -B1	
		8 接口	机器侧	1.1	MCA02 -08S -B	
			模具侧	0.8	MCA02 -08P -B1	
Rc3/8	8 接口	机器侧	1.2	MCA03 -08S -A	并列	
		模具侧	1.0	MCA03 -08P -A1		
	12 接口	机器侧	1.5	MCA03 -12S -A		
		模具侧	1.3	MCA03 -12P -A1		
	6 接口	6 接口	机器侧	1.0	MCA03 -06S -B	单列
			模具侧	0.8	MCA03 -06P -B1	
		8 接口	机器侧	1.1	MCA03 -08S -B	
			模具侧	1.0	MCA03 -08P -B1	

型 号		MCA02	MCA03
配管尺寸		Rc1/4	Rc3/8
接口数	mm ²	57	86
最小流通面积 (一个接口)		6、 8、 12	
最高使用压力	连接时	MPa	0.8
	分离时		开放
本体材质	连接器	不锈钢 (表面处理: 无电解镀镍)	
	板体	铝合金 (表面处理: 无电解镀镍)	
	锁定导向	碳钢 (表面处理: 无电解镀镍)	
密封材质	丁腈橡胶 (NBR)		
使用流体	水、压缩空气、普通矿物基液压油		
使用温度范围	°C	0~70 (无冻结)	

● 如果使用温度超过70°C, 请选定单向阀型多路连接器MCB。 ● 机器侧及模具侧,都没有防止连接器内部流体泄漏的单向阀。

有强力永久磁石,可将多路连接器与模具简单而快捷地安装起来。
不需要对安装螺栓孔进行加工。

型号表示

并列式 MCA - **MG** - **A**

配管尺寸	接口数	磁石安装型号	排列形式
Rc1/4	8 接口	MCA-MG-A	并列
	12 接口		
	6 接口	—	单列
	8 接口		
Rc3/8	8 接口	MCA-MG-A	并列
	12 接口		
	6 接口	—	单列
	8 接口		

※ 仅在并列式上装有磁石,不对应单列式。

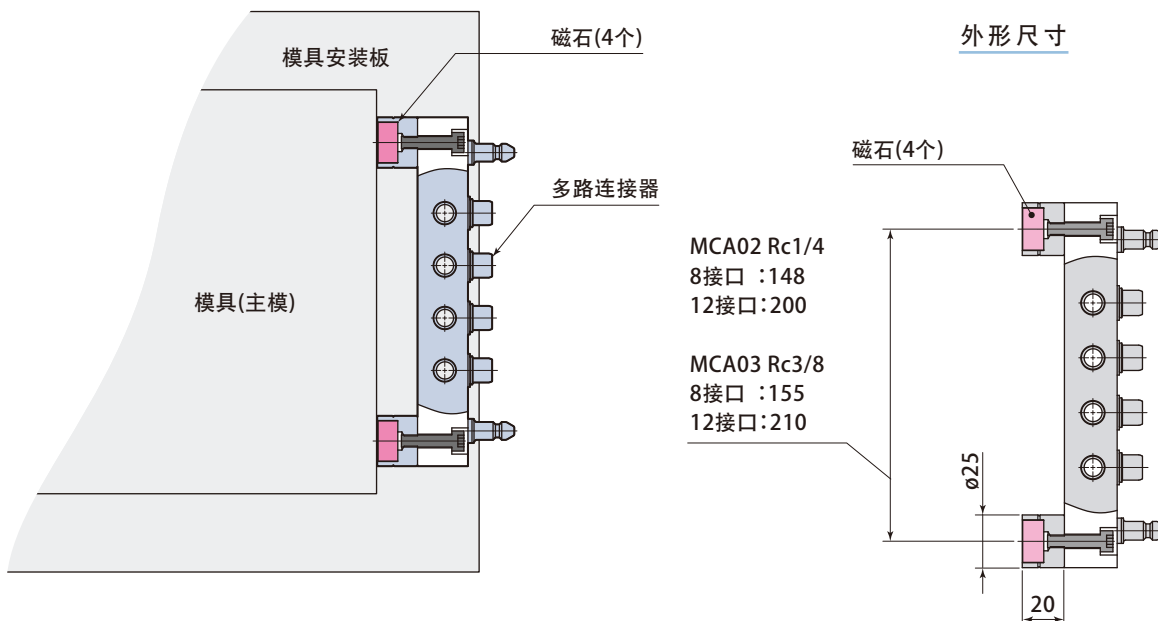

● 辅助品不属于附属部件,请另行订货。

临时放置多路连接器的搁置挂。

由于连接器搁置挂上有插头,所以即使对机器侧加压,也无流体外漏。

型号表示

MCA 03 - 08 H - A

配管尺寸	接口数	连接器搁置挂型号	排列形式
Rc1/4	8 接口	MCA02-08H-A	并列
	12 接口	MCA02-12H-A	
	6 接口	MCA02-06H-B	单列
	8 接口	MCA02-08H-B	
Rc3/8	8 接口	MCA03-08H-A	并列
	12 接口	MCA03-12H-A	
	6 接口	MCA03-06H-B	单列
	8 接口	MCA03-08H-B	

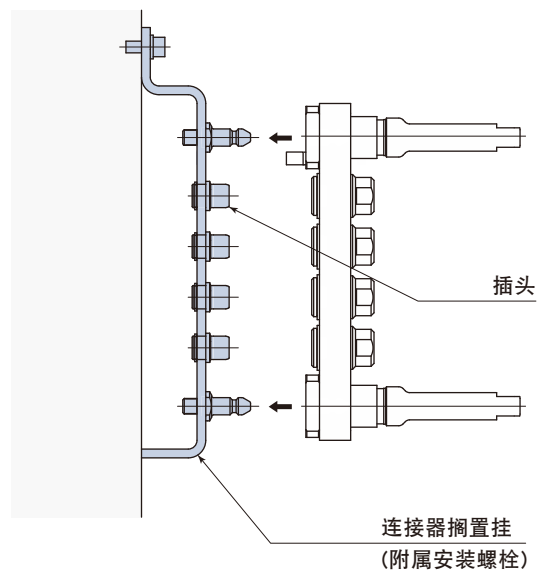

● 辅助品不属于附属部件,请另行订货。

MCA02-08H-A

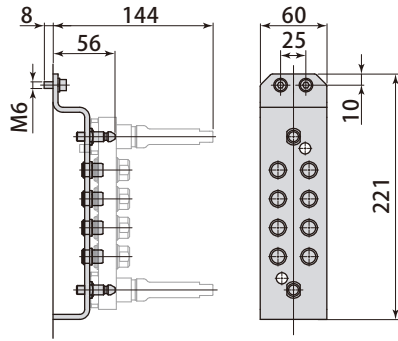

MCA03-08H-A

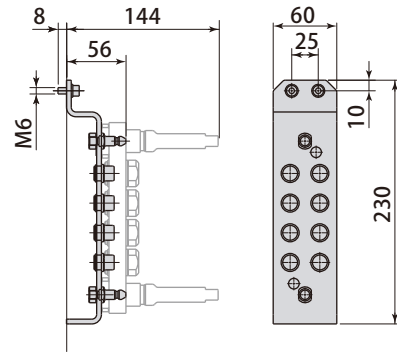

MCA02-12H-A

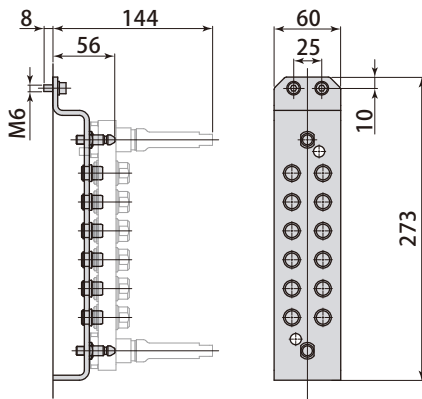

MCA03-12H-A

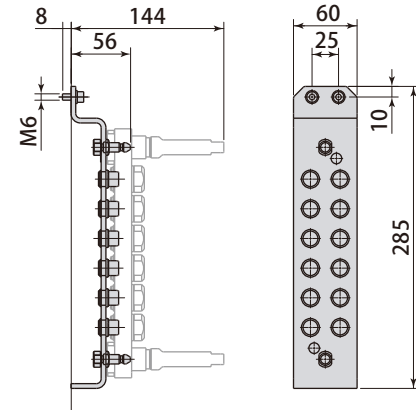

MCA02-06H-B

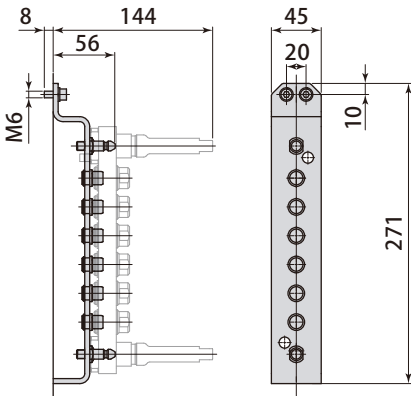

MCA03-06H-B

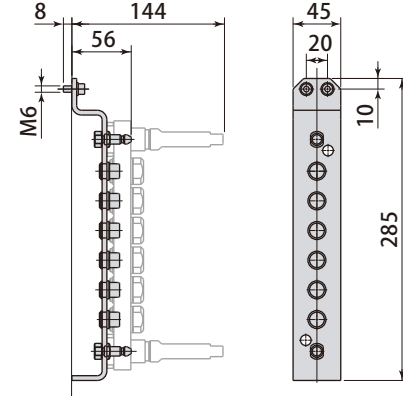

MCA02-08H-B

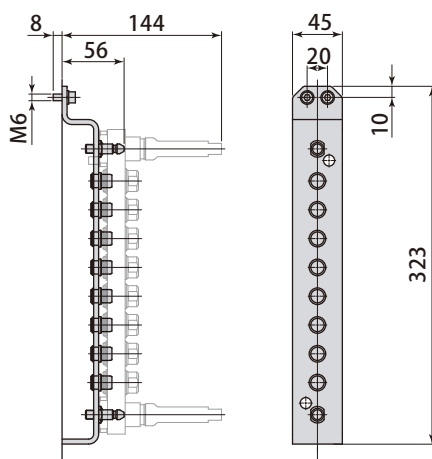

MCA03-08H-B

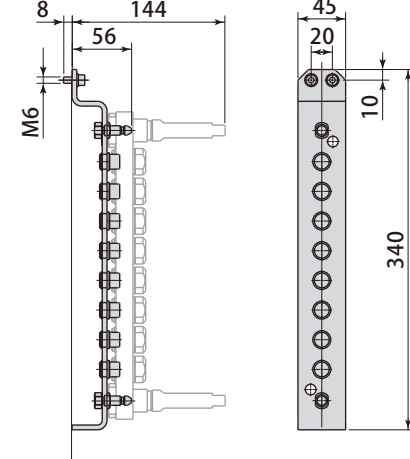

Pascal

大连营业所	帕斯卡(大连)有限公司(Pascal Dalian Corp.) 邮编 116600 辽宁省大连市经济技术开发区双D港二街100-1号1层 电话 0411-8732-2988 传真 0411-8732-7299
上海营业所	帕式克商贸(上海)有限公司(Pascal Trading Shanghai Corp.) 邮编 201107 上海市闵行区纪翟路1199弄3号1楼 电话 021-5263-4122 传真 021-6296-2882
长春办事处	邮编 130041 吉林省长春市解放大路338号21世纪国际商务总部A座1604室 电话 156-0442-9818 传真 0431-8865-2868
广州办事处	邮编 510635 广州市天河区龙口中路173号 华天国际广场23A2 电话 020-3890-4831 传真 020-3890-4831
重庆办事处	邮编 400020 重庆市江北区金源路15号3栋4楼3号室 电话 023-6755-9601 传真 023-6755-9601
天津办事处	邮编 300180 天津市河东区津塘路156号紫乐广场金地紫云庭2号楼3单元1505室 电话 022-5871-1965 传真 022-5871-1965

海 外 ●日本国 ●芝加哥 ●德国 ●韩国 ●曼谷

Pascal corporation Japan

