

Expansion clamp

エクspansionクランプ 実施例

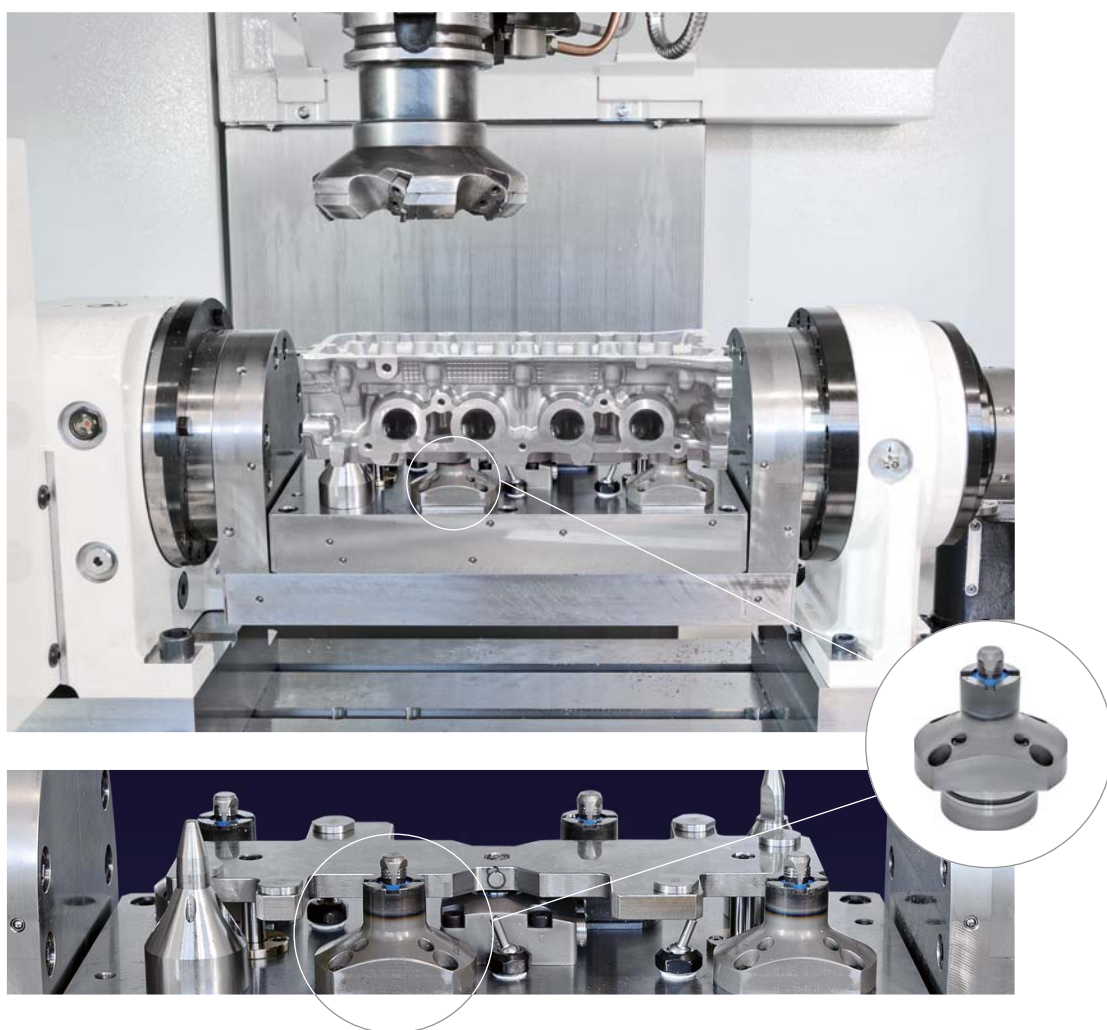



ジグ

CGC-N22E11×4個

クランプ穴径:φ11

クランプ力:12.0 kN

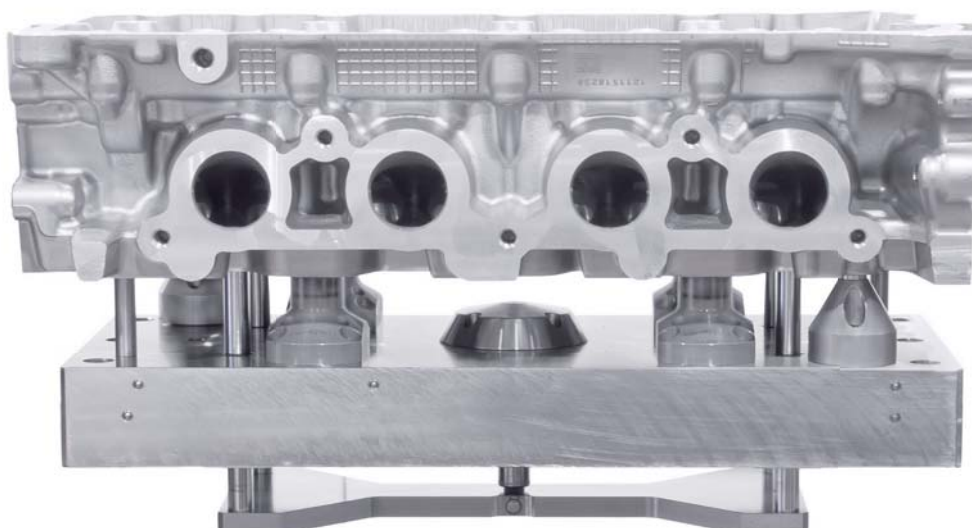

シリンダヘッド

アルミダイキャスト

425×210×110 mm



ジグ

CGC-N22E11×4個

クランプ穴径:φ11

クランプ力:12.0 kN



シリンダブロック

アルミダイキャスト

400×210×240 mm



ジグ

CGC-N22E10×3個

クランプ穴径:φ10

クランプ力:9kN

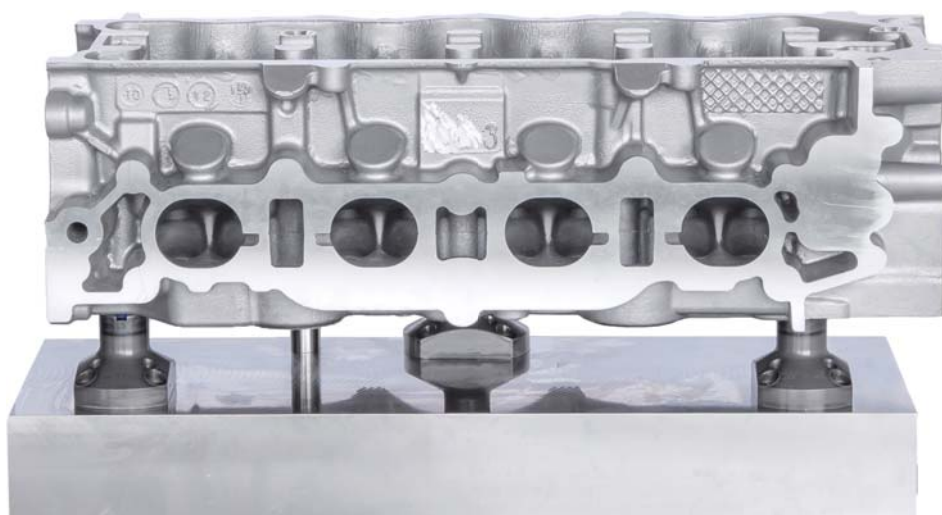

シリンダヘッド

アルミダイキャスト

410×220×120 mm



ジグ

CGC-N22E12×4個

クランプ穴径:φ12

クランプ力:12kN



シリンダブロック

アルミダイキャスト

395×377×203 mm

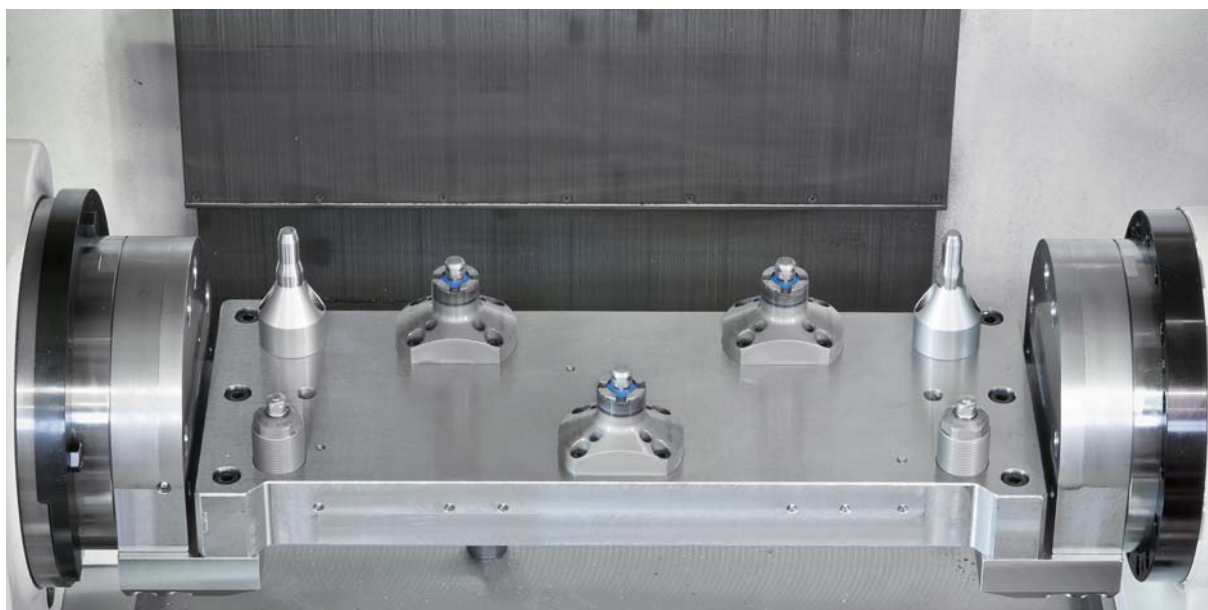

シリンダヘッド加工ジグ

CGC-N22E11×3個 CSN00LB×2個

クランプ穴径:φ11

クランプ力:9.0kN ワーク保持力:4kN

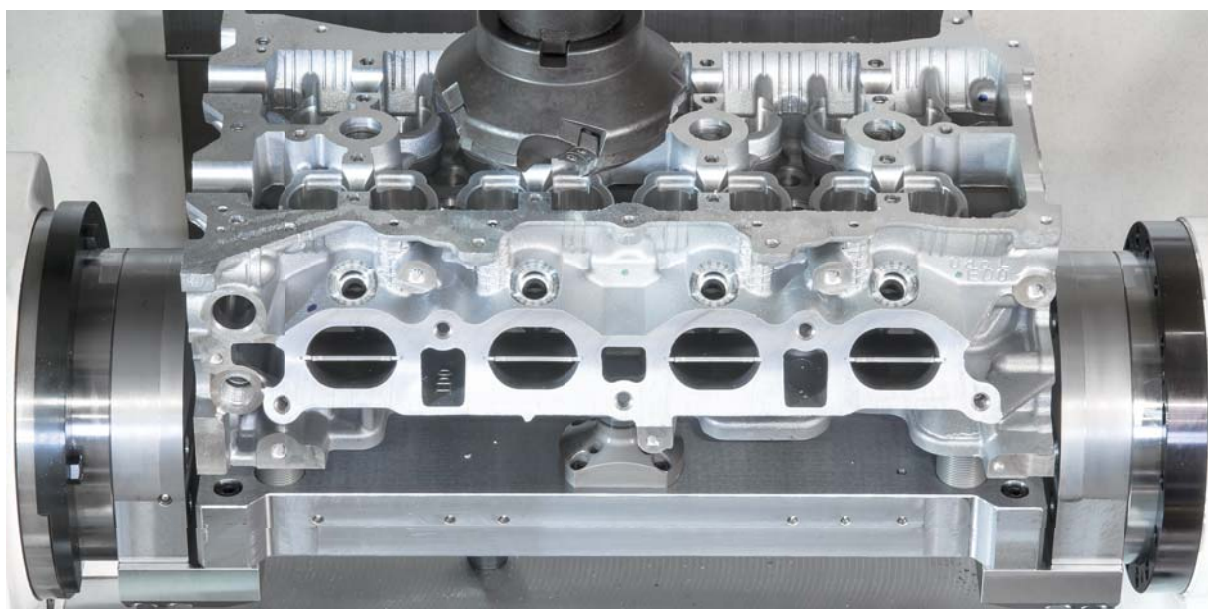

シリンダヘッド

アルミダイキャスト

414×193×125 mm



加工ジグ

CGC-N22E09×3個

クランプ穴径:φ9

クランプ力:9.0kN

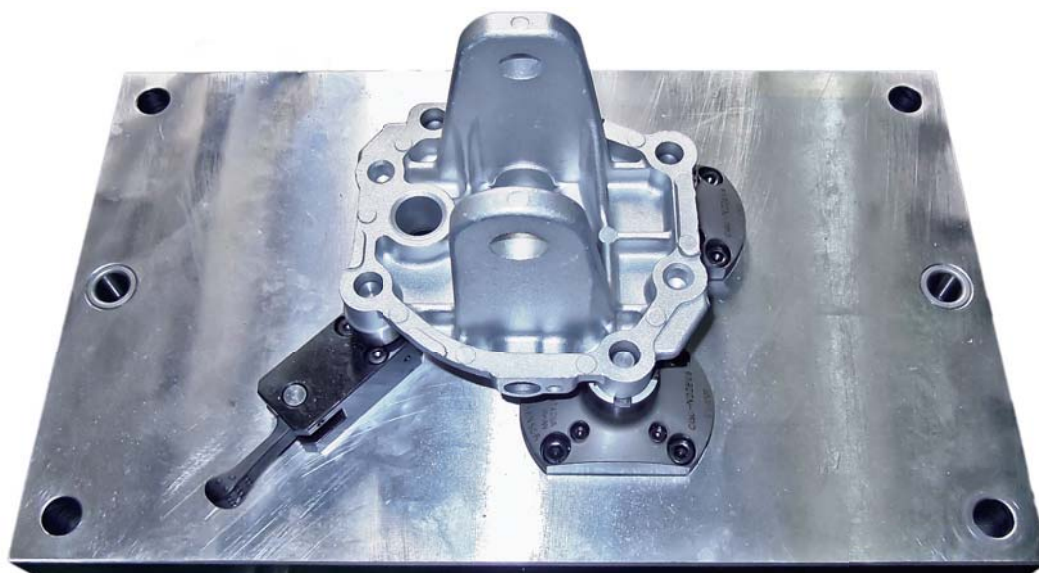

ワーク

アルミダイキャスト

150×150×150 mm

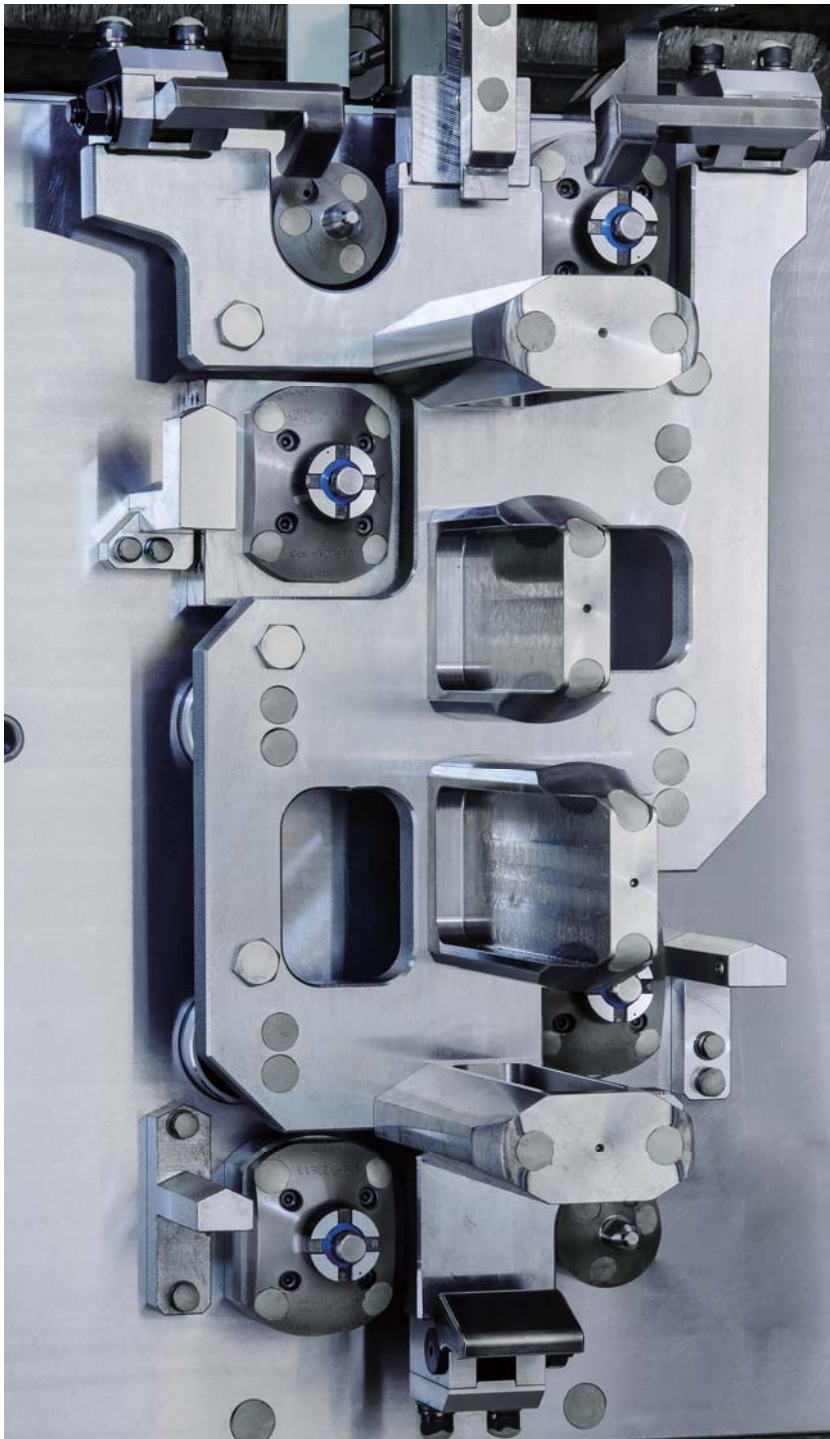

シリンダブロック加工ジグ

CGC-N23E13×4個

クランプ穴径:φ13

クランプ力:30.0kN

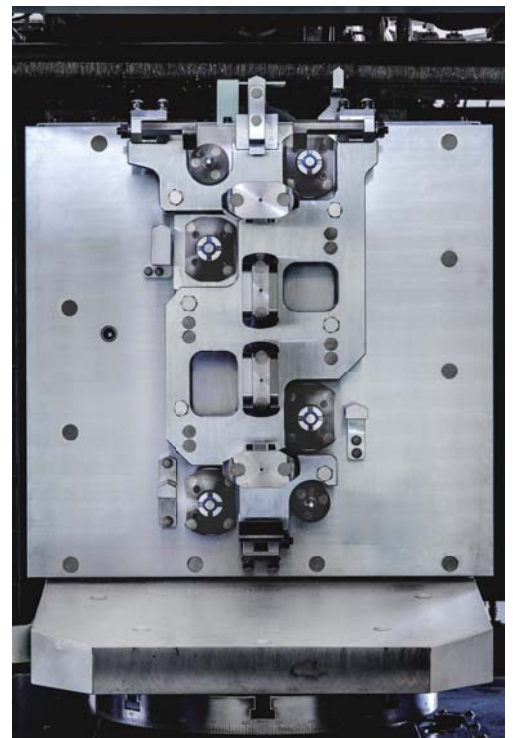

シリンダブロック

アルミダイキャスト

414×193×125 mm

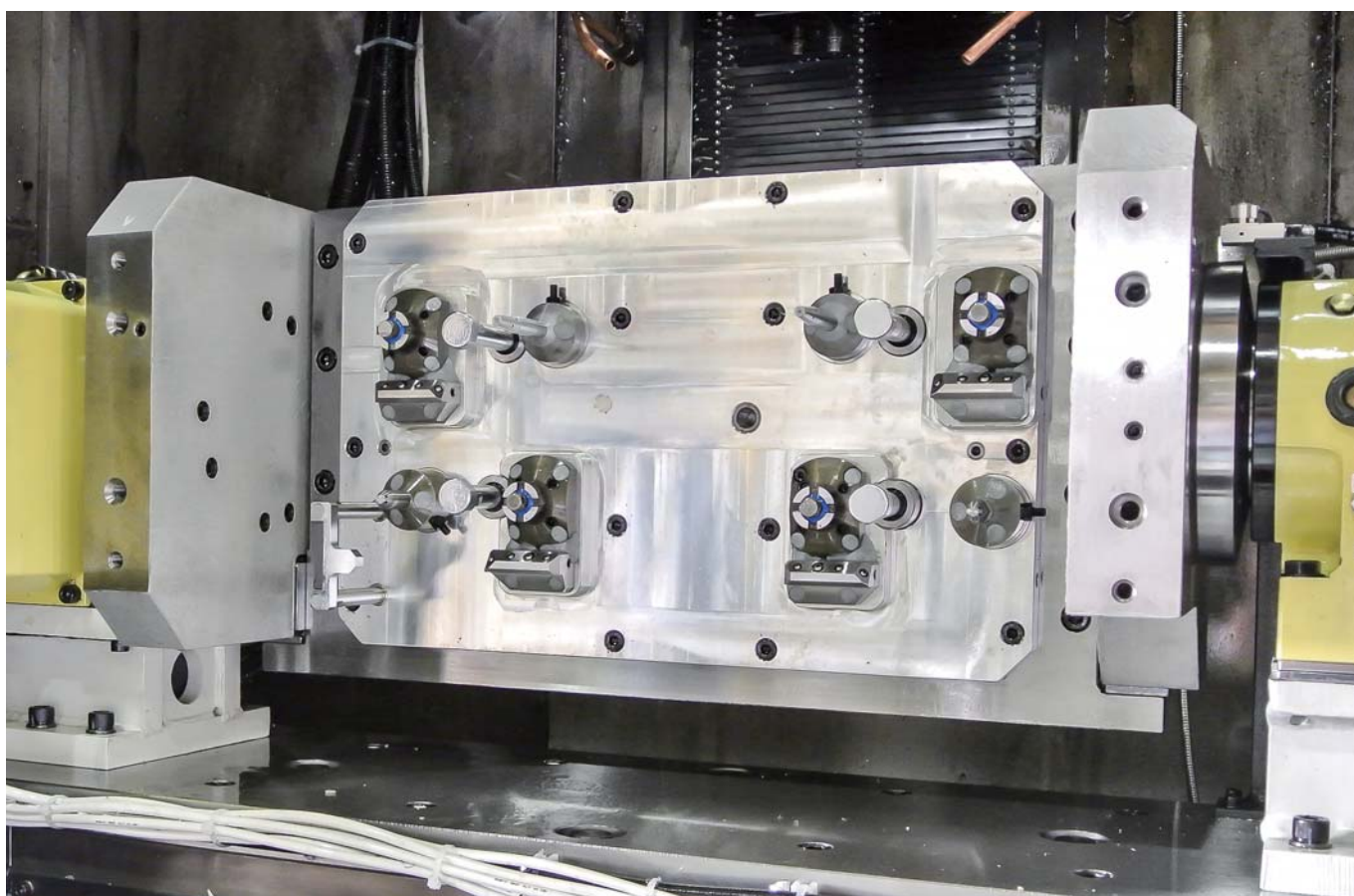

シリンダヘッド加工ジグ

CGC-N22E13×4個

クランプ穴径:φ13

クランプ力:10.0kN

シリンダヘッド

アルミダイキャスト

425×220×110 mm

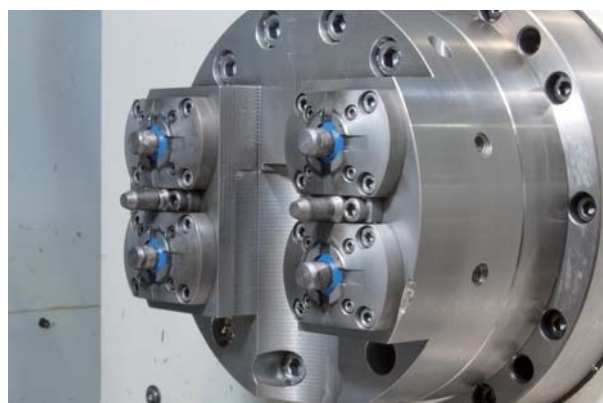

ジグ

CGS-N22E12×4個

クランプ穴径:φ12

クランプ力:14 kN

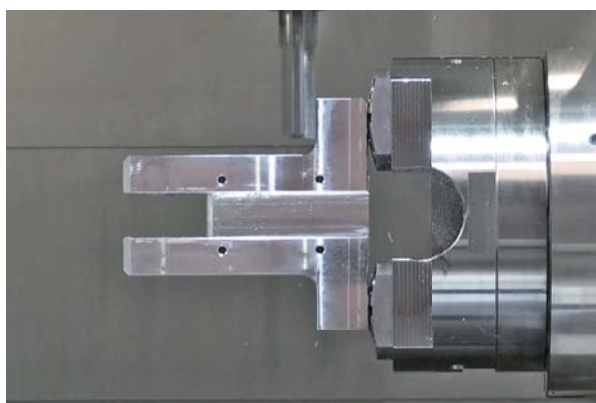

ワーク

A2017(ジュラルミン)

200×100×150 mm

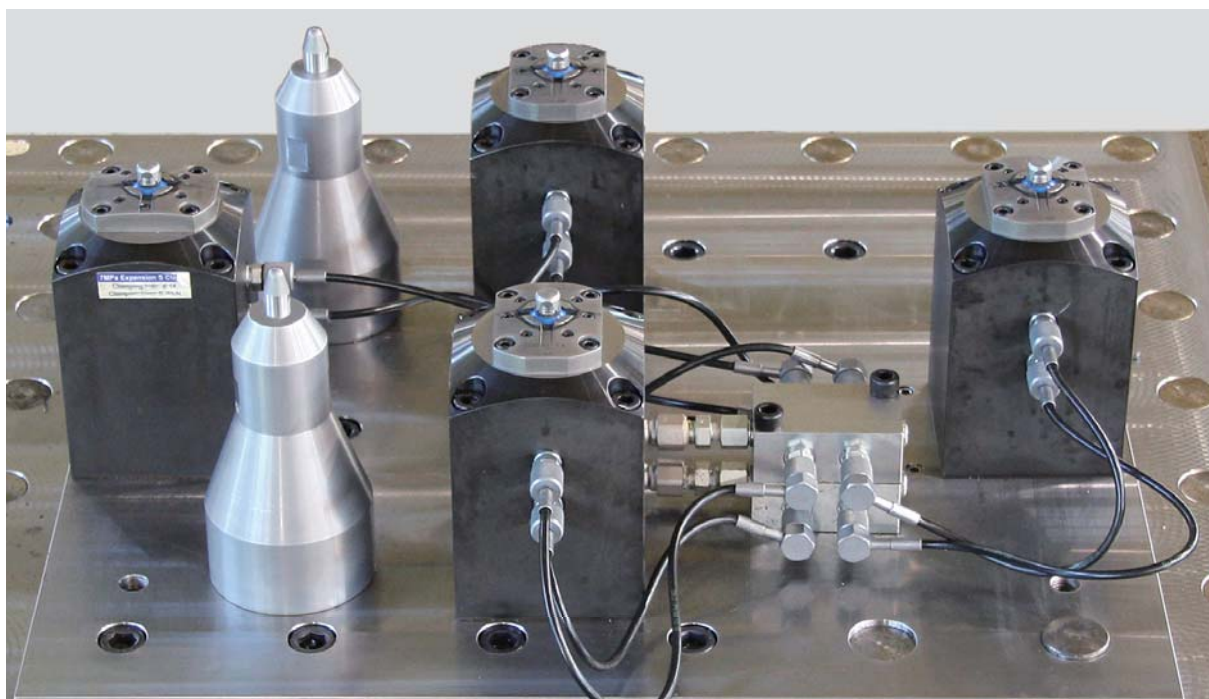

ジグ

CGS-N23E14×4個

クランプ穴径:φ14

クランプ力:29.6 kN

ワーク

S45C

578×450×60 mm

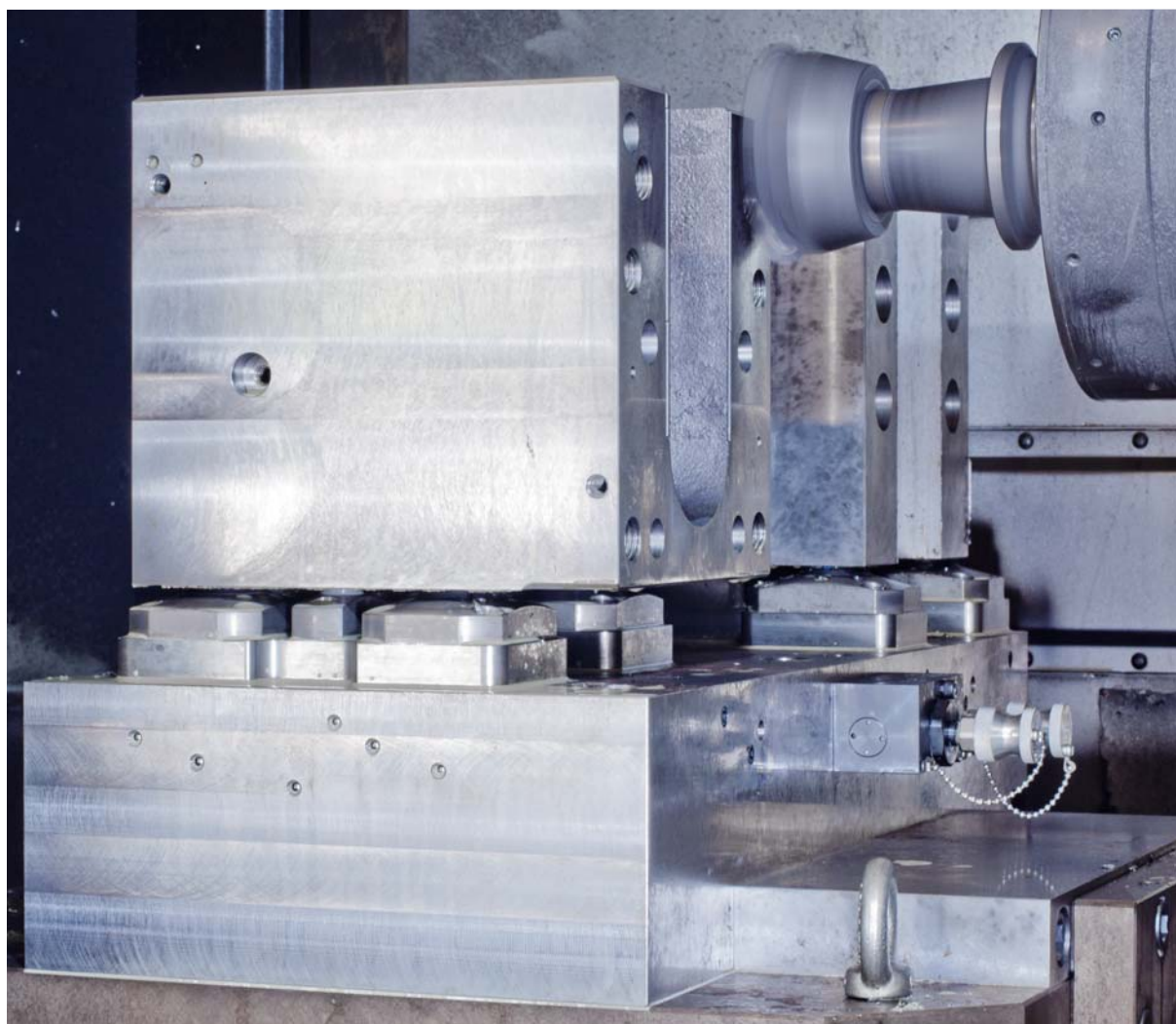

ジグ

CGS-N24E17×4個

クランプ穴:φ17

クランプ力:54 kN



ワーク

FCD400

200×200×200 mm

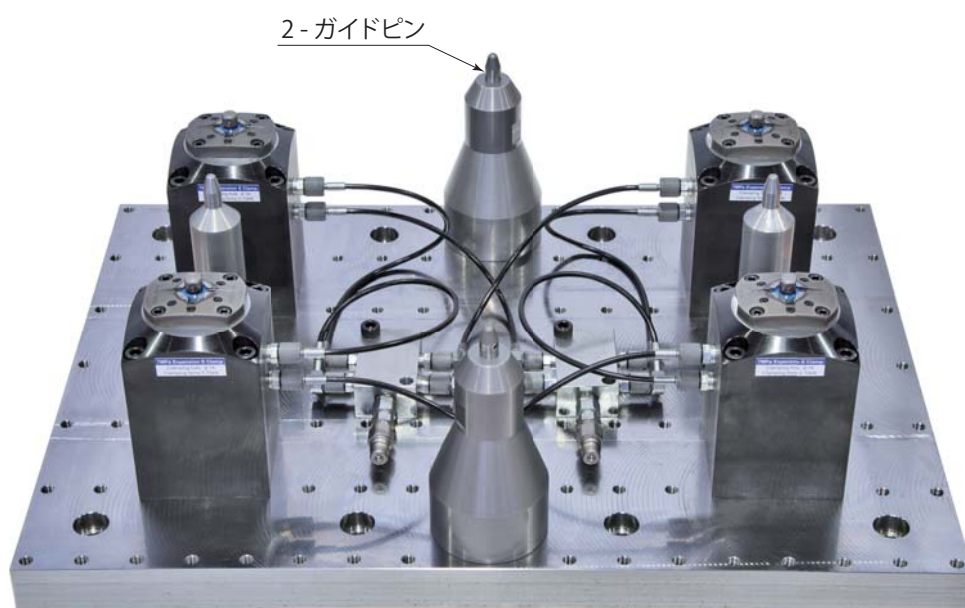

ジグ

CGS-N23E14×4個

クランプ穴径:φ14

クランプ力:29.6 kN



ワーク

SS400

570×570×50 mm

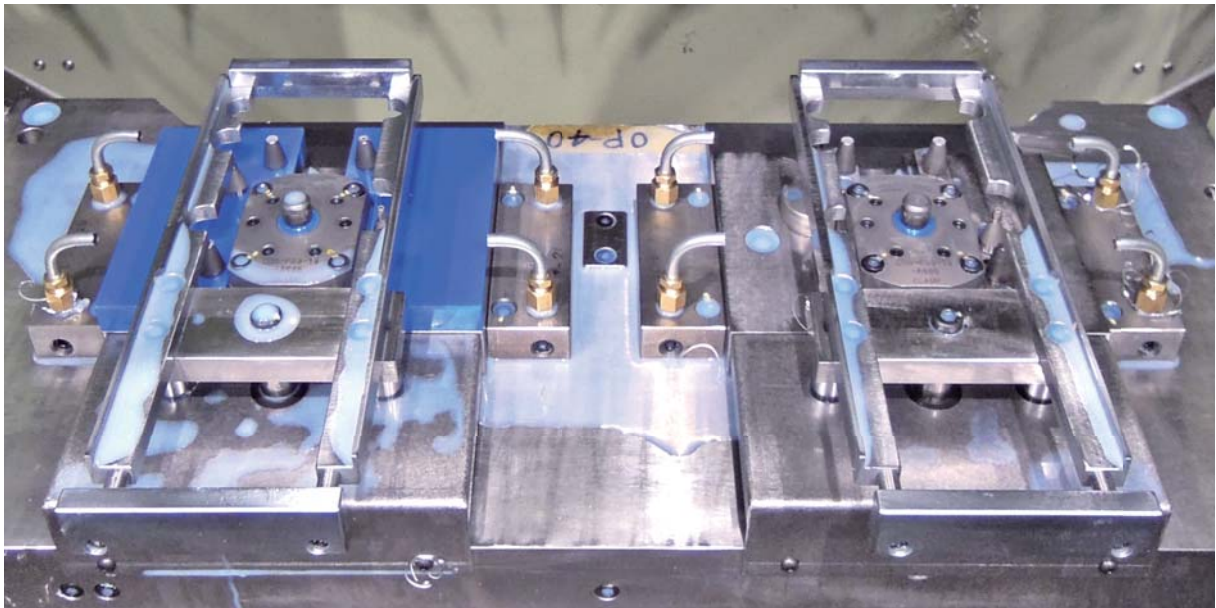

ジグ

CGS-P23-14×1個

クランプ穴径:φ14

クランプ力:5.3 kN

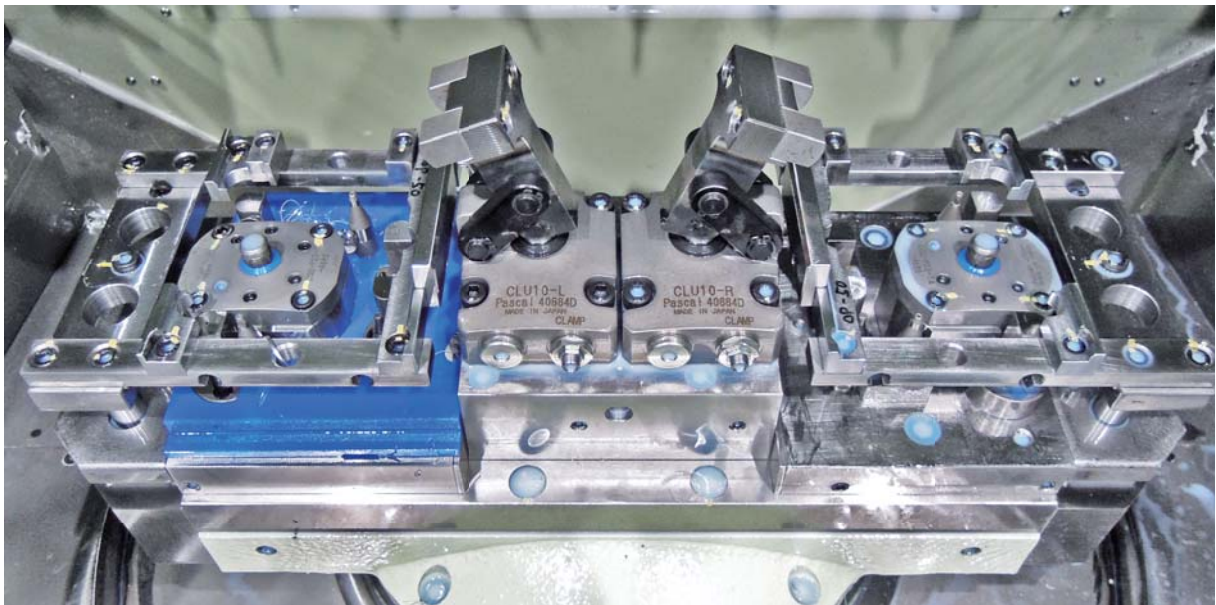

ジグ

CGS-P23-14×1個 CLU10-L/R×1個

クランプ穴径:φ14

クランプ力:10.4 kN



ジグ

CGS-N22-09×3個

クランプ穴径:φ9

クランプ力:6 kN

マニホールドスペーサ

AC4BF(アルミダイキャスト)

200×70×15 mm



ジグ

CGS-N23-15×4個

クランプ穴径:φ15

クランプ力:19.6 kN

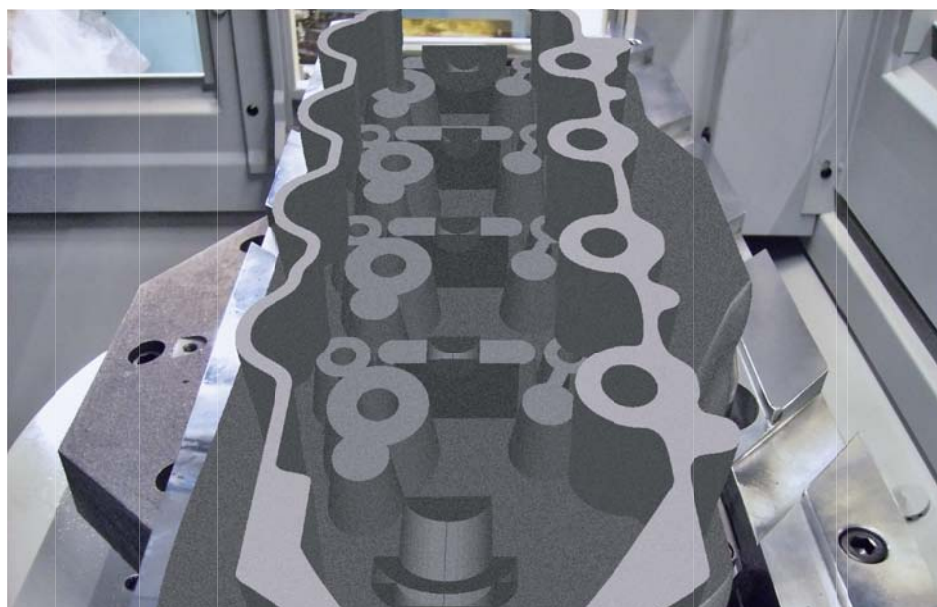

シリンダヘッド

FCD250 (鋳鉄)

500×220×120 mm



ジグ

CGS-N23-12×3個 CGS-N22-12×1個

クランプ穴径:φ12

クランプ力:19.6 kN

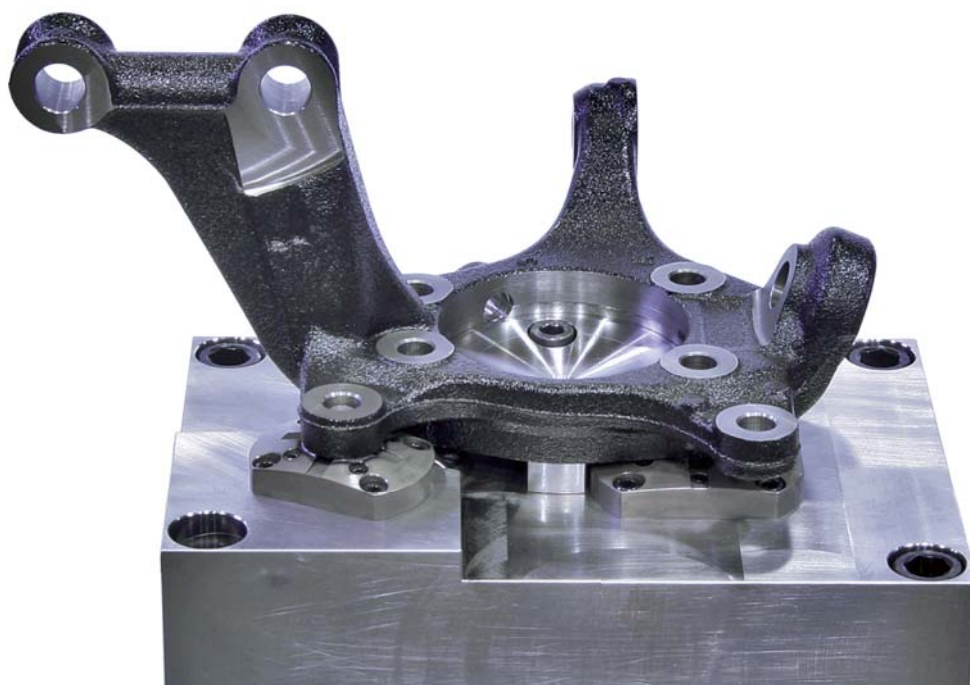

ステアリングナックル

FCD400 (鋳鉄)

300×230×130 mm



ジグ

CGS-N11-06×2個

クランプ穴径:φ6

クランプ力:0.9 kN

エキゾーストマニホールド

FC250(鋳鉄)

300×250×150 mm



立形旋盤ジグ

CGS-N12E09×3個

クランプ穴径:φ9

クランプ力: 3.5 kN



リテーナ加工ジグ

CGT-F22-11×3個

クランプ穴径:φ11

クランプ力:7.5 kN

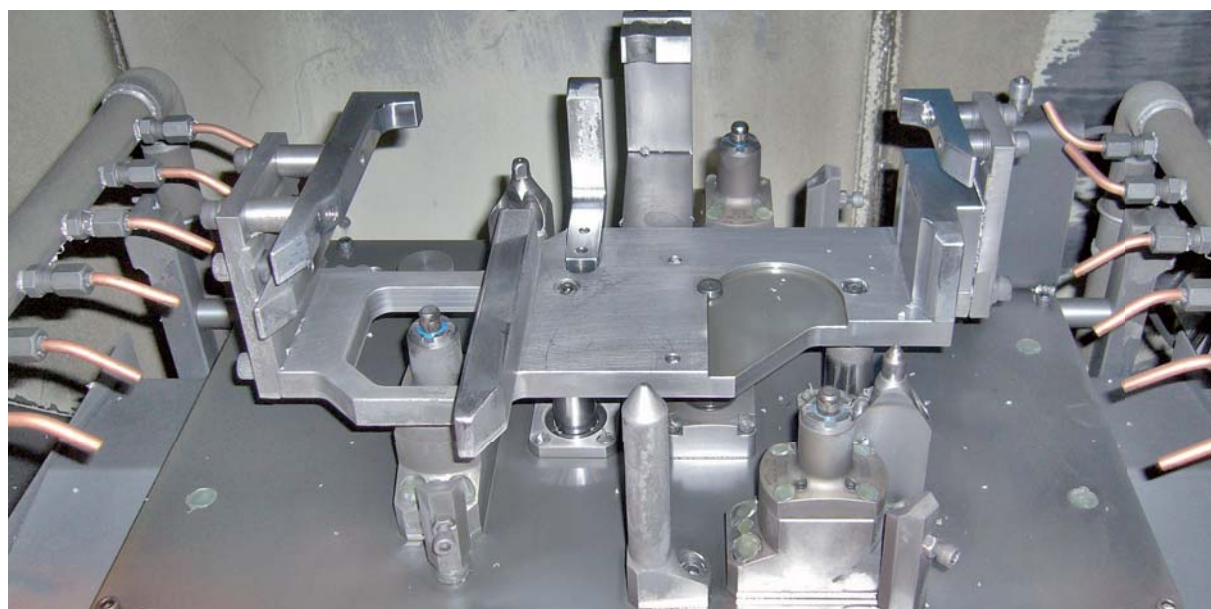

ミッションケース加工ジグ

CGT-F22-11×3個

クランプ穴径:φ11

クランプ力:7.5 kN

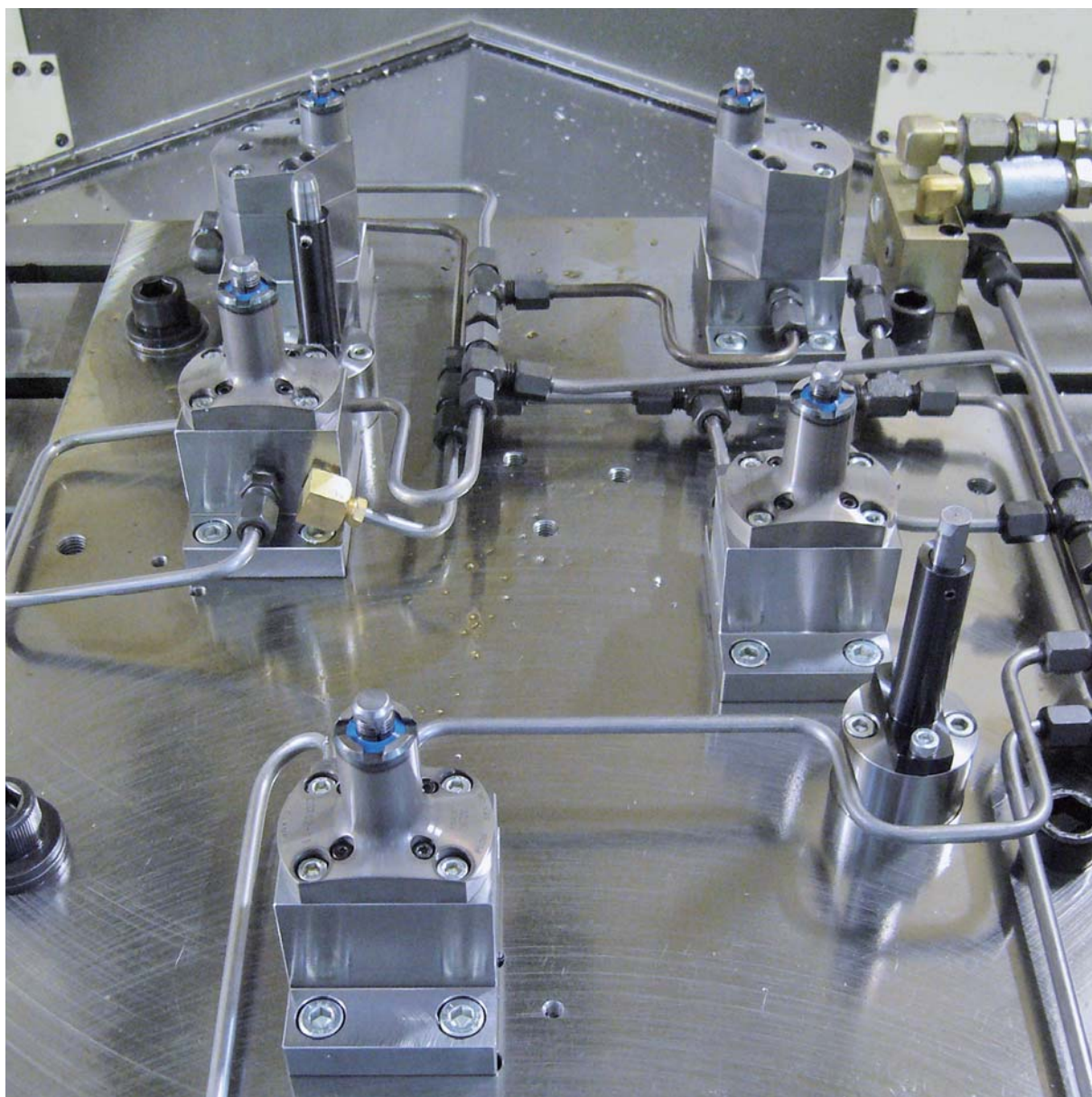

ミッションケース加工ジグ

CGT-F22-11×3個 CGU-F22-09×2個

クランプ穴径:φ11、φ9

クランプ力:6.6 kN



ステンレス部品加工ジグ

CGT-F22E09×2個 CGU-F22E09×1個

クランプ穴径:φ9

クランプ力:9.8kN



ステンレス部品加工ジグ

CGU-F22E11×2個

クランプ穴径:φ10.7

クランプ力:5.5kN

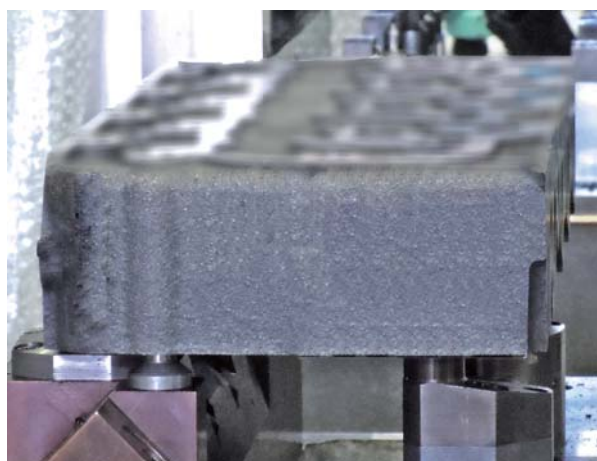

ジグ

CGU-F22E12×2個 CGS-N23E12×2個

クランプ穴径:φ12

クランプ力: 13.6 kN

シリンダヘッド

FC250

432 × 183 × 70 mm

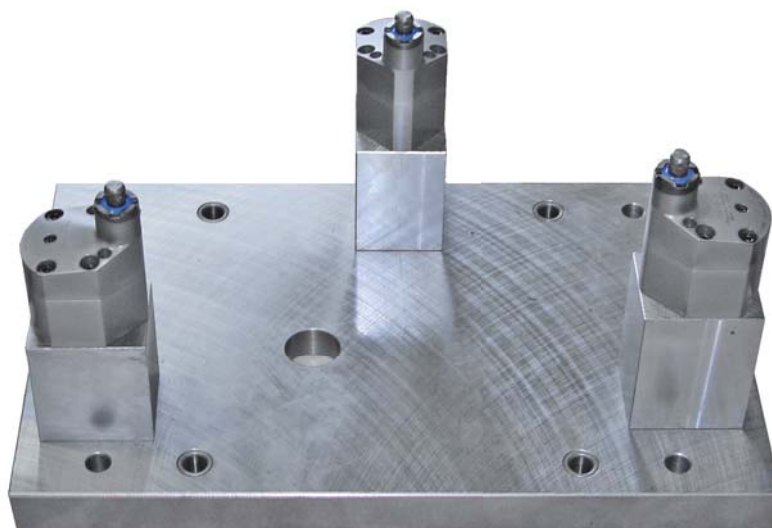

ジグ

CGU-F22-11×3個

クランプ穴径:φ11

クランプ力:3.5 kN



車軸ケース

アルミダイキャスト

210×270×160 mm

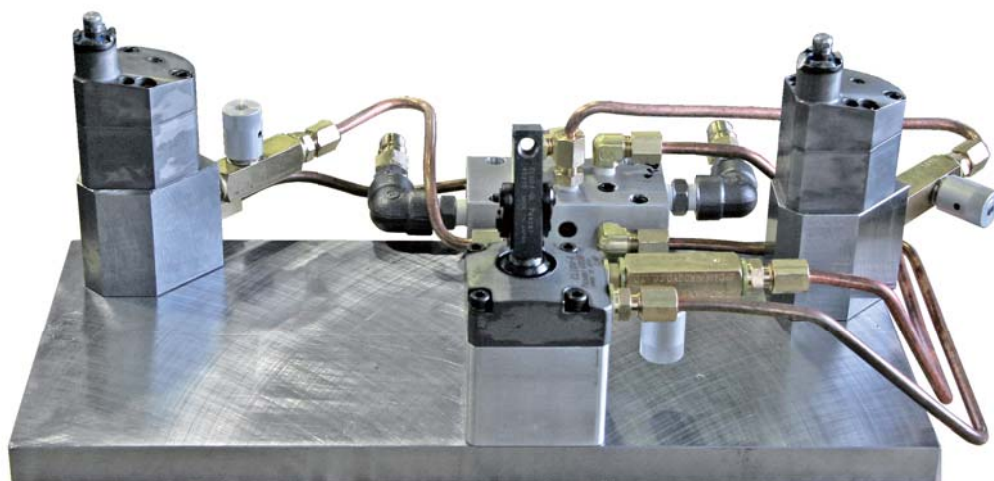

ジグ

CGU-F22-09×2個 CLU04-R×1個

クランプ穴径:φ9

クランプ力:1.6 kN

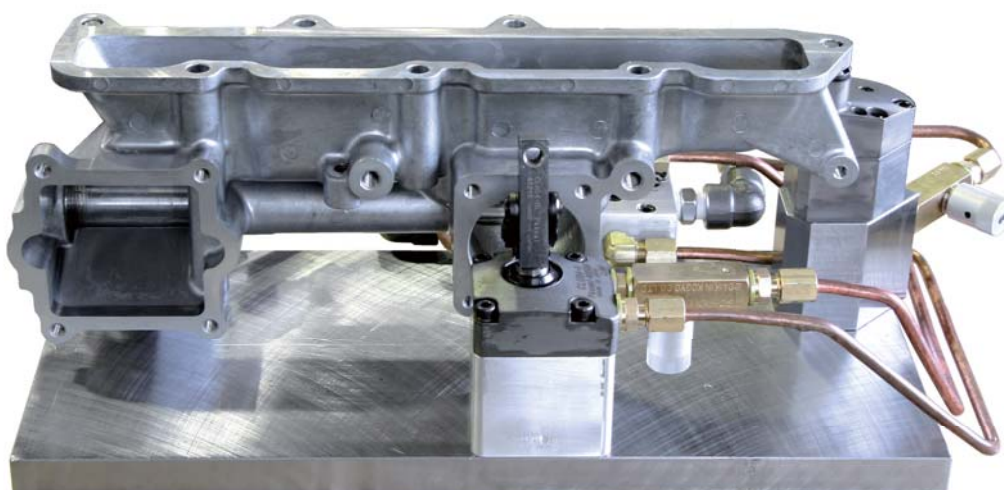

インレットマニホールド

アルミダイキャスト

370×100×125 mm



加工ジグ

CGE-N22E070×2個

クランプ穴径:φ7

クランプ力:1.3 kN



コンプレッサ部品

アルミダイキャスト

φ110×67 mm



加工ジグ

CGE-N22E085×1個 CGE-N22E076×1個

クランプ穴径:ø8.5 ø7.6

クランプ力:1.3 kN

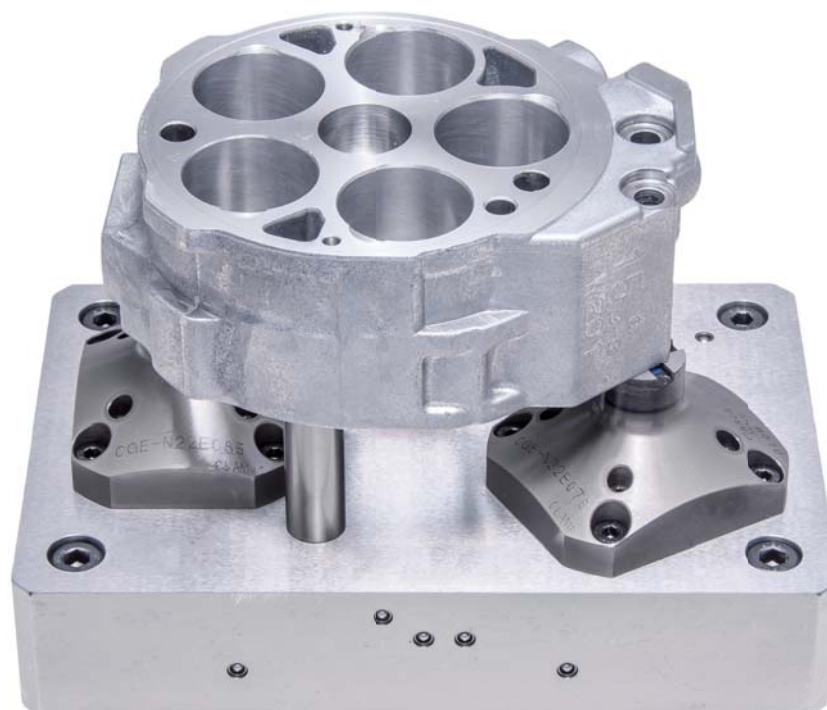

コンプレッサ部品

アルミダイキャスト

145×120×50 mm

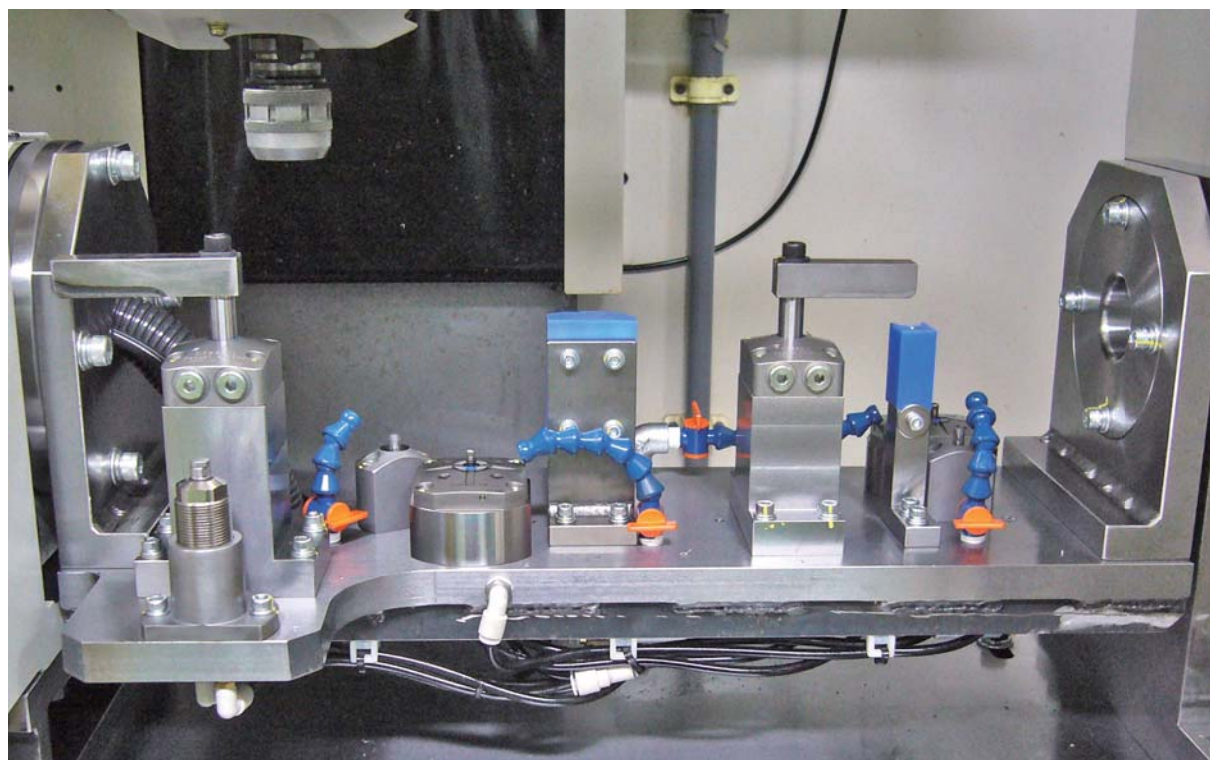

エンジン部品加工ジグ

CGX-N22-06×2個

クランプ穴径:φ6

クランプ力:1.3 kN

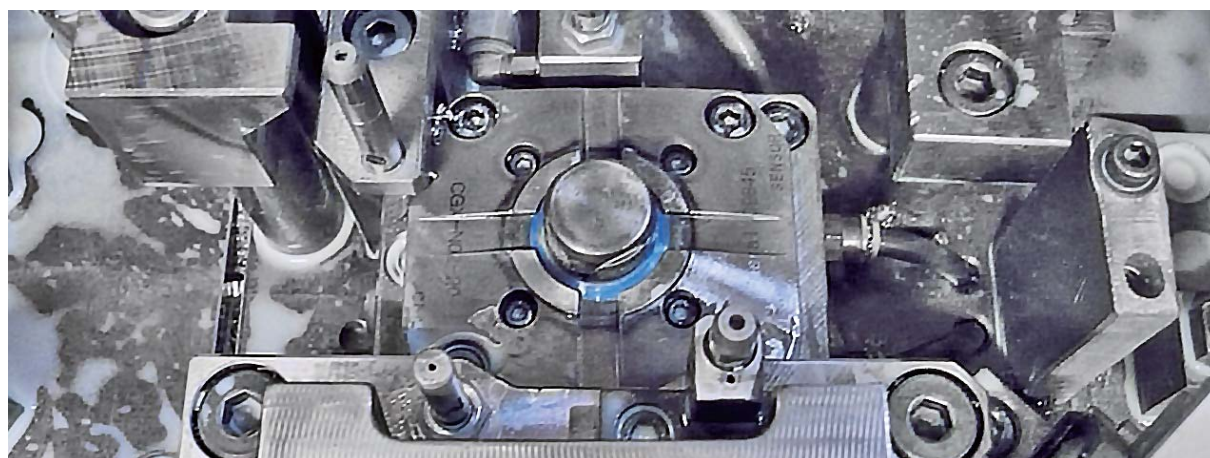

ポンプカバー加工ジグ

CGX-N22-20×1個

クランプ穴径:φ20

クランプ力:0.5 kN



リテーナ洗浄ジグ

CGX-N22-11×2個

クランプ穴径:φ11

クランプ力:1.3 kN

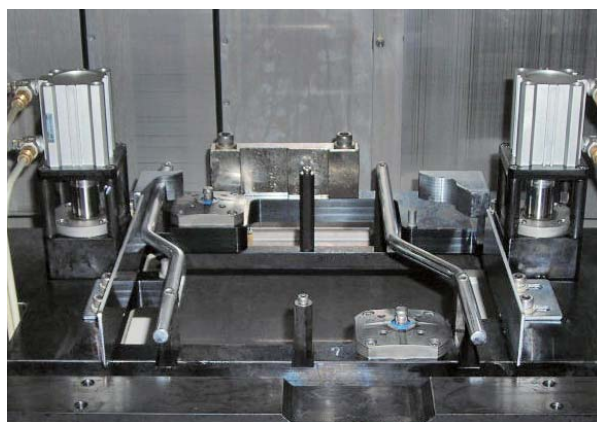

リテーナ洗浄ジグ

CGX-N22-11×2個

クランプ穴径:φ11

クランプ力:1.3 kN

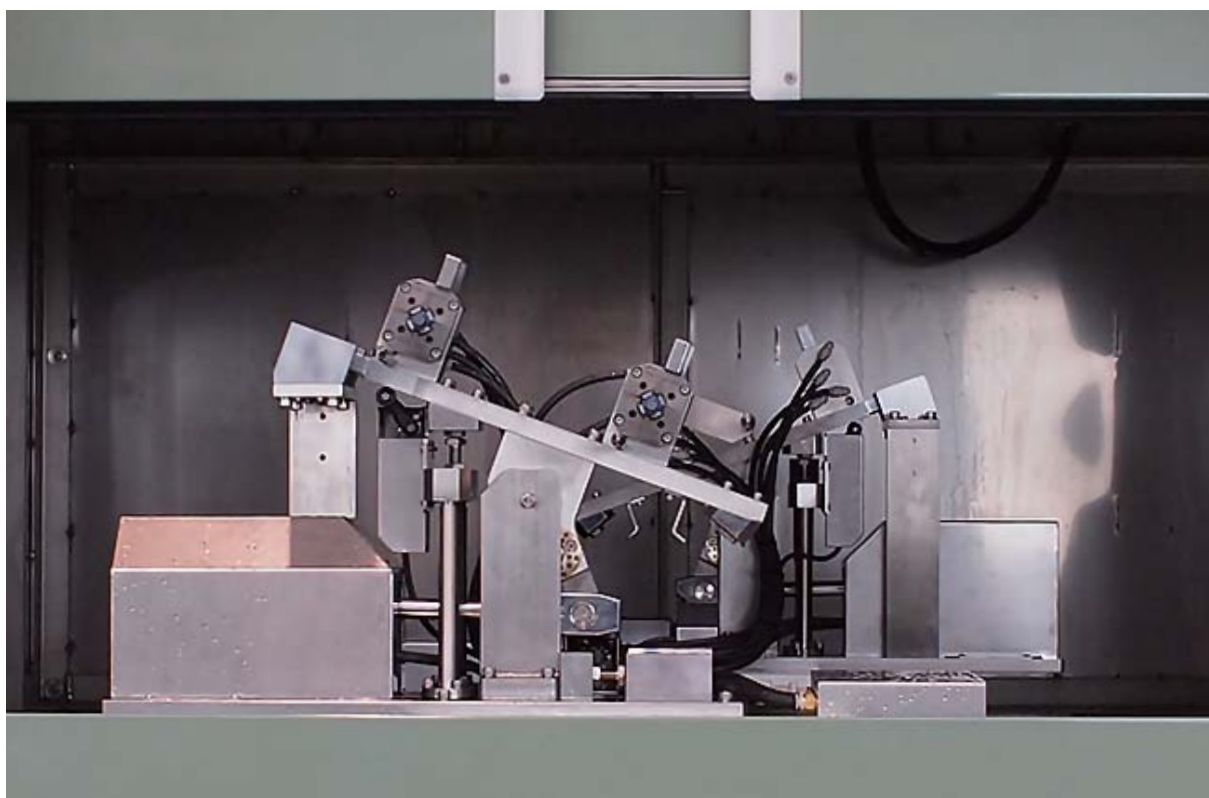

ロボット洗浄機ジグ

CGX-N22-12×2個

クランプ穴径:φ12

クランプ力:1.3 kN



オイルポンプ加工ジグ

CGY-F22E095×4個

クランプ穴径:φ9.5

クランプ力: 4 kN

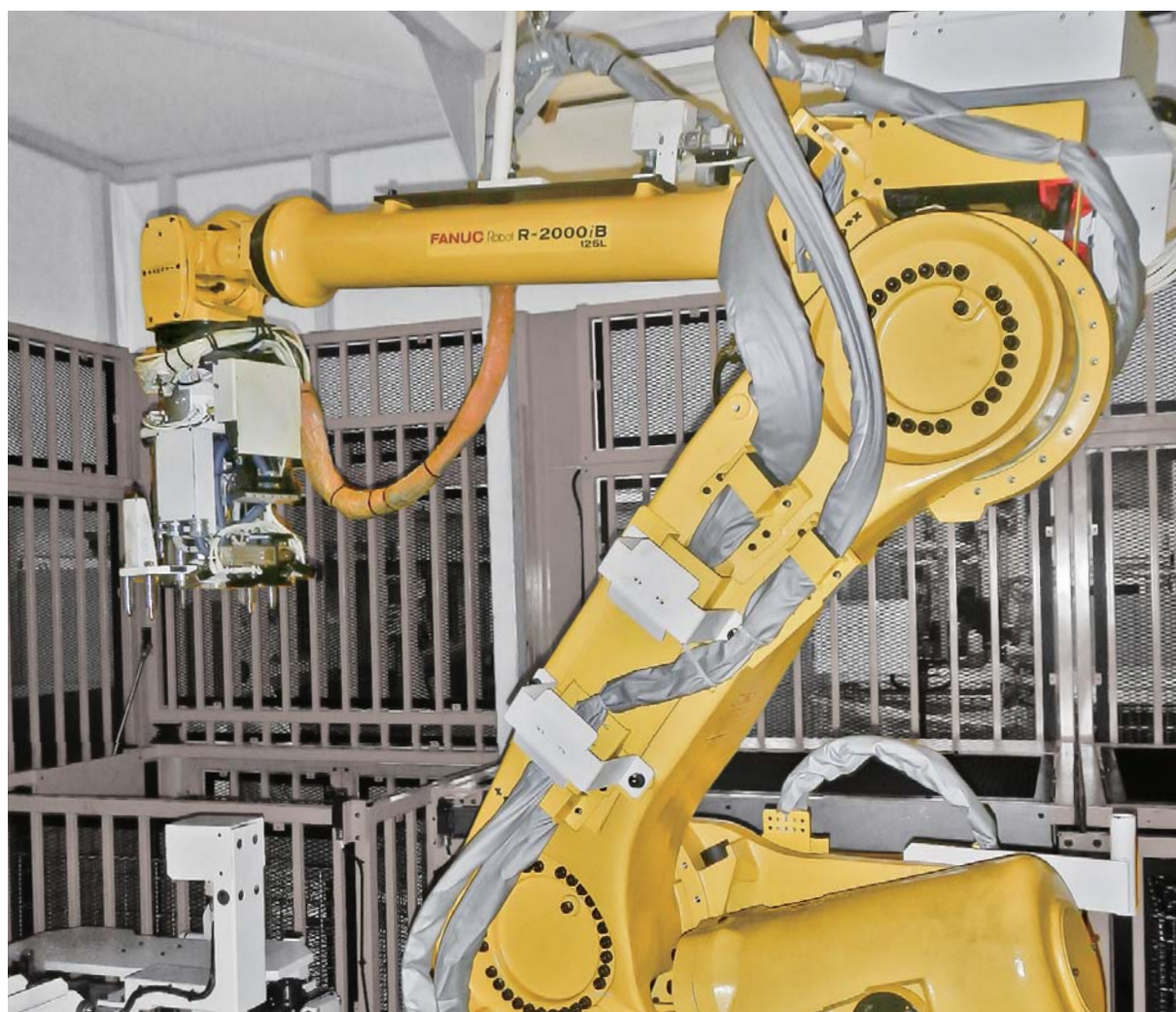

ベアリングキャップホルダ搬送ジグ

CGY-F32-11×2個

クランプ穴径:φ11

クランプ力:1.5 kN



ワーク搬送ジグ

CGY-F32E11×2個

クランプ穴径:φ11

クランプ力:1.5 kN

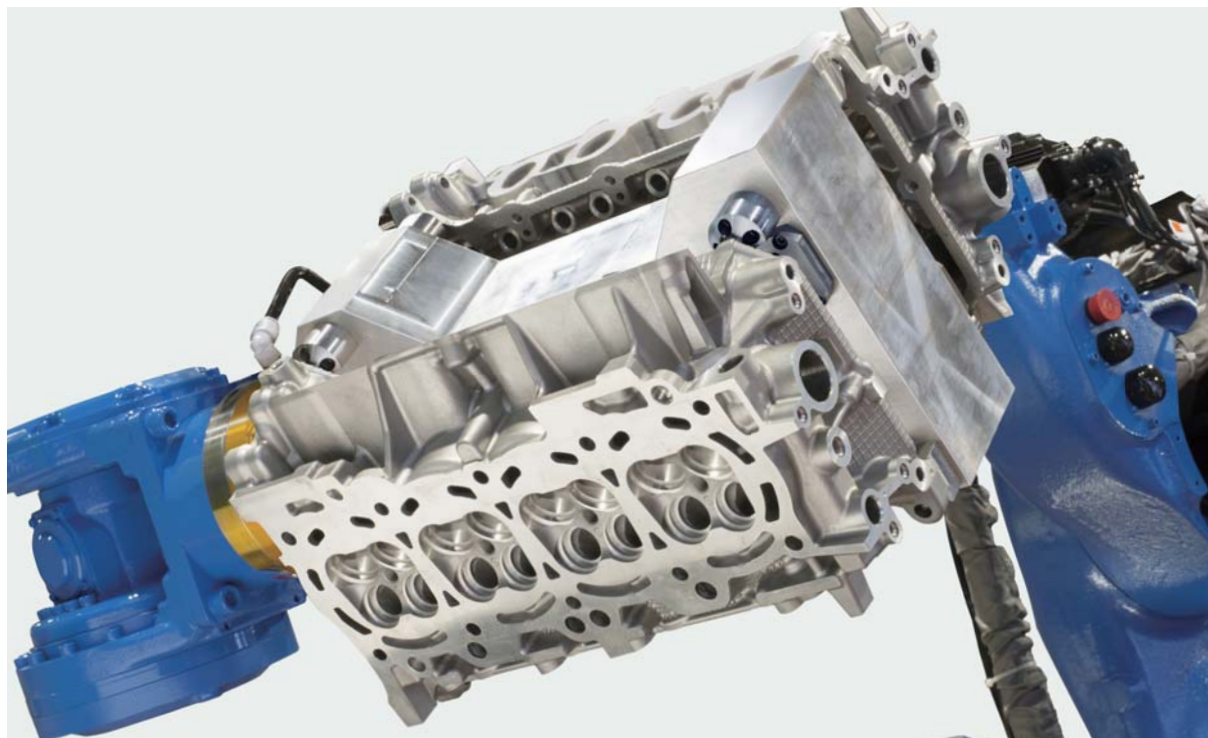

シリンダヘッド搬送ジグ

CGY-R32E11×2個

クランプ穴径:φ11

クランプ力:1.5 kN



シリンダヘッド

アルミダイキャスト

410×220×120 mm



シリンダヘッド洗浄ジグ

CGY-F32-12×2個

クランプ穴径:φ12

クランプ力:1.5 kN



シリンダブロック洗浄ジグ

CGY-F32-13×3個

クランプ穴径:φ13

クランプ力:2.3 kN



シリンダヘッド

アルミダイキャスト

410×220×120 mm



洗浄ジグ

CGY-F42E12×2個

クランプ穴径:φ12

クランプ力:1.6 kN

Pascal

www.pascaleng.co.jp

パスカル株式会社

本社 〒664-8502 兵庫県伊丹市鴻池2丁目14-7
TEL. 072-777-3521 FAX. 072-777-3520

