

クランプアームは付属しません。下記の寸法で製作してください。

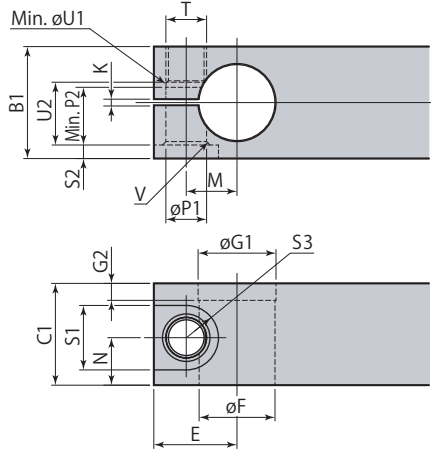

- 上面から見て、アームの取付ボルトは左図の向きから取付けてください。反対の向きから取付けた場合、ボルトが緩み、ロッドが破損するおそれがあります。

スイングクランプ	CTW06 CTV06	CTW10 CTV10	CTW16 CTV16	CTW25 CTV25
B1	24	33	43	49
C1	21	30	32	35
E	17.5	24.5	30	33
øF	16 <sup>+0.003</sup> <sub>-0.015</sub>	22.4 <sup>+0.004</sup> <sub>-0.017</sub>	30 <sup>+0.004</sup> <sub>-0.017</sub>	32 <sup>+0.005</sup> <sub>-0.020</sub>
øG1	-	23	-	33
G2	-	5	-	6
K	2	2	2	2
M	10.5±0.1	15±0.1	19±0.1	20.5±0.1
N	10	14	15	16
øP1	8 <sup>+0.015</sup> <sub>0</sub>	12 <sup>+0.018</sup> <sub>0</sub>	14 <sup>+0.018</sup> <sub>0</sub>	16 <sup>+0.018</sup> <sub>0</sub>
P2	11	17	22	26
S1	14	19	22	25
S2	3.5	4	6	6
S3	7	9.5	11	12.5
T	M8×1.0	M12×1.5	M14×1.5	M16×1.5
øU1	7.9	11.9	13.9	15.9
U2	12.5	18.5	23.5	27.5
V	C1	C1	C1.5	C1.5

## 使用上の注意

### クランプアームの取付け・取外し

スイングクランプはリード溝を持つカム機構で旋回する構造上、ピストンロッドに過大なトルクを加えると破損するおそれがあります。クランプアームの取付け・取外しおよび位置調整をする前に、必ずボルト (CTH□-VB) を緩め、ピストンロッドに回転トルクを加えないようにしてください。

スイングクランプ	ネジサイズ	締付トルク
CTW06・CTV06	M 8	30 N・m
CTW10・CTV10	M12	100 N・m
CTW16・CTV16	M14	150 N・m
CTW25・CTV25	M16	240 N・m

### スイング速度の調整

クランプアームのスイング速度が速すぎると故障の原因となります。90°スイング時間が下表の最短スイング時間以上となるようにチェックバルブ付きフローコントロールバルブで速度を調整してください。90°スイング時間にはクランプストローク (垂直下降) 時間は含まれません。

スイングクランプ	最短スイング時間	最大流量	
		クランプ	アンクランプ
CTW06・CTV06	0.3 s	0.43 L/min	0.91 L/min*
CTW10・CTV10	0.3 s	1.23 L/min	2.41 L/min*
CTW16・CTV16	0.4 s	1.48 L/min	3.39 L/min*
CTW25・CTV25	0.4 s	2.70 L/min	5.60 L/min*

※: 複動型 model CTWのみ

### クランプアームの慣性モーメント

クランプアームの慣性モーメントが大きすぎる場合も故障の原因となります。クランプアームを製作される場合、慣性モーメントが下表の最大慣性モーメントより小さくなるように形状を決定してください。

スイングクランプ	最大慣性モーメント
CTW06・CTV06	1.6×10 <sup>-3</sup> kg・m <sup>2</sup>
CTW10・CTV10	5.1×10 <sup>-3</sup> kg・m <sup>2</sup>
CTW16・CTV16	8.5×10 <sup>-3</sup> kg・m <sup>2</sup>
CTW25・CTV25	1.4×10 <sup>-2</sup> kg・m <sup>2</sup>

オプションクランプアームの慣性モーメント (参考)

スイングクランプ		慣性モーメント
標準タイプ	CTH06-W1・CTH06-W2	6.1 × 10 <sup>-5</sup> kg・m <sup>2</sup>
	CTH10-W1・CTH10-W2	2.6 × 10 <sup>-4</sup> kg・m <sup>2</sup>
	CTH16-W1・CTH16-W2	5.5 × 10 <sup>-4</sup> kg・m <sup>2</sup>
	CTH25-W1・CTH25-W2	1.14 × 10 <sup>-3</sup> kg・m <sup>2</sup>
ロングタイプ	CTH06-WL	1.1 × 10 <sup>-3</sup> kg・m <sup>2</sup>
	CTH10-WL	3.5 × 10 <sup>-3</sup> kg・m <sup>2</sup>
	CTH16-WL	5.8 × 10 <sup>-3</sup> kg・m <sup>2</sup>
	CTH25-WL	9.5 × 10 <sup>-3</sup> kg・m <sup>2</sup>