

Pascal auto coupler

自动连接系统



连接器 组件

螺纹安装 新产品

	模具侧	设备侧			本体材质
水, 气压	WVE-W M	WVE-W F			不锈钢
油	WVE-H M	WVE-H F			铬钼钢
口径		1/4"	3/8"	1/2"	3/4"

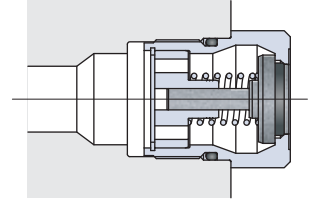

法兰安装

	模具侧	设备侧			本体材质
水, 气压	WVE-W P	WVE-W S			不锈钢
油	WVE-H P	WVE-H S			铬钼钢
口径		1/4"	3/8"	1/2"	3/4"

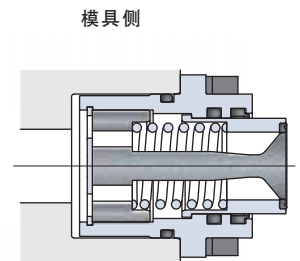

※ 压力不保持

法兰安装 大流量型

	模具侧	设备侧			本体材质
水, 气压	WVD-W P	WVD-W S			不锈钢
口径		1"	1 1/4"	1 1/2"	2"

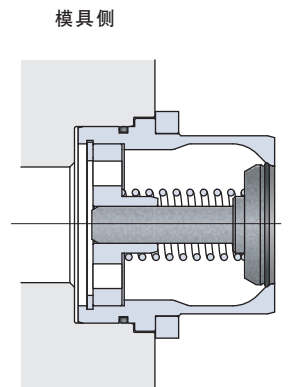

嵌入型

	设备侧	本体材质
水, 气压	WVF-03S	铜合金
口径	1/4"	

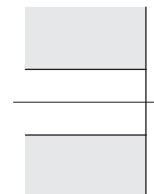

连接器 组件

螺纹安装 新产品

设备侧

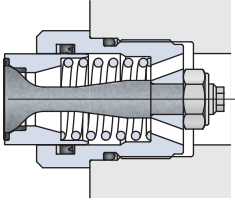

模具侧



设备侧



法兰安装

设备侧

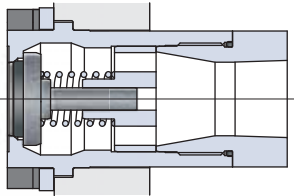

模具侧



设备侧



法兰安装 大流量型

设备侧

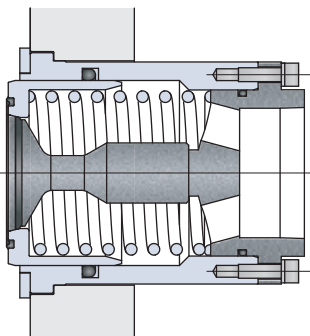

模具侧



设备侧



嵌入型

设备侧

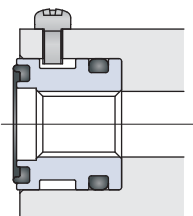

设备侧



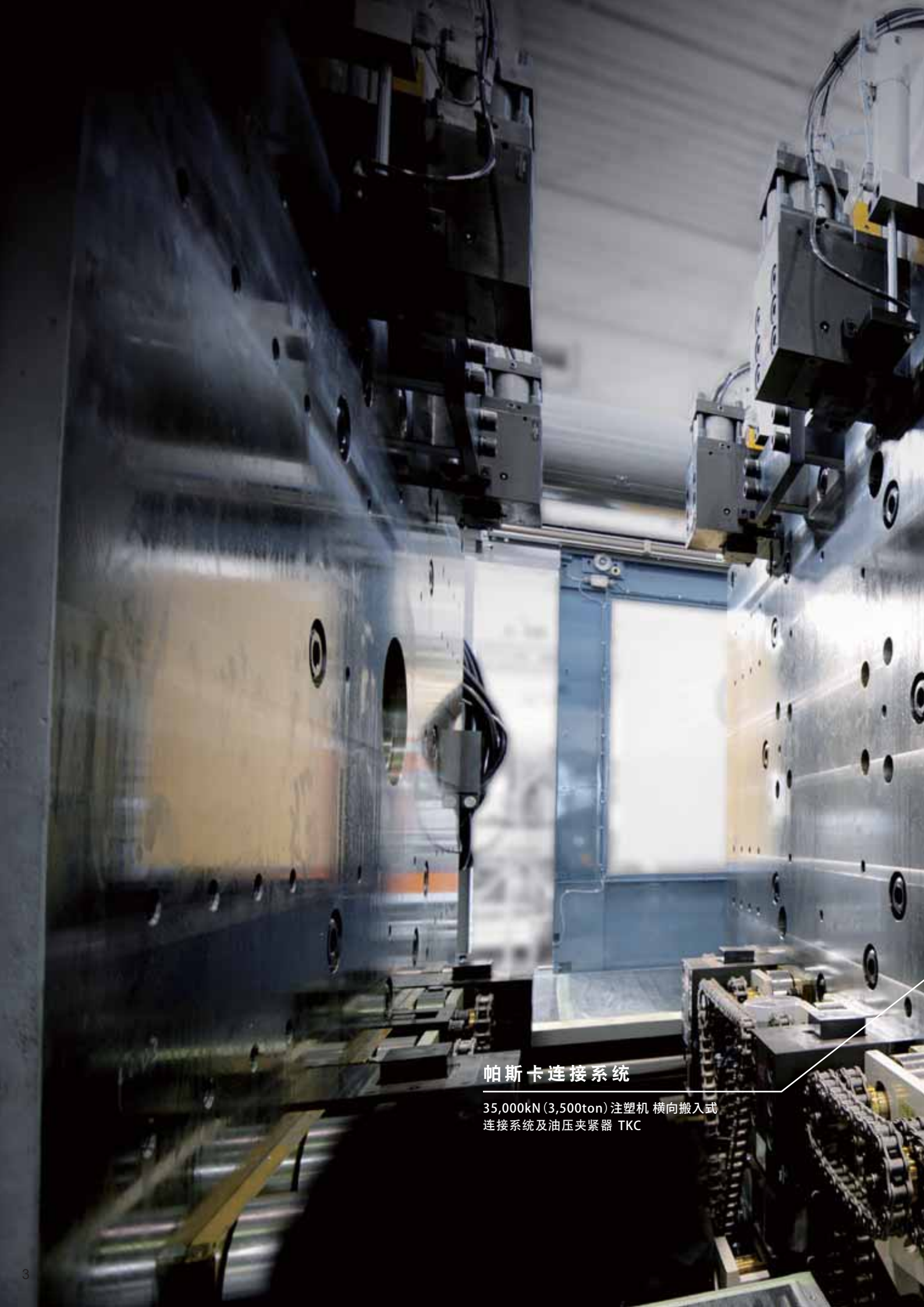

帕斯卡连接系统

35,000kN (3,500ton) 注塑机 横向搬入式
连接系统及油压夹紧器 TKC

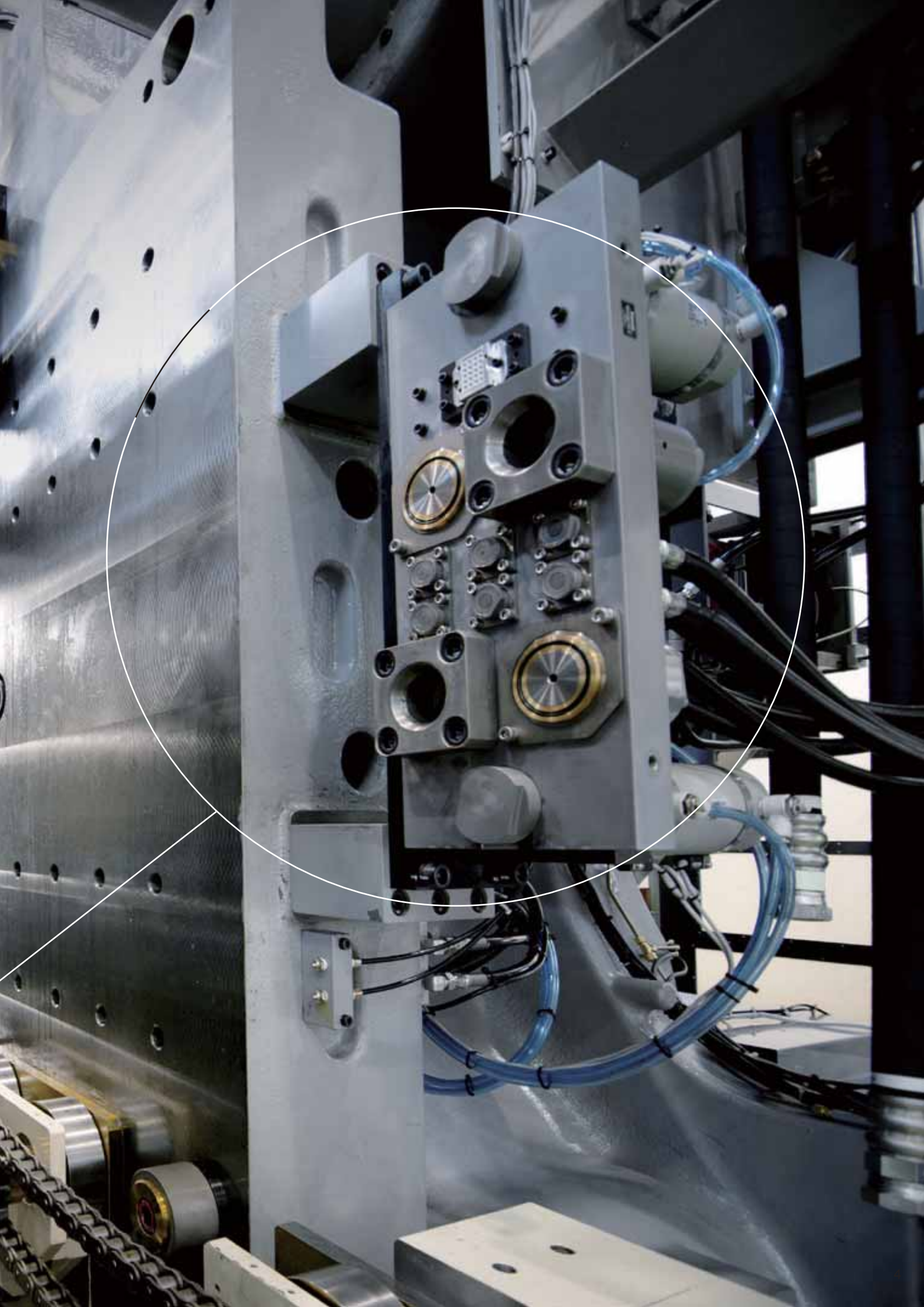

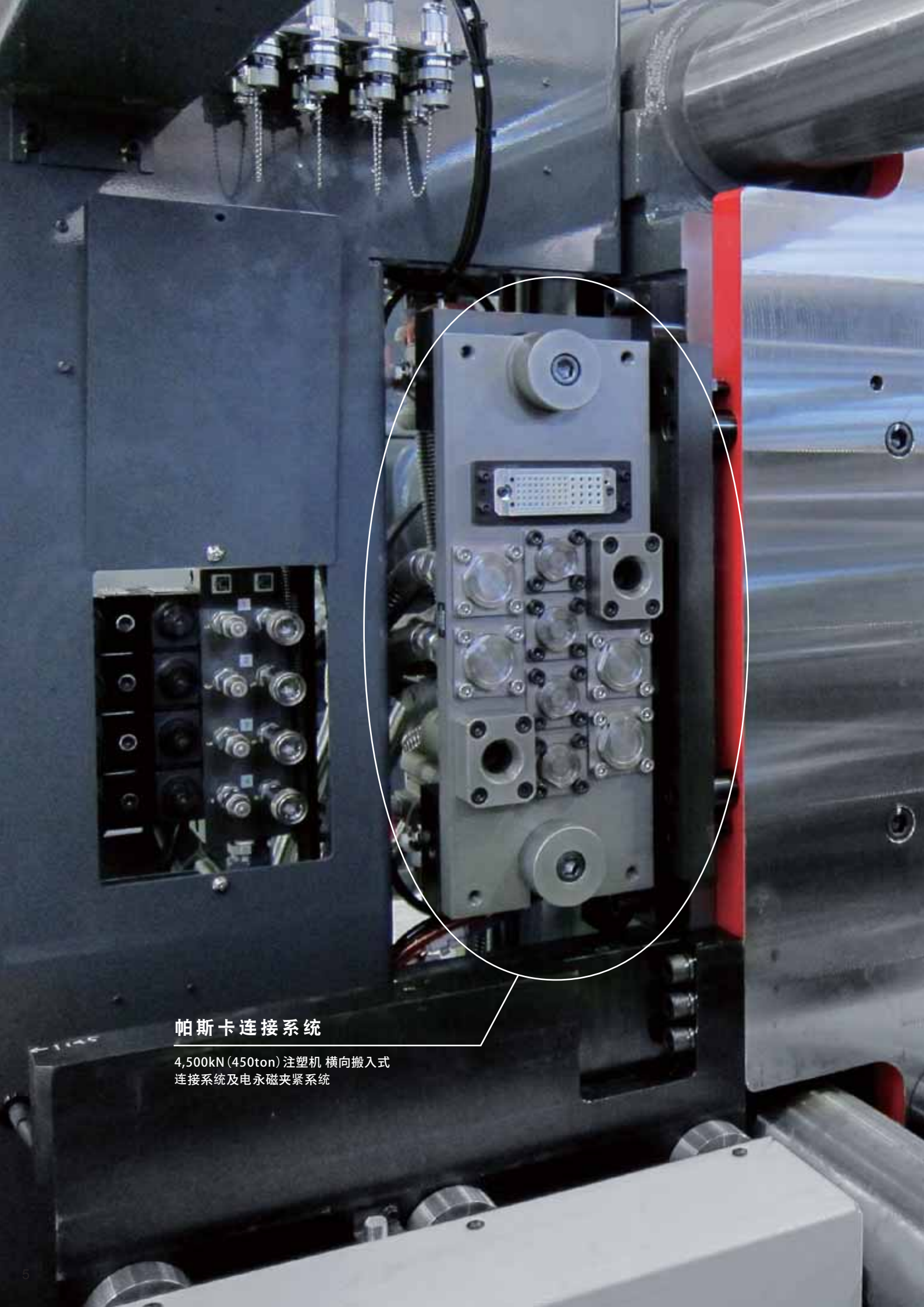

帕斯卡连接系统

4,500kN (450ton) 注塑机 横向搬入式
连接系统及电永磁夹紧系统

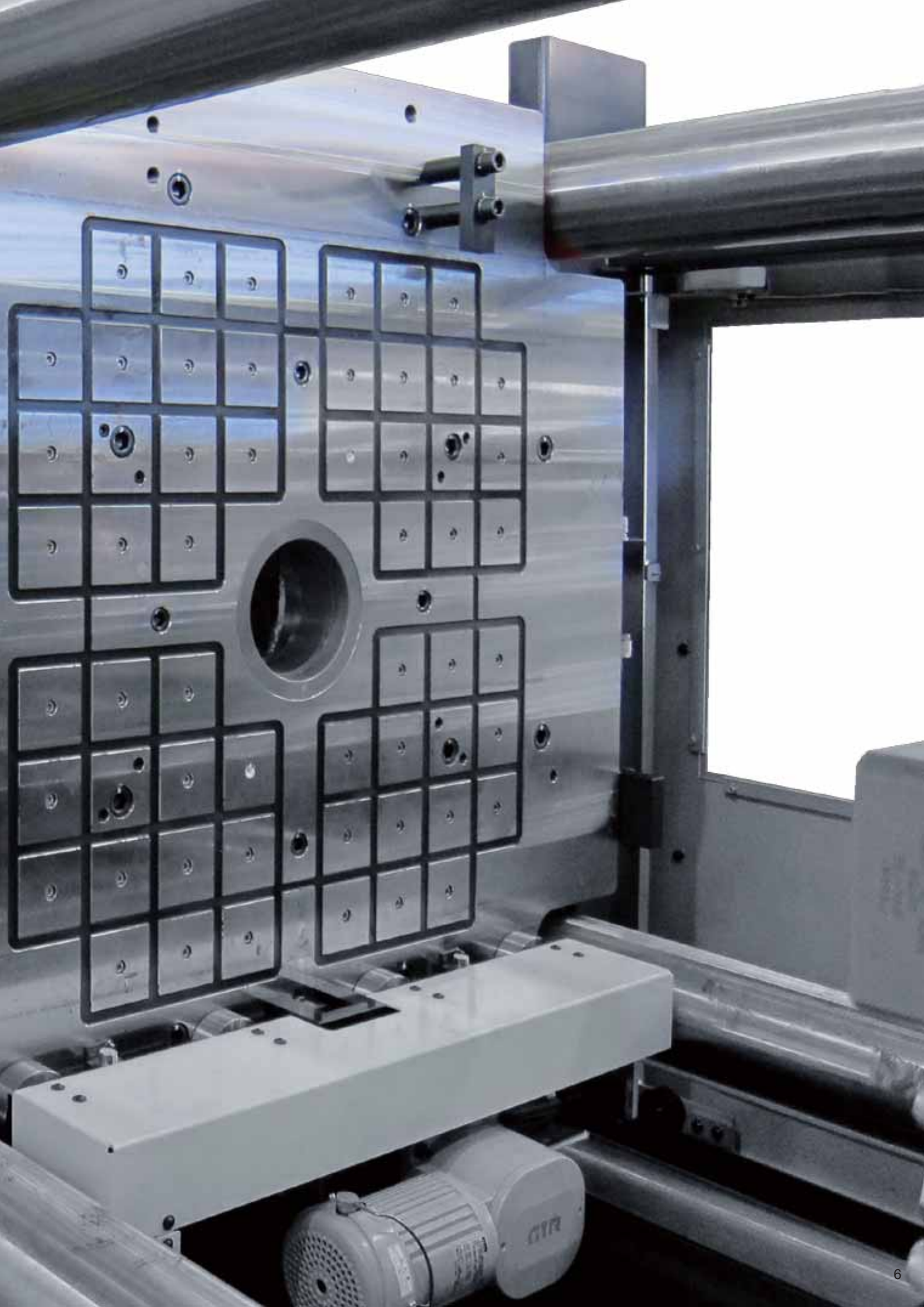

※ 宽度×高度的尺寸，
是不包括托架的数值。

机器侧

宽度：720 × 高度：280 (mm)

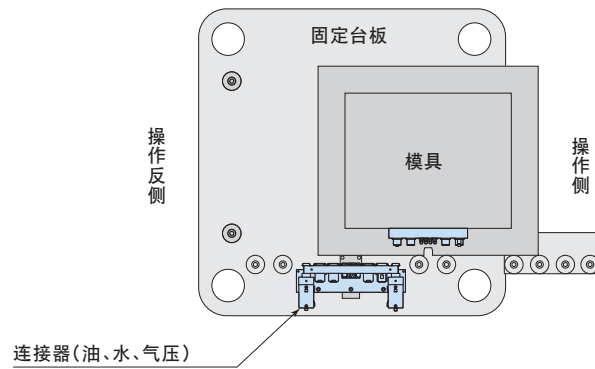
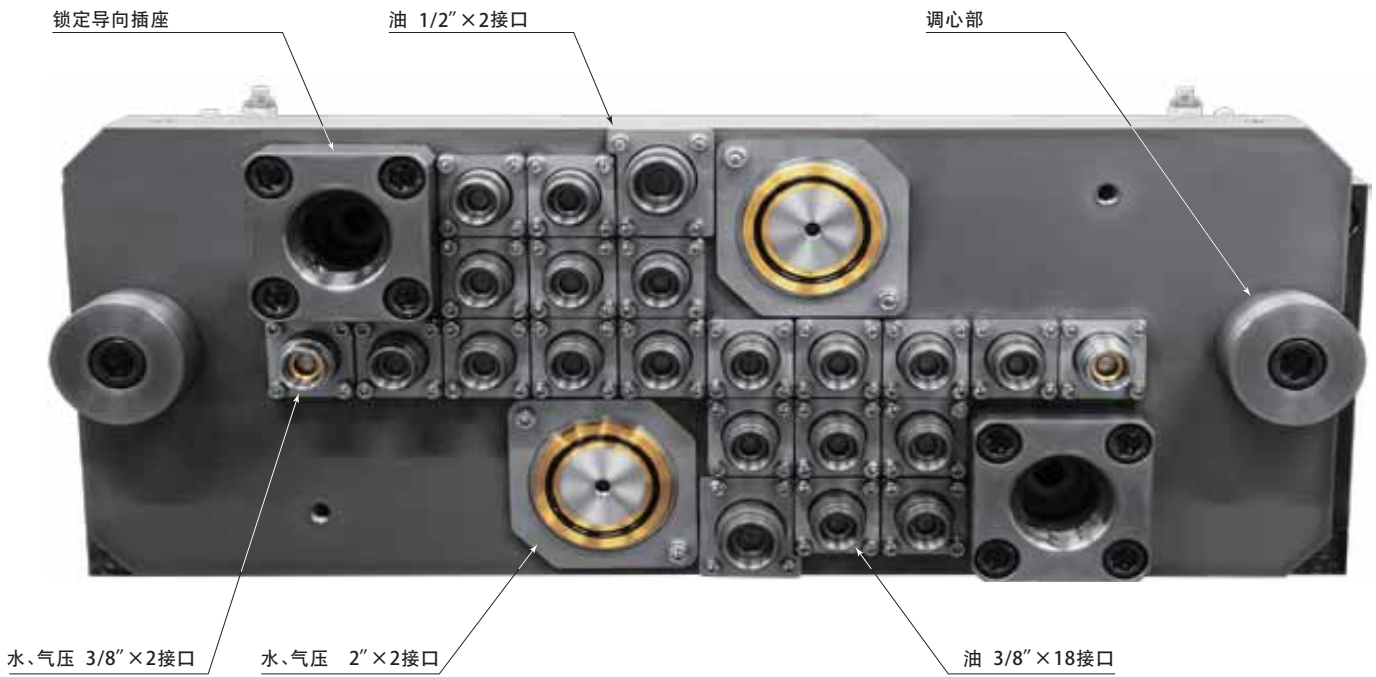

使用流体 配管尺寸 接口数量	油压(普通矿物油基液压油)					水、压缩空气								电气插头	
	1/4"	3/8"	1/2"	3/4"	1"	1/8"	1/4"	3/8"	1/2"	3/4"	1"	1 1/4"	1 1/2"		2"
		18	2					2						2	无

机器侧

宽度：450 × 高度：180 (mm)

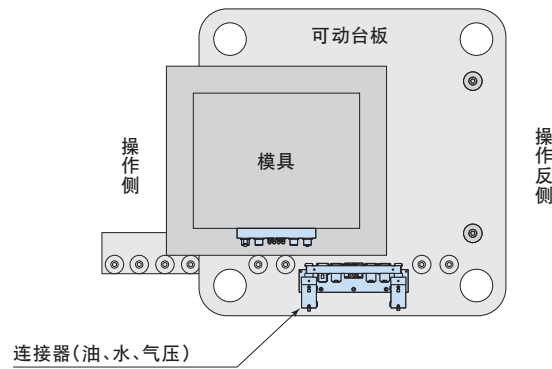

使用流体	油压(普通矿物油基液压油)					水、压缩空气							电气插头		
	1/4"	3/8"	1/2"	3/4"	1"	1/8"	1/4"	3/8"	1/2"	3/4"	1"	1 1/4"		1 1/2"	2"
配管尺寸															
接口数量			2					2						2	无

固定 机器侧

宽度 : 320 × 高度 : 850 (mm)

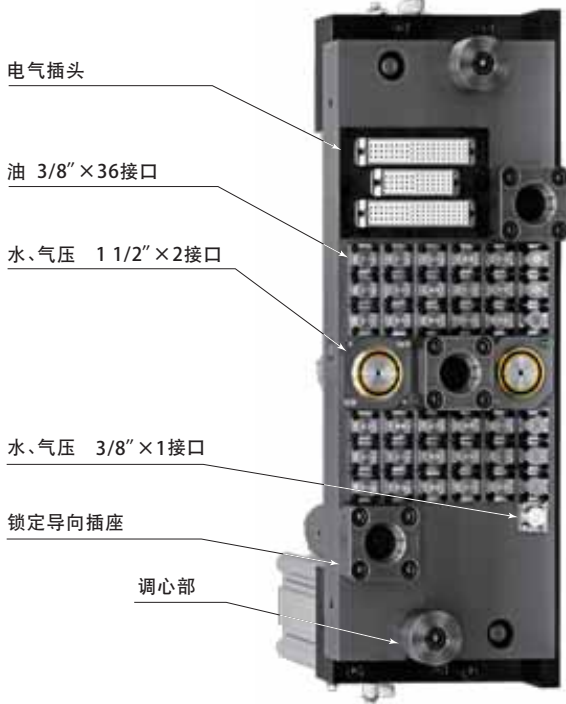

固定 模具侧

宽度 : 320 × 高度 : 730 (mm)

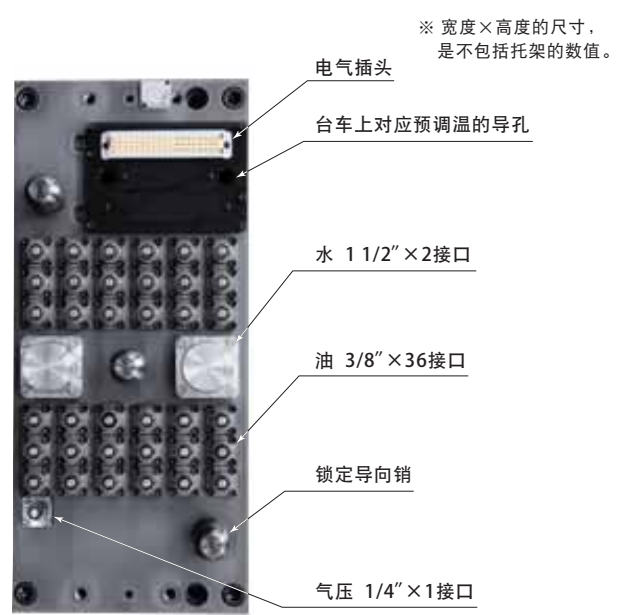

※ 宽度×高度的尺寸, 是不包括托架的数值。

可动 模具侧

宽度 : 210 × 高度 : 480 (mm)

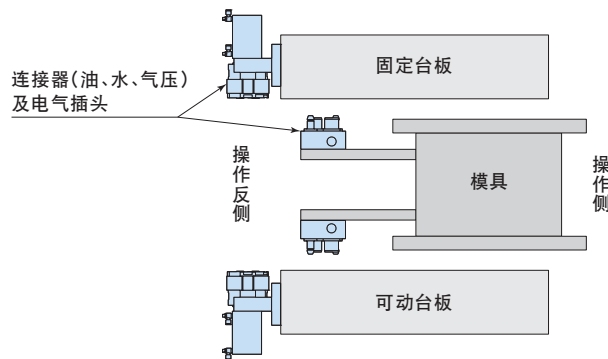
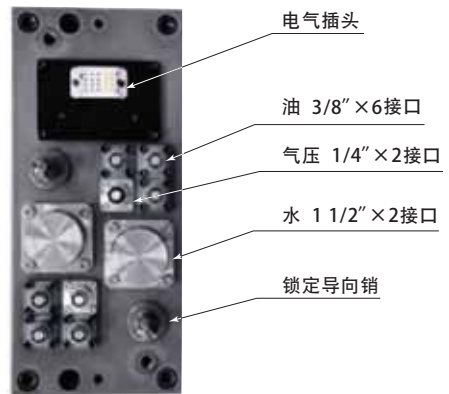

使用流体		油压(普通矿物油基液压油)					水、压缩空气								电气插头	
		1/4"	3/8"	1/2"	3/4"	1"	1/8"	1/4"	3/8"	1/2"	3/4"	1"	1 1/4"	1 1/2"		2"
接口数量	固定台板		36						1					2		有
	可动台板		6				2						2		有	

模具侧

宽度：1,660 × 高度：150 (mm)

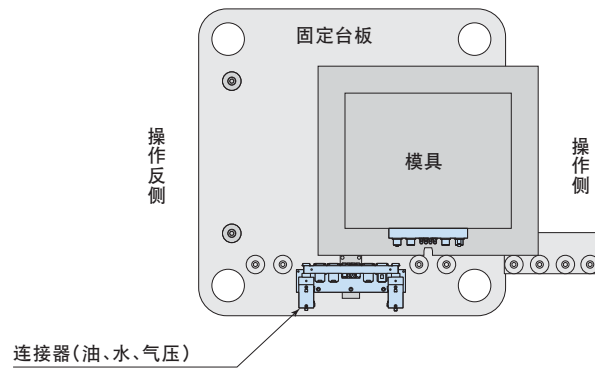
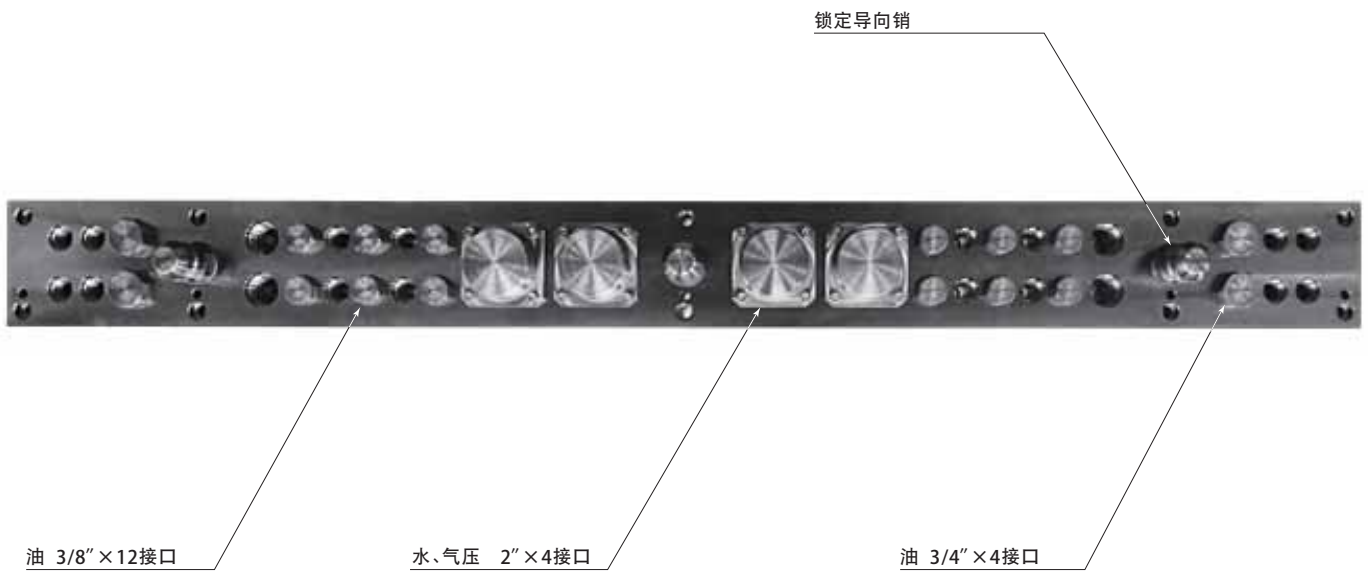

使用流体	油压(普通矿物油基液压油)					水、压缩空气							电气插头		
	1/4"	3/8"	1/2"	3/4"	1"	1/8"	1/4"	3/8"	1/2"	3/4"	1"	1 1/4"		1 1/2"	2"
配管尺寸															
接口数量		12		4										4	无

固定 机器侧

宽度：210 × 高度：710 (mm)



固定 模具侧

宽度：210 × 高度：600 (mm)

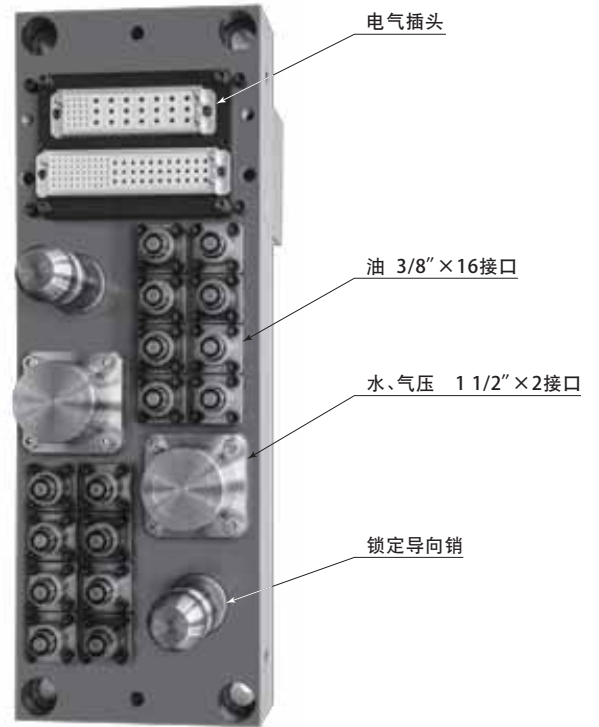

※ 宽度×高度的尺寸，
是不包括托架的数值。

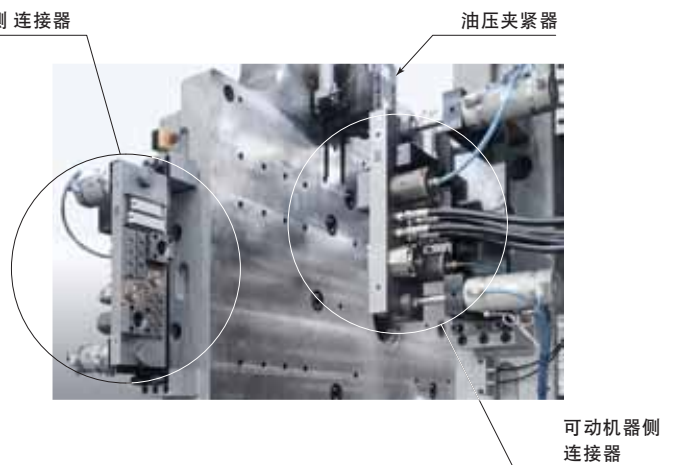
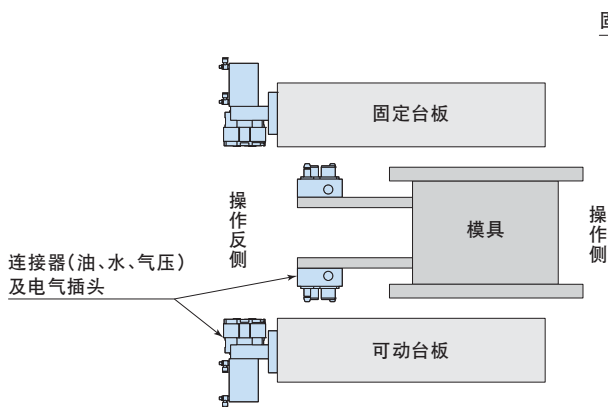

使用流体		油压(普通矿物油基液压油)					水、压缩空气							电气插头		
配管尺寸		1/4"	3/8"	1/2"	3/4"	1"	1/8"	1/4"	3/8"	1/2"	3/4"	1"	1 1/4"		1 1/2"	2"
接口数量	固定台板		16											2		有
	可动台板		6											2		有

固定 机器侧 电气插头
宽度：400 × 高度：155 (mm)

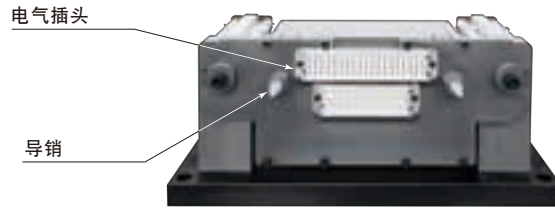

※ 宽度×高度的尺寸，
是不包括托架的数值。

可动 机器侧 自动连接器
宽度：320 × 高度：810 (mm)

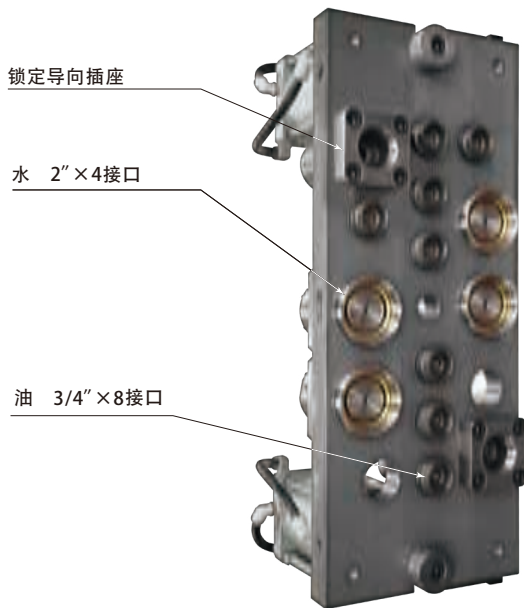

固定 机器侧 自动连接器
宽度：350 × 高度：925 (mm)

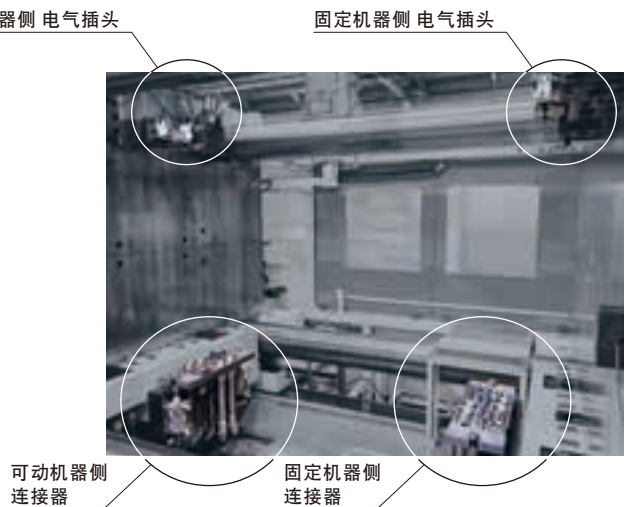
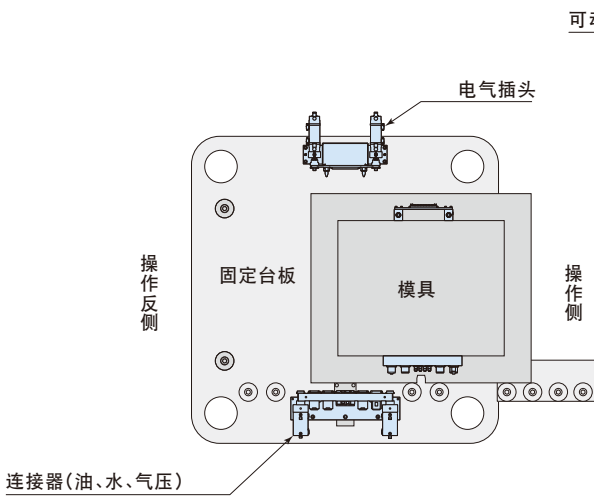
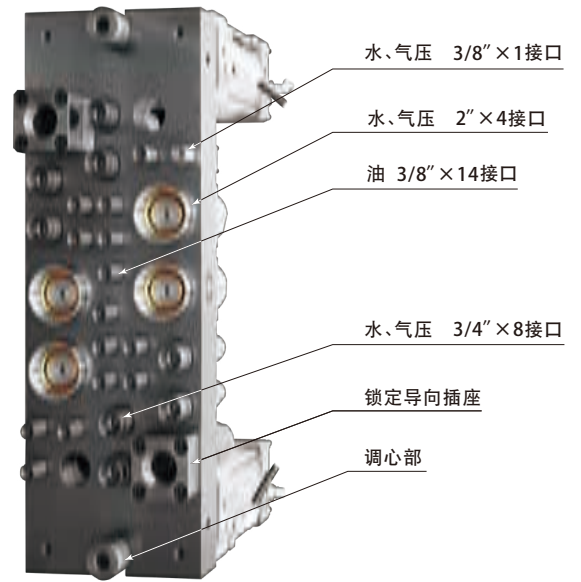

使用流体		油压(普通矿物油基液压油)					水、压缩空气							电气插头		
配管尺寸		1/4"	3/8"	1/2"	3/4"	1"	1/8"	1/4"	3/8"	1/2"	3/4"	1"	1 1/4"		1 1/2"	2"
接口数量	固定台板		14						1		8				4	有
	可动台板										8				4	有

※ 宽度×高度的尺寸，
是不包括托架的数值。

可动 机器侧

宽度：420 × 高度：130 (mm)

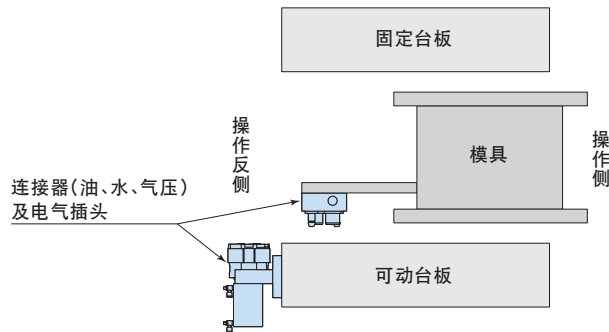
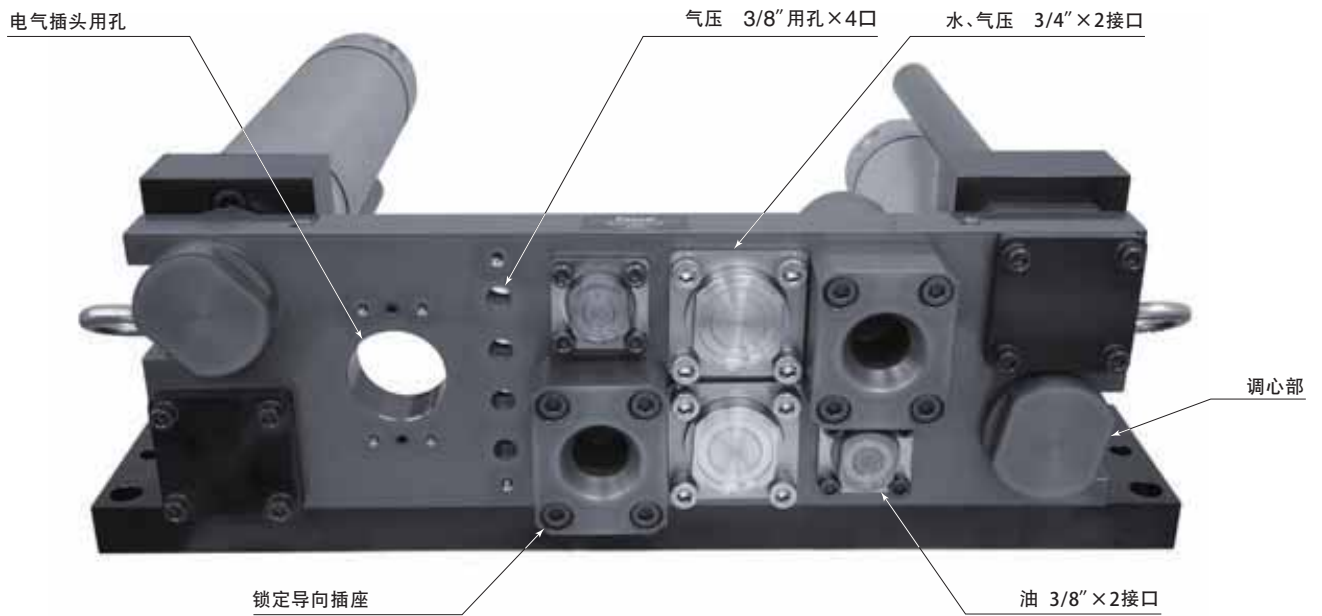

使用流体	油压(普通矿物油基液压油)					水、压缩空气								电气插头	
	1/4"	3/8"	1/2"	3/4"	1"	1/8"	1/4"	3/8"	1/2"	3/4"	1"	1 1/4"	1 1/2"		2"
配管尺寸															
接口数量		2						(4)		2					装配可能

机器侧

宽度：455 × 高度：300 (mm)

※ 宽度×高度的尺寸，
是不包括托架的数值。



模具侧

宽度：300 × 高度：350 (mm)

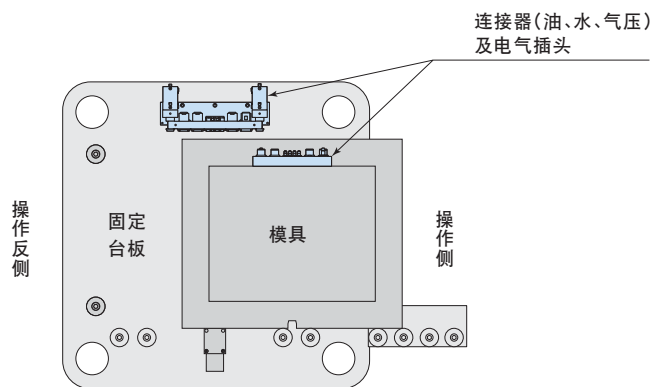

使用流体	油压(普通矿物油基液压油)					水、压缩空气									电气插头
	1/4"	3/8"	1/2"	3/4"	1"	1/8"	1/4"	3/8"	1/2"	3/4"	1"	1 1/4"	1 1/2"	2"	
配管尺寸															
接口数量			2					20					2		有

※ 宽度×高度的尺寸，
是不包括托架的数值。

机器侧

宽度：510 × 高度：160 (mm)

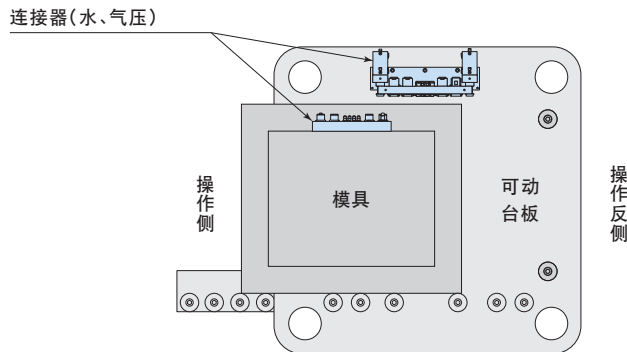

使用流体	油压(普通矿物油基液压油)					水、压缩空气							电气插头		
	1/4"	3/8"	1/2"	3/4"	1"	1/8"	1/4"	3/8"	1/2"	3/4"	1"	1 1/4"		1 1/2"	2"
配管尺寸															
接口数量								2			5				无

机器侧

宽度：360 × 高度：170 (mm)

电气插头
加热器用23A×96针

调心部

导销

电气插头
信号用×120针

※ 宽度×高度的尺寸，
是不包括托架的数值。

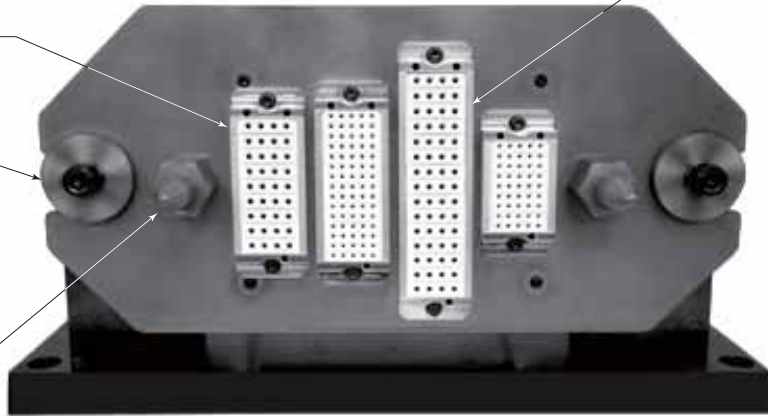

模具侧

宽度：300 × 高度：180 (mm)

电气插头
加热器用23A×96针

电气插头
信号用×120针

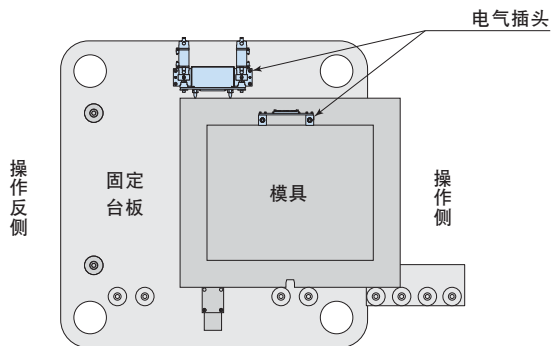
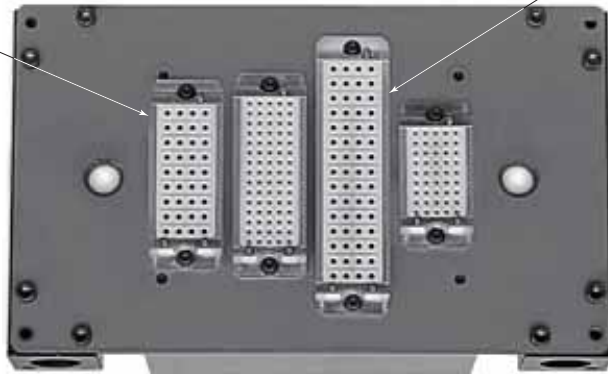

电气插头

加热器用 23A × 96 针 信号用 × 120 针

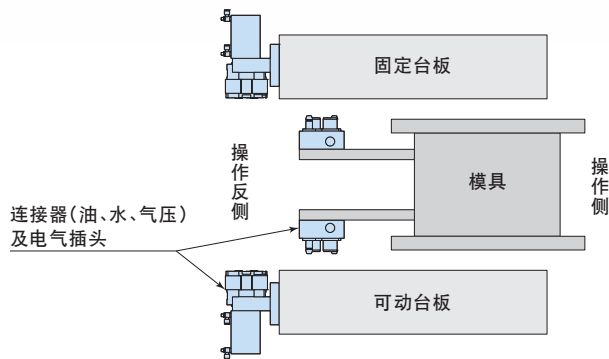
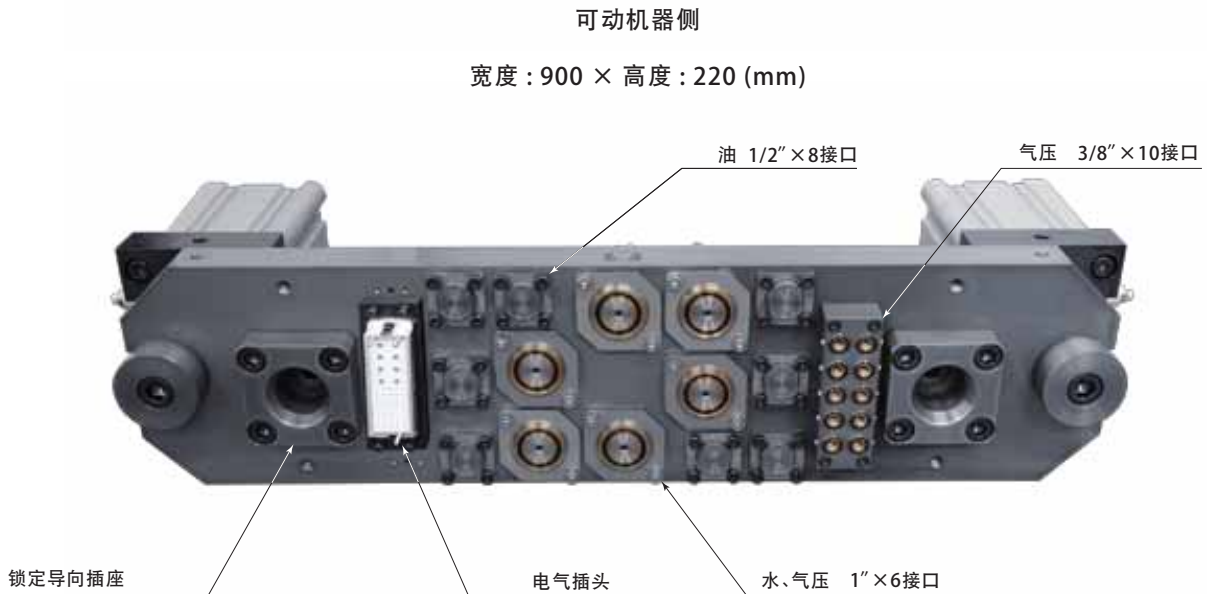

使用流体		油压(普通矿物油基液压油)					水、压缩空气							电气插头		
配管尺寸		1/4"	3/8"	1/2"	3/4"	1"	1/8"	1/4"	3/8"	1/2"	3/4"	1"	1 1/4"		1 1/2"	2"
接口数量	固定台板			4					20			4				装配可能
	可动台板			8					10			6				装配可能

※ 宽度×高度的尺寸，
是不包括托架的数值。

机器侧

宽度：440 × 高度：170 (mm)



电气插头(安装位置:台车上部)

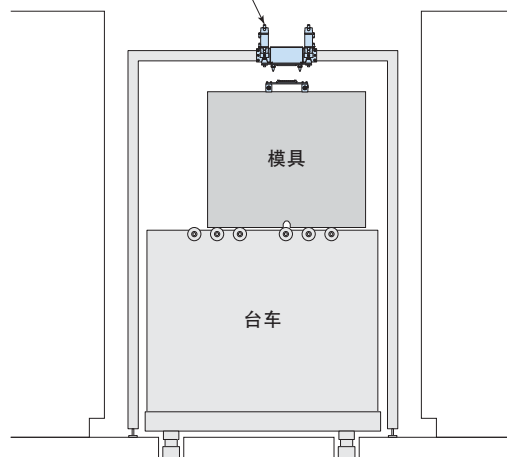

电气插头

37针×3

※ 宽度×高度的尺寸，
是不包括托架的数值。

可动板侧

宽度：198 × 高度：45 (mm)

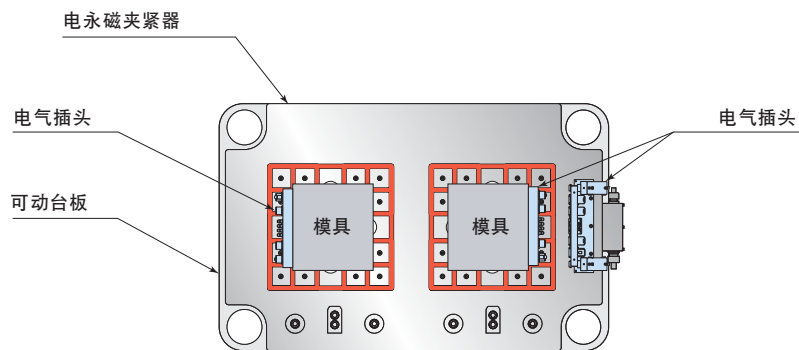

电气插头

电永磁夹紧器电源用 60A × 8 针

固定机器侧

宽度: 210 × 高度: 550 (mm)

可动机器侧

宽度: 175 × 高度: 550 (mm)

固定机器侧 连接器



可动机器侧 连接器

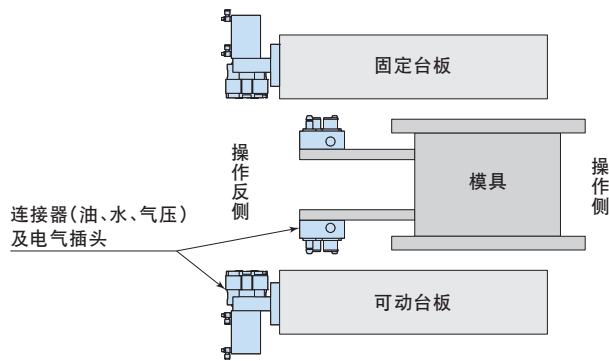

使用流体		油压(普通矿物油基液压油)					水、压缩空气								电气插头	
配管尺寸		1/4"	3/8"	1/2"	3/4"	1"	1/8"	1/4"	3/8"	1/2"	3/4"	1"	1 1/4"	1 1/2"		2"
接口数量	固定台板	6							12							有
	可动台板	2							12							有

固定 机器侧

宽度：430 × 高度：175 (mm)

固定 模具侧

宽度：350 × 高度：175 (mm)

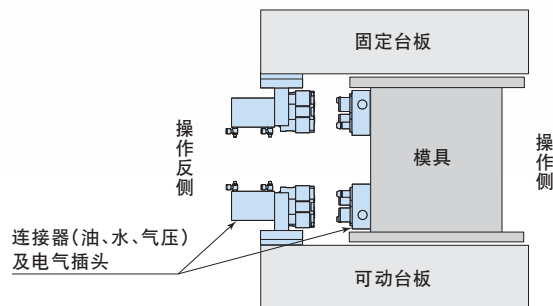

使用流体	油压(普通矿物油基液压油)					水、压缩空气								电气插头	
	1/4"	3/8"	1/2"	3/4"	1"	1/8"	1/4"	3/8"	1/2"	3/4"	1"	1 1/4"	1 1/2"		2"
配管尺寸															
接口数量		4						2	2						有

可动机器侧

宽度：350 × 高度：175 (mm)

可动模具侧

宽度：430 × 高度：175 (mm)

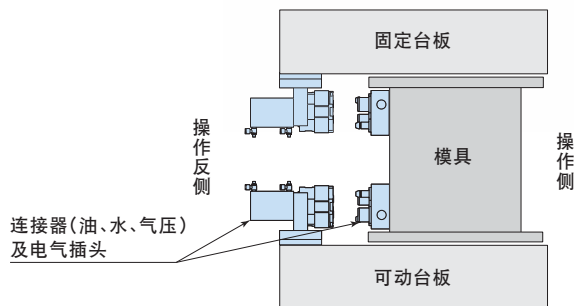
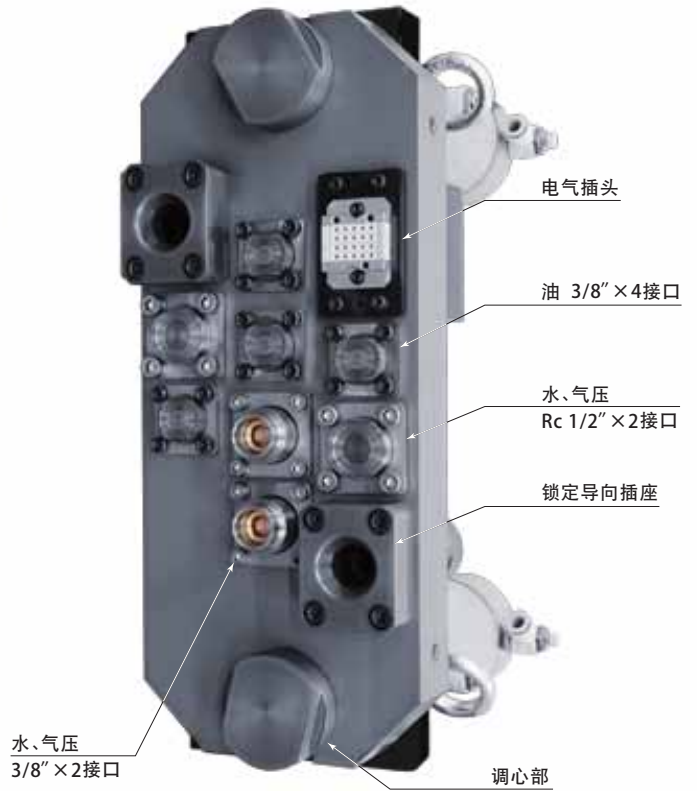

使用流体	油压(普通矿物油基液压油)					水、压缩空气								电气插头	
	1/4"	3/8"	1/2"	3/4"	1"	1/8"	1/4"	3/8"	1/2"	3/4"	1"	1 1/4"	1 1/2"		2"
配管尺寸															
接口数量		4						2	2						无

模具侧

宽度：580 × 高度：200 (mm)

※ 宽度×高度的尺寸，
是不包括托架的数值。



机器侧

宽度：510 × 高度：180 (mm)

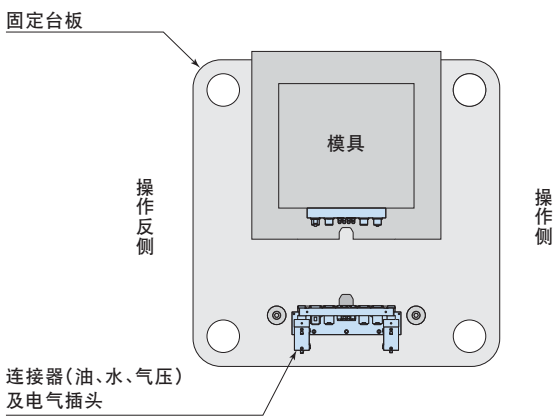
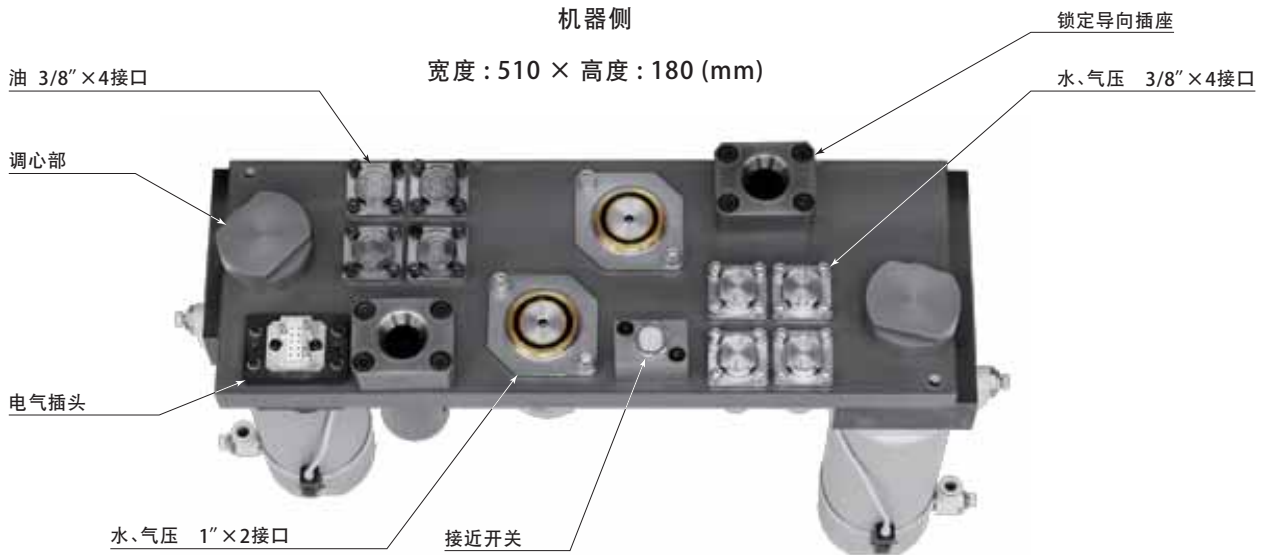

使用流体		油压(普通矿物油基液压油)					水、压缩空气							电气插头		
配管尺寸		1/4"	3/8"	1/2"	3/4"	1"	1/8"	1/4"	3/8"	1/2"	3/4"	1"	1 1/4"		1 1/2"	2"
接口数量	固定台板		4						4			2				有
	可动台板								4			2				有

可动 机器侧

宽度：180 × 高度：465 (mm)

※ 宽度×高度的尺寸，
是不包括托架的数值。

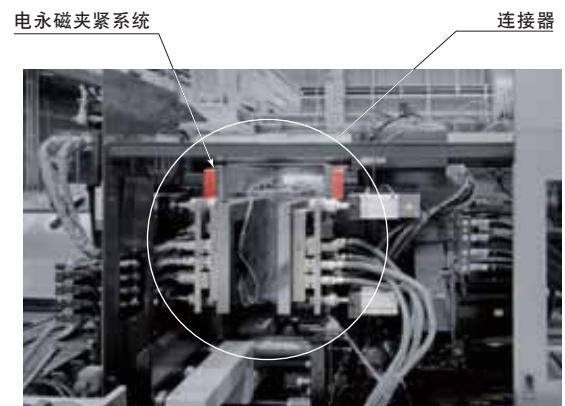
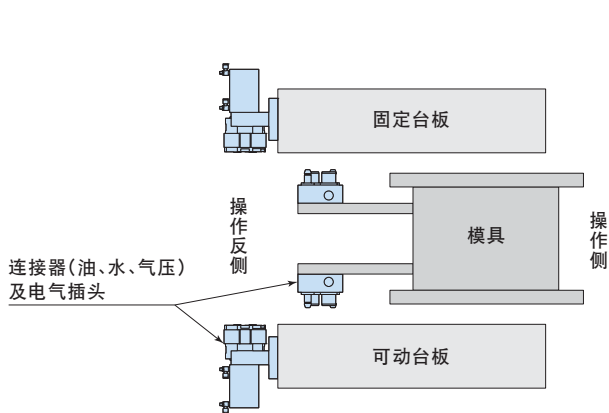

使用流体		油压(普通矿物油基液压油)					水、压缩空气							电气插头		
		1/4"	3/8"	1/2"	3/4"	1"	1/8"	1/4"	3/8"	1/2"	3/4"	1"	1 1/4"		1 1/2"	2"
接口数量	固定台板			4							4					有
	可动台板			4							4					有

机器侧

宽度：125 × 高度：325 (mm)

模具侧

宽度：150 × 高度：200 (mm)

※ 宽度×高度的尺寸，
是不包括托架的数值。

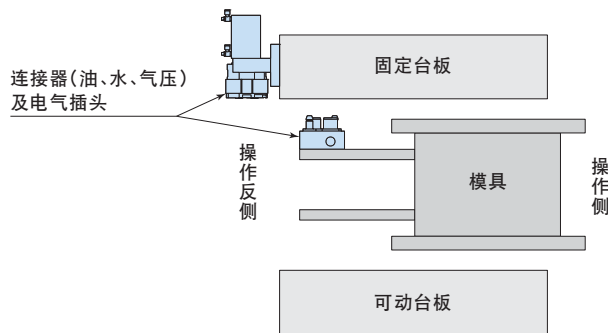

使用流体	油压(普通矿物油基液压油)					水、压缩空气								电气插头		
	1/4"	3/8"	1/2"	3/4"	1"	1/8"	1/4"	3/8"	1/2"	3/4"	1"	1 1/4"	1 1/2"		2"	
配管尺寸																
接口数量		2						3								有

模具侧

宽度 : 330 × 高度 : 100 (mm)

油 3/8" × 10接口

※ 宽度 × 高度的尺寸，
是不包括托架的数值。



导向插座

机器侧

宽度 : 450 × 高度 : 95 (mm)

油 3/8" × 10接口

导向销

调心部



固定台板

操作反侧

操作侧

连接器(水、气压)

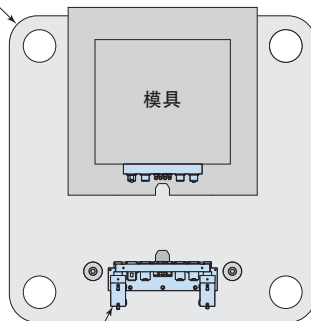

使用流体	油压(普通矿物油基液压油)					水、压缩空气							电气插头		
	1/4"	3/8"	1/2"	3/4"	1"	1/8"	1/4"	3/8"	1/2"	3/4"	1"	1 1/4"		1 1/2"	2"
配管尺寸															
接口数量								10							无

※ 宽度×高度的尺寸，
是不包括托架的数值。

机器侧

宽度：115 × 高度：100 (mm)

模具侧

宽度：105 × 高度：100 (mm)

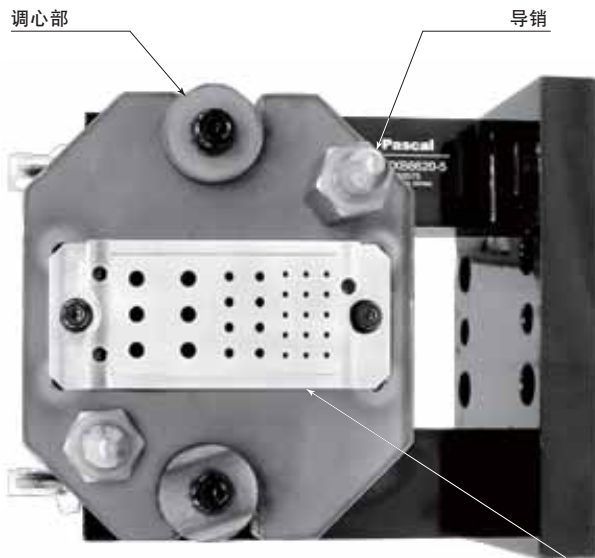

电气插头
加热器用 40A×6针 23A×8针
信号用×15针

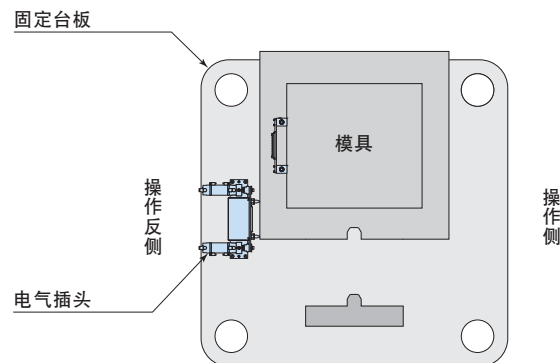

电气插头

加热器用 40A × 6 针、23A × 8 针 信号用 × 15 针

※ 宽度×高度的尺寸，
是不包括托架的数值。

机器侧

宽度：140 × 高度：85 (mm)

电气插头
24针+30针

调心部

导销



电气插头

操作反侧

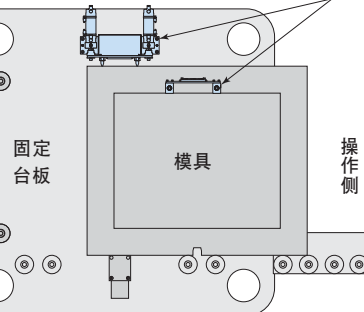

电气插头

24针+30针

机器侧

宽度：480 × 高度：200 (mm)

模具侧

宽度：350 × 高度：250 (mm)

※ 宽度×高度的尺寸，是不包括托架的数值。

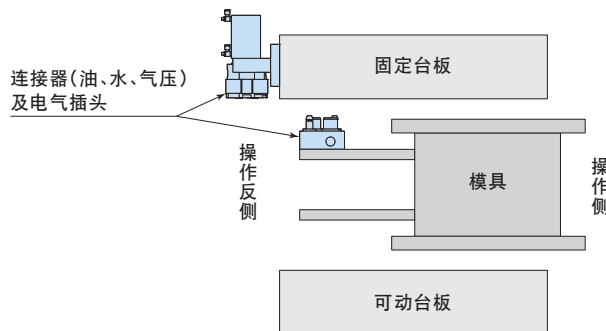
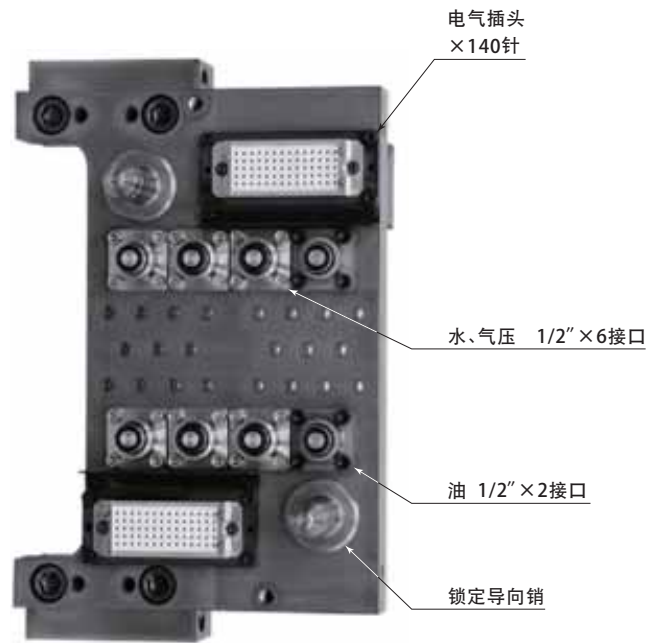
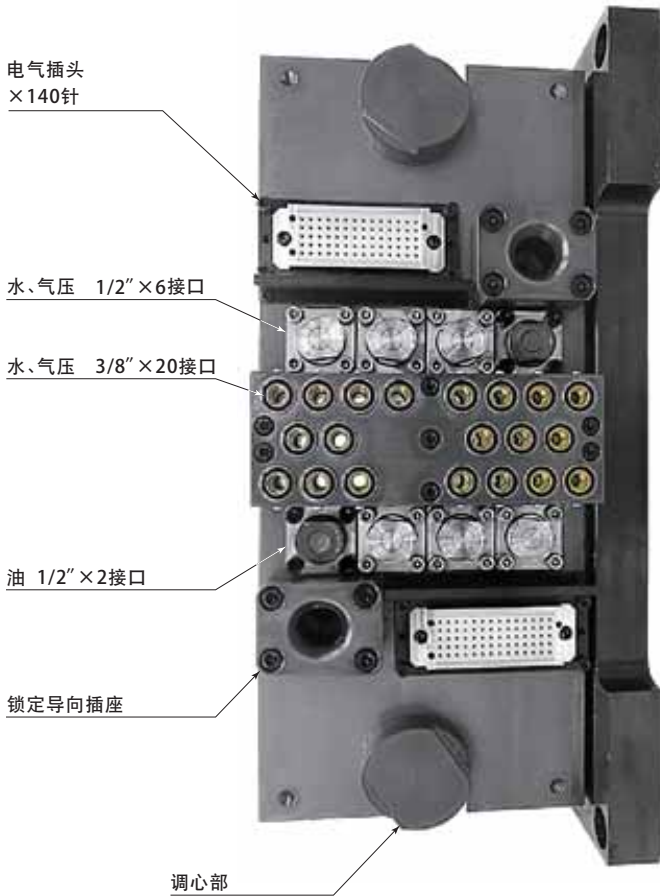

使用流体	油压(普通矿物油基液压油)					水、压缩空气								电气插头	
	1/4"	3/8"	1/2"	3/4"	1"	1/8"	1/4"	3/8"	1/2"	3/4"	1"	1 1/4"	1 1/2"		2"
配管尺寸															
接口数量			2					20	6						140 针

机器侧

宽度: 450 × 高度: 200 (mm)

模具侧

宽度: 310 × 高度: 250 (mm)

※ 宽度×高度的尺寸，
是不包括托架的数值。

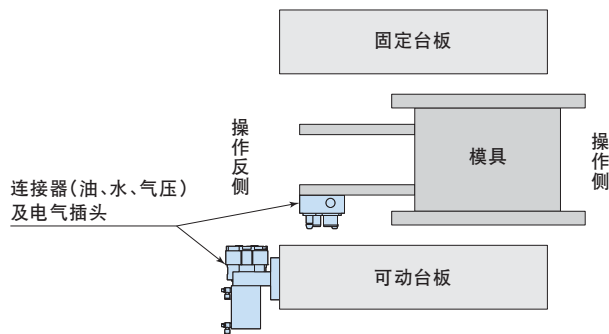

使用流体 配管尺寸 接口数量	油压(普通矿物油基液压油)					水、压缩空气								电气插头 130 针	
	1/4"	3/8"	1/2"	3/4"	1"	1/8"	1/4"	3/8"	1/2"	3/4"	1"	1 1/4"	1 1/2"		2"
			2					8	6						

上用 机器侧
宽度：830 × 高度：310 (mm)

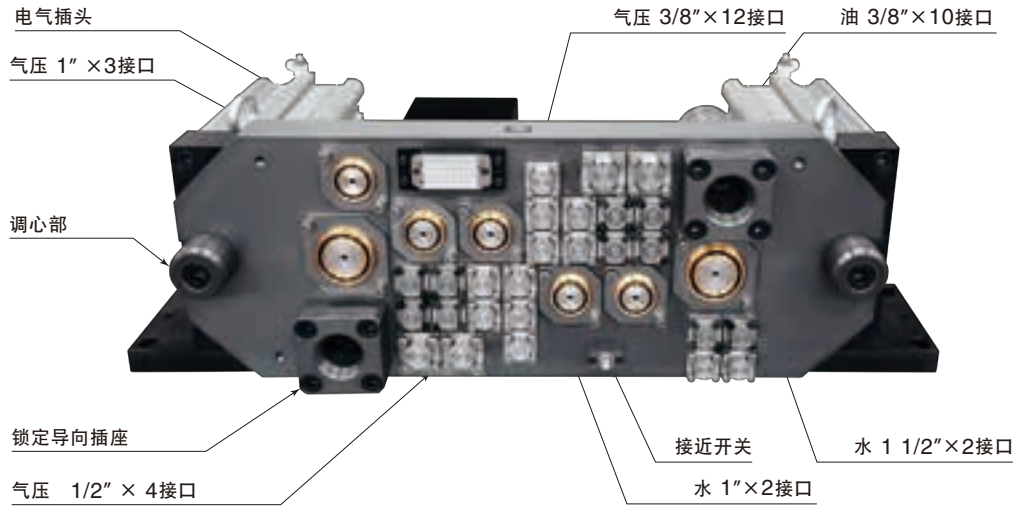

下用 机器侧
宽度：720 × 高度：230 (mm)

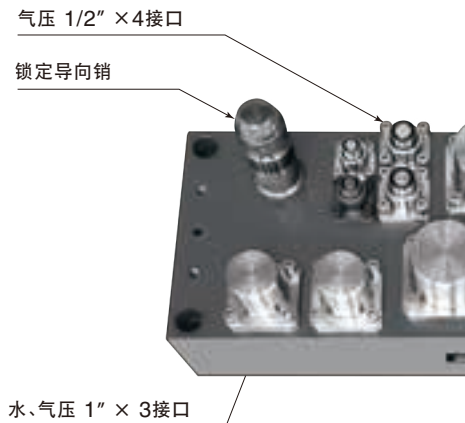
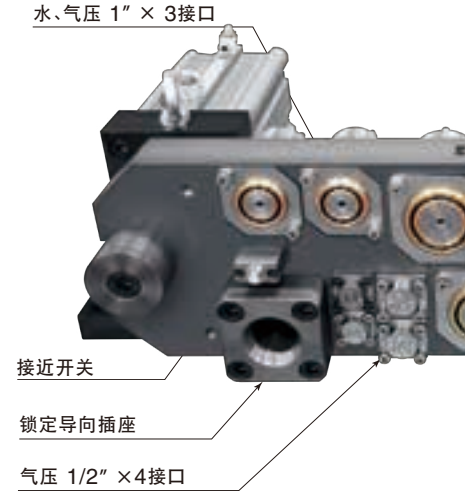

模具侧
宽度：660 × 高度：310 (mm)

模具侧
宽度：570 × 高度：230 (mm)

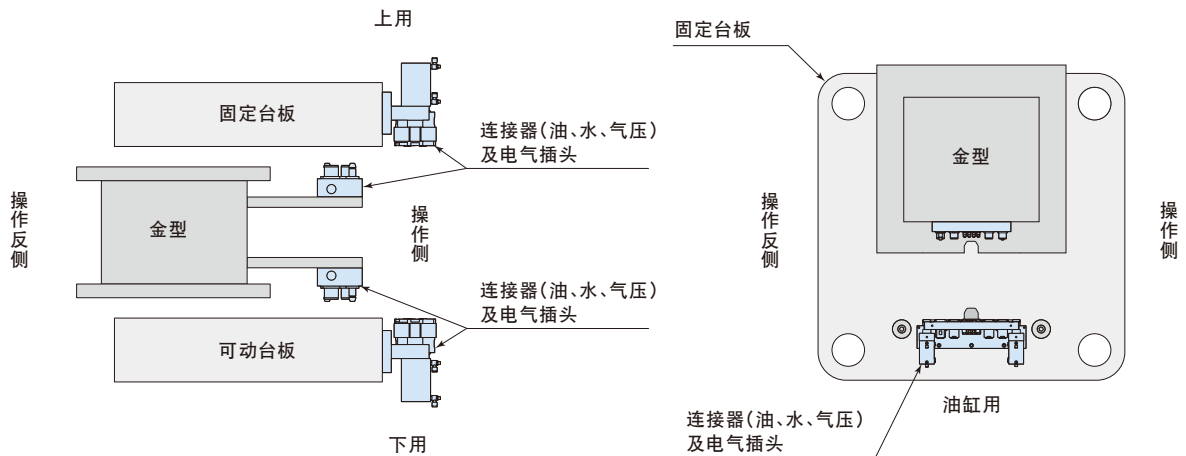

油缸用 机器侧

宽度：660 × 高度：230 (mm)

※宽度×高度的尺寸，是不包括托架的数值。

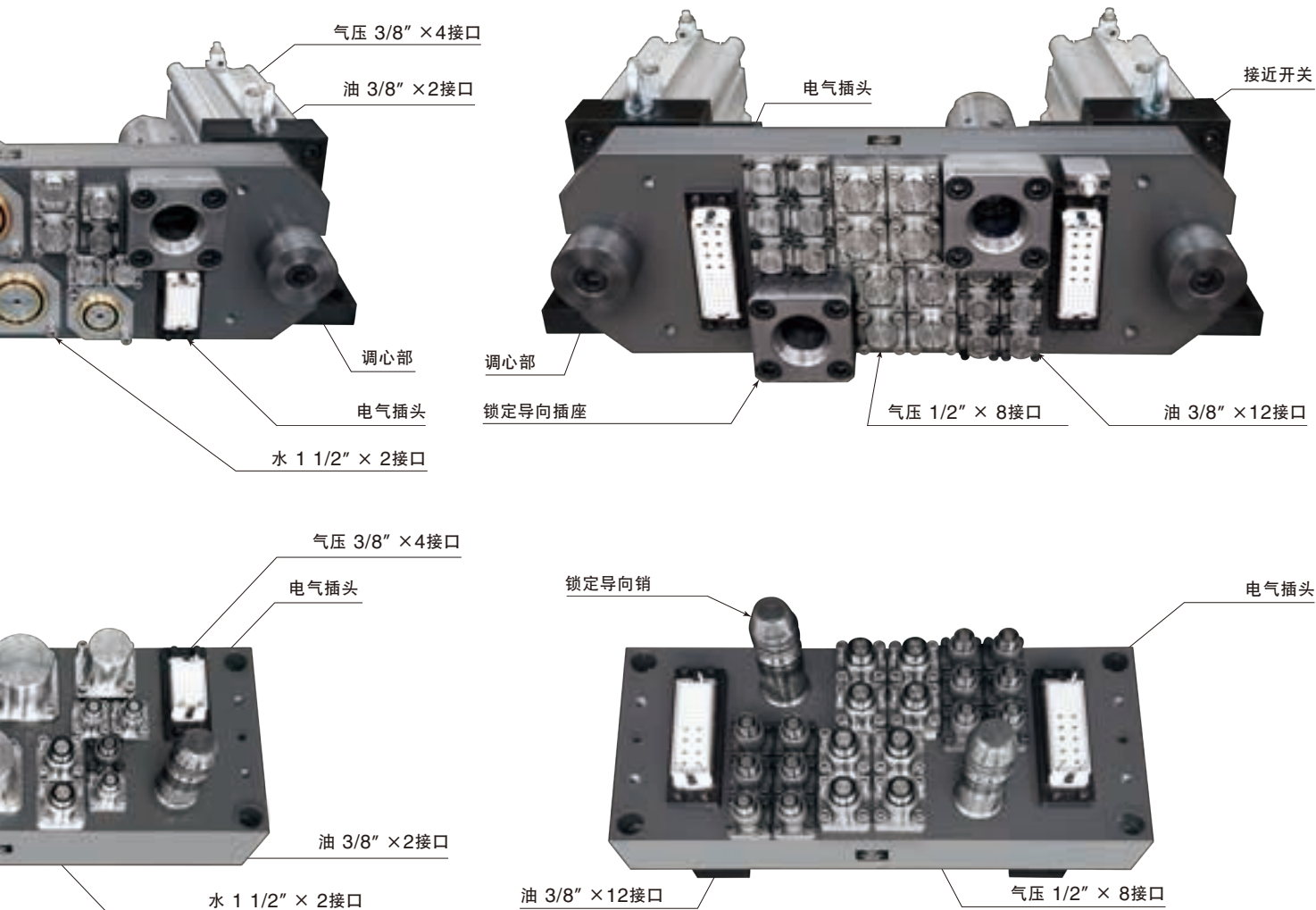

模具侧

宽度：520 × 高度：230 (mm)

使用流体		油压(普通矿物油基液压油)					水、压缩空气								电气插头	
配管尺寸		1/4"	3/8"	1/2"	3/4"	1"	1/8"	1/4"	3/8"	1/2"	3/4"	1"	1 1/4"	1 1/2"		2"
接口数量	上侧		10						12	4		4		2		有
	下侧		2						4	4		3		2		有
	油缸侧		12							8						有

机器侧 C&C连接器

宽度：100 × 高度：410 (mm)

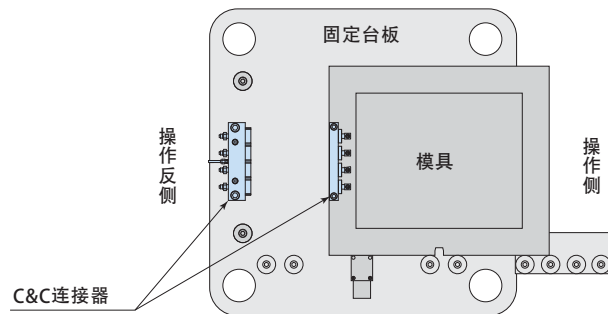
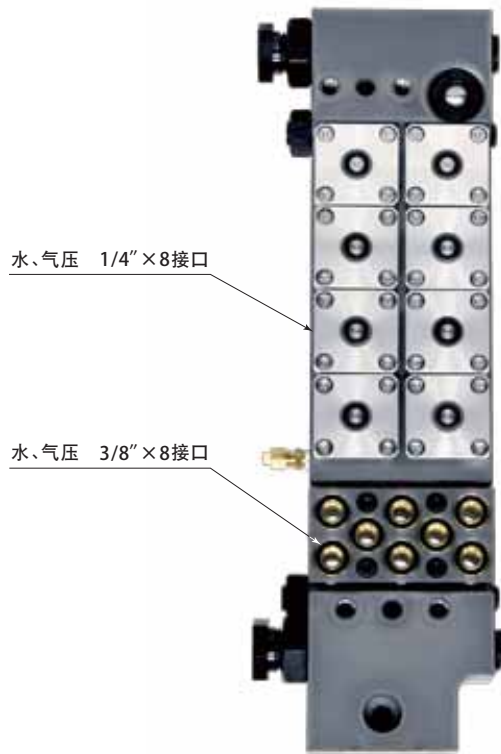

使用流体	油压(普通矿物油基液压油)					水、压缩空气								电气插头	
	1/4"	3/8"	1/2"	3/4"	1"	1/8"	1/4"	3/8"	1/2"	3/4"	1"	1 1/4"	1 1/2"		2"
配管尺寸								8	8						
接口数量															无

机器侧 C&C连接器

宽度：100 × 高度：410 (mm)

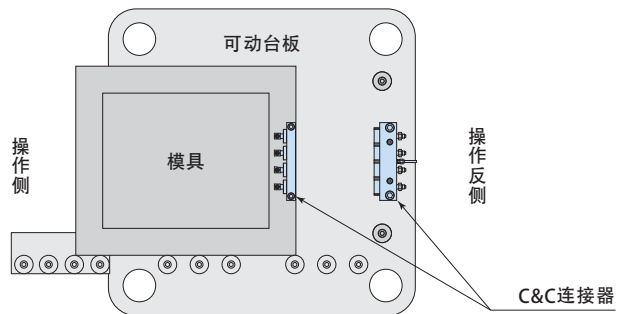
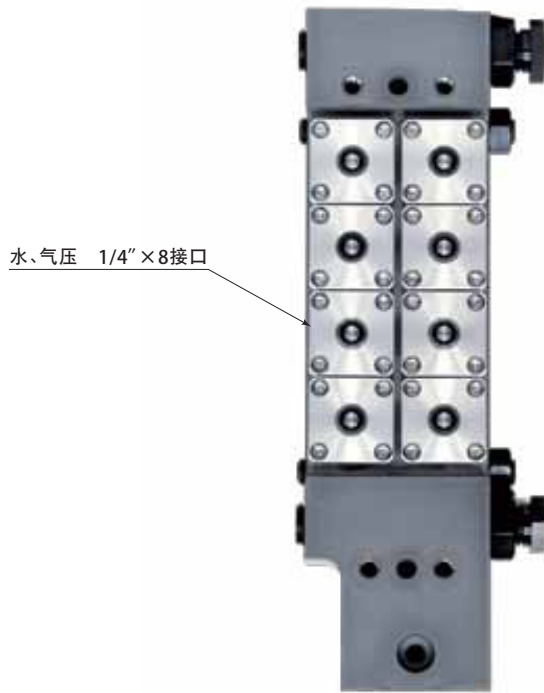

使用流体	油压(普通矿物油基液压油)					水、压缩空气								电气插头		
	1/4"	3/8"	1/2"	3/4"	1"	1/8"	1/4"	3/8"	1/2"	3/4"	1"	1 1/4"	1 1/2"		2"	
配管尺寸																
接口数量							8									无

※ 宽度×高度的尺寸，
是不包括托架的数值。

可动 模具侧 C&C连接器

宽度：260 × 高度：70 (mm)

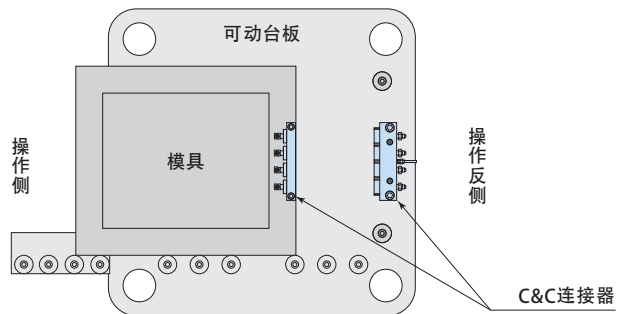

使用流体	油压(普通矿物油基液压油)					水、压缩空气							电气插头		
	1/4"	3/8"	1/2"	3/4"	1"	1/8"	1/4"	3/8"	1/2"	3/4"	1"	1 1/4"		1 1/2"	2"
配管尺寸															
接口数量							3								有

C&C连接器

宽度: 75 × 高度: 110 (mm)

电永磁夹紧系统

C&C连接器

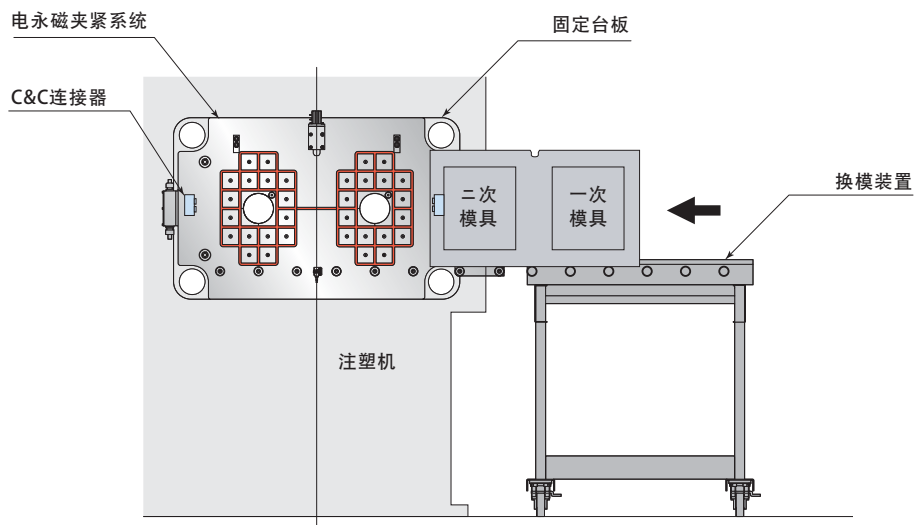

使用流体		油压(普通矿物油基液压油)					水、压缩空气								电气插头	
配管尺寸		1/4"	3/8"	1/2"	3/4"	1"	1/8"	1/4"	3/8"	1/2"	3/4"	1"	1 1/4"	1 1/2"		2"
接口数量	固定台板							2								无
	可动台板							2								无

多路连接器

6接口 宽度:75 × 高度:180 (mm)
8接口 横幅:75 × 高度:220 (mm)

开放型多路连接器

12接口 宽度:60 × 高度:203 (mm)

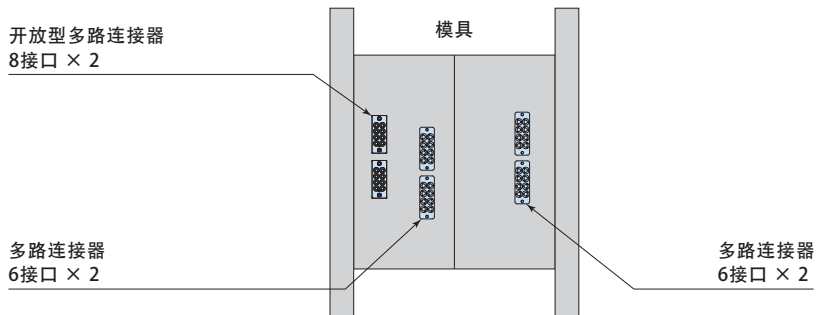
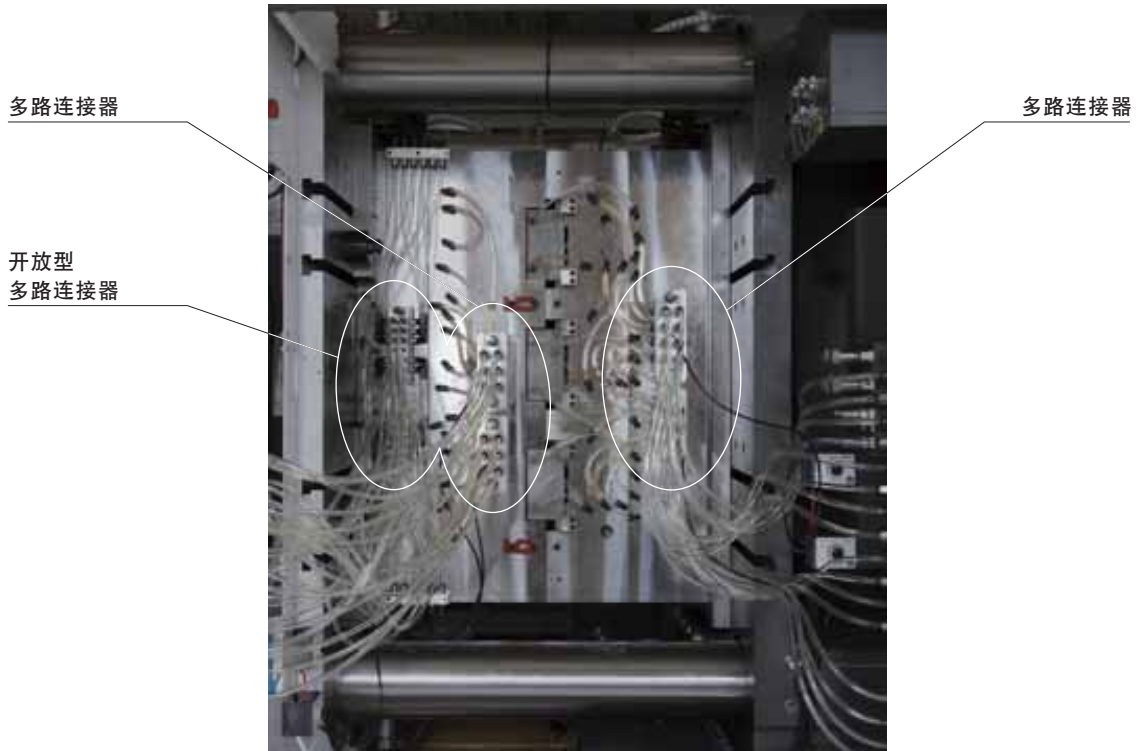

多路连接器

使用流体	油压(普通矿物油基液压油)※、水、压缩空气		
配管尺寸	Rc 1/4		
接口数量	4	6	8
装配数量		2	2

开放型多路连接器

使用流体	水、压缩空气	
配管尺寸	Rc 1/4	
接口数量	8	12
装配数量		2

※ 1MPa 以内

开放型多路连接器

8接口 宽度: 60 × 高度: 155 (mm)

电永磁夹紧系统

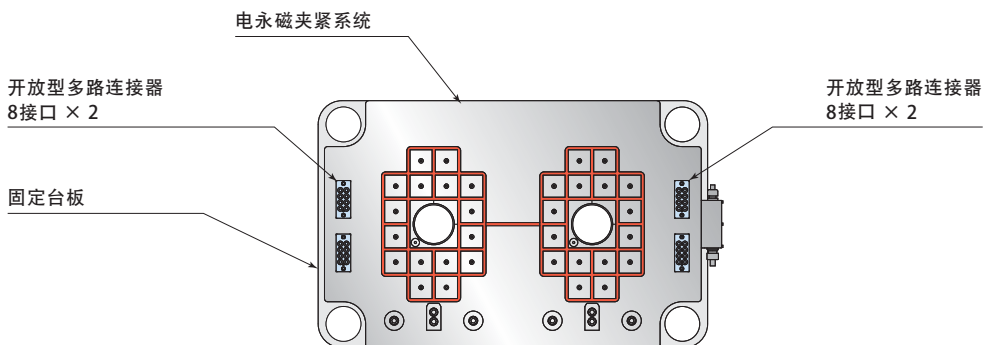

开放型多路连接器

使用流体	水、压缩空气	
配管尺寸	Rc 1/4	
接口数量	8	12
装配数量	4	

开放型多路连接器

8接口 宽度: 60 × 高度: 155 (mm)

开放型多路连接器

电永磁夹紧系统

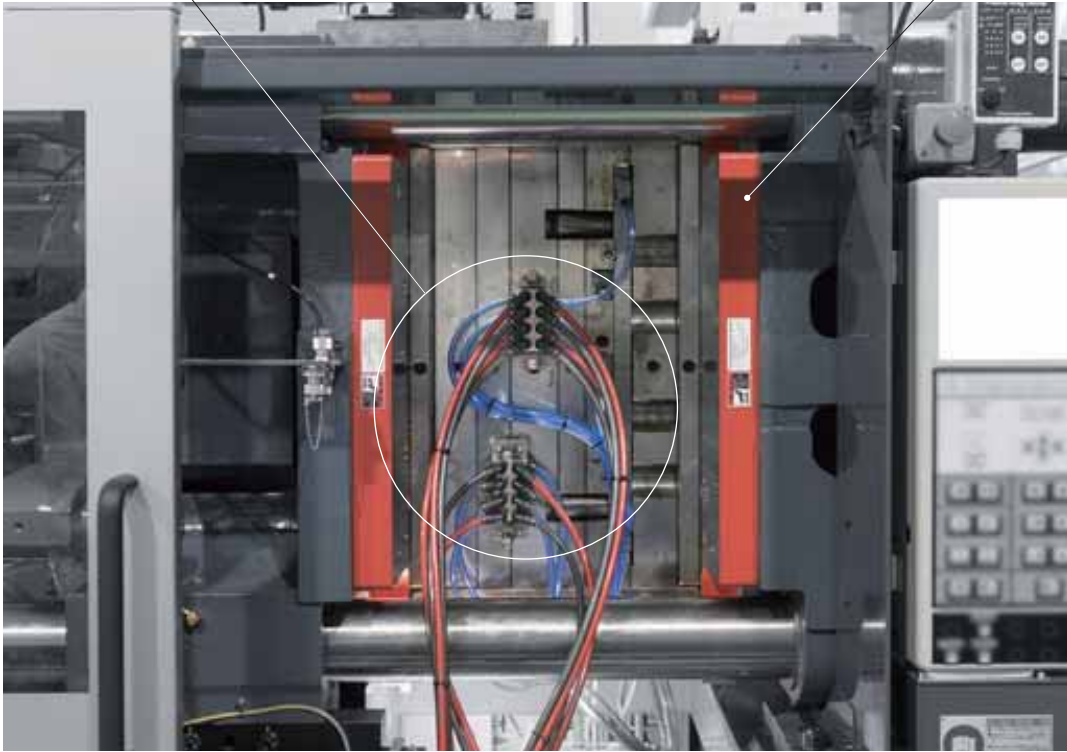

开放型多路连接器
8接口 × 2

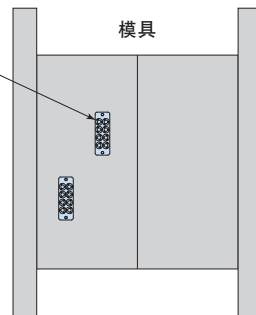

开放型多路连接器

使用流体	水、压缩空气	
配管尺寸	Rc 1/4	
接口数量	8	12
装配数量	2	

模具侧

宽度：430 × 高度：280 (mm)

※宽度×高度的尺寸，
是不包括托架的数值。



机器侧

宽度：630 × 高度：280 (mm)

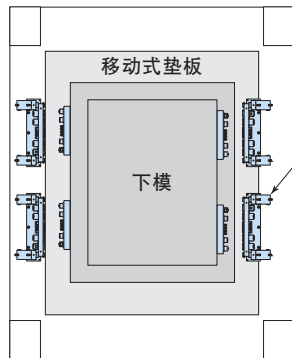

使用流体		油压 (普通矿物油基液压油)					水、压缩空气							电气插头		
		1/4"	3/8"	1/2"	3/4"	1"	1/8"	1/4"	3/8"	1/2"	3/4"	1"	1 1/4"		1 1/2"	2"
接口数量	垫板 操作侧		2			5					1					无
			2			5					1					
	垫板 操作反侧		2			5					1					
			2			5					1					

模具侧

宽度：350 × 高度：180 (mm)

※宽度×高度的尺寸，
是不包括托架的数值。



机器侧

宽度：500 × 高度：175 (mm)

油 3/8" × 6接口

调心部

锁定导向插座



滑动面

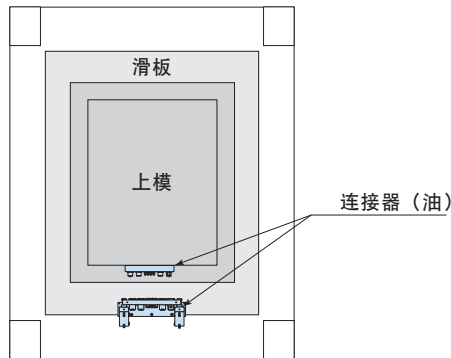

使用流体	油压 (普通矿物油基液压油)					水、压缩空气							电气插头		
	1/4"	3/8"	1/2"	3/4"	1"	1/8"	1/4"	3/8"	1/2"	3/4"	1"	1 1/4"		1 1/2"	2"
配管尺寸															
接口数量		6													无

模具侧(下模水压)

宽度 : 550 × 高度 : 259 (mm)



模具侧(下模油压)

宽度 : 800 × 高度 : 300 (mm)

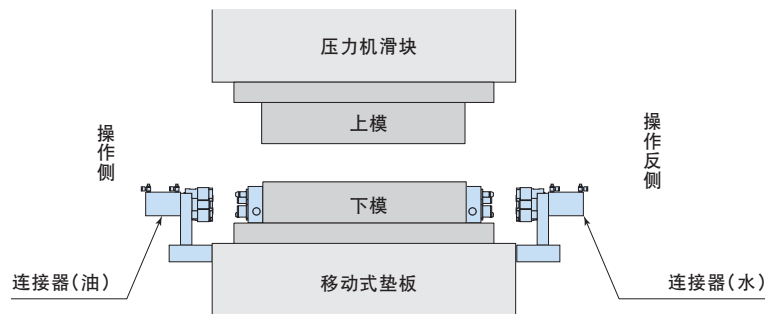
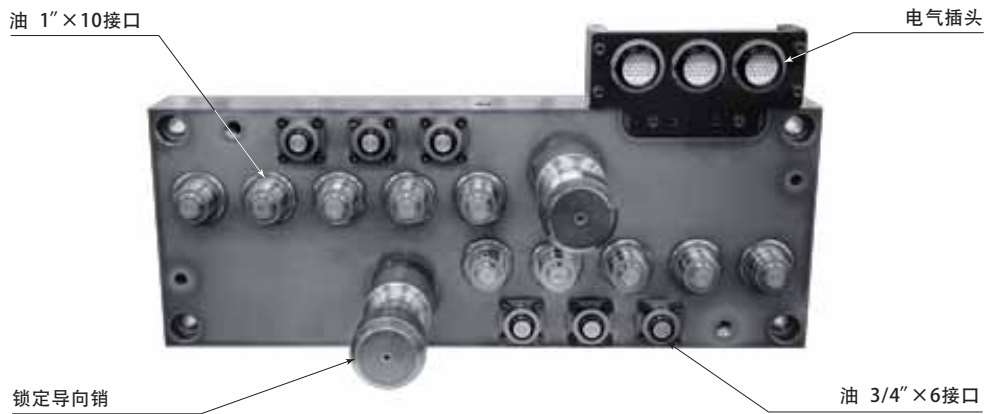

使用流体		油压 (普通矿物油基液压油)					水、压缩空气									电气插头
配管尺寸		1/4"	3/8"	1/2"	3/4"	1"	1/8"	1/4"	3/8"	1/2"	3/4"	1"	1 1/4"	1 1/2"	2"	
接口数量	下模水压												2			无
	下模油压				6	10										有

模具侧(上模)

宽度 : 450 × 高度 : 200 (mm)

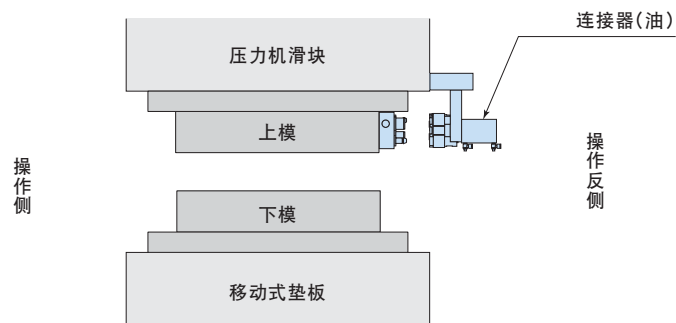

使用流体	油压 (普通矿物油基液液压油)					水、压缩空气									电气插头
	1/4"	3/8"	1/2"	3/4"	1"	1/8"	1/4"	3/8"	1/2"	3/4"	1"	1 1/4"	1 1/2"	2"	
配管尺寸															
接口数量		2			4										无

滑块侧

宽度: 330 × 高度: 180 (mm)



垫板 操作侧

宽度: 290 × 高度: 145 (mm)

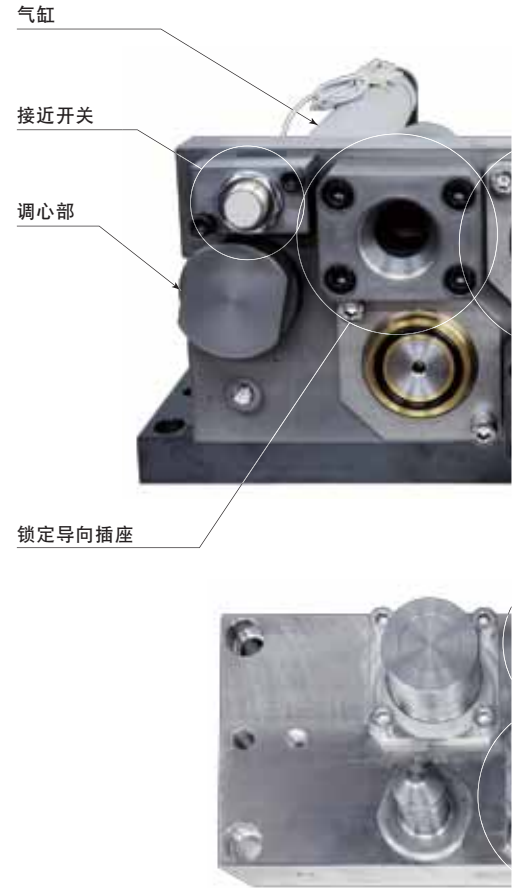

模具侧

宽度: 280 × 高度: 180 (mm)

模具侧

宽度: 295 × 高度: 135 (mm)

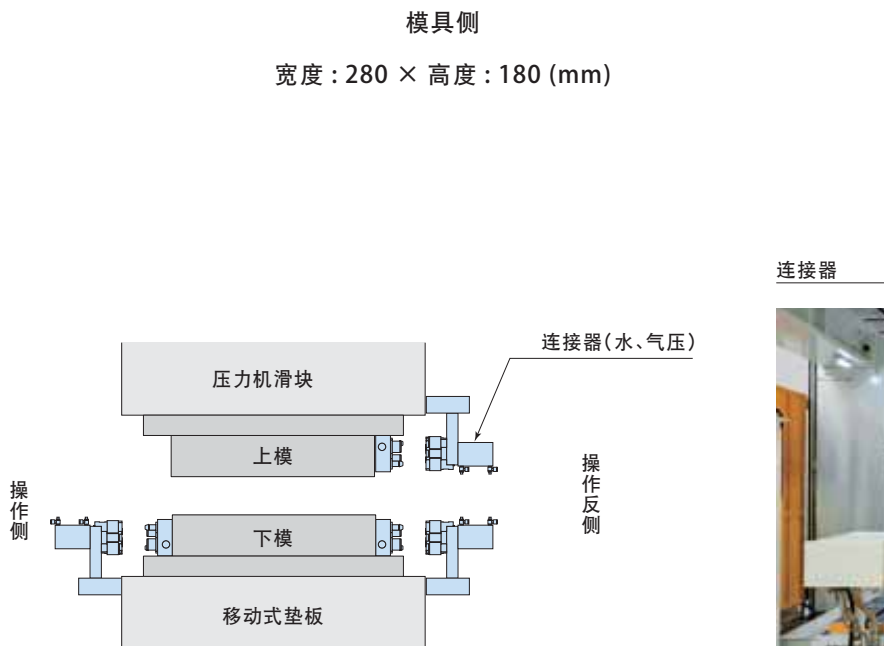

连接器



垫板 操作反侧

宽度 : 330 × 高度 : 180 (mm)

※宽度×高度的尺寸，是不包括托架的数值。

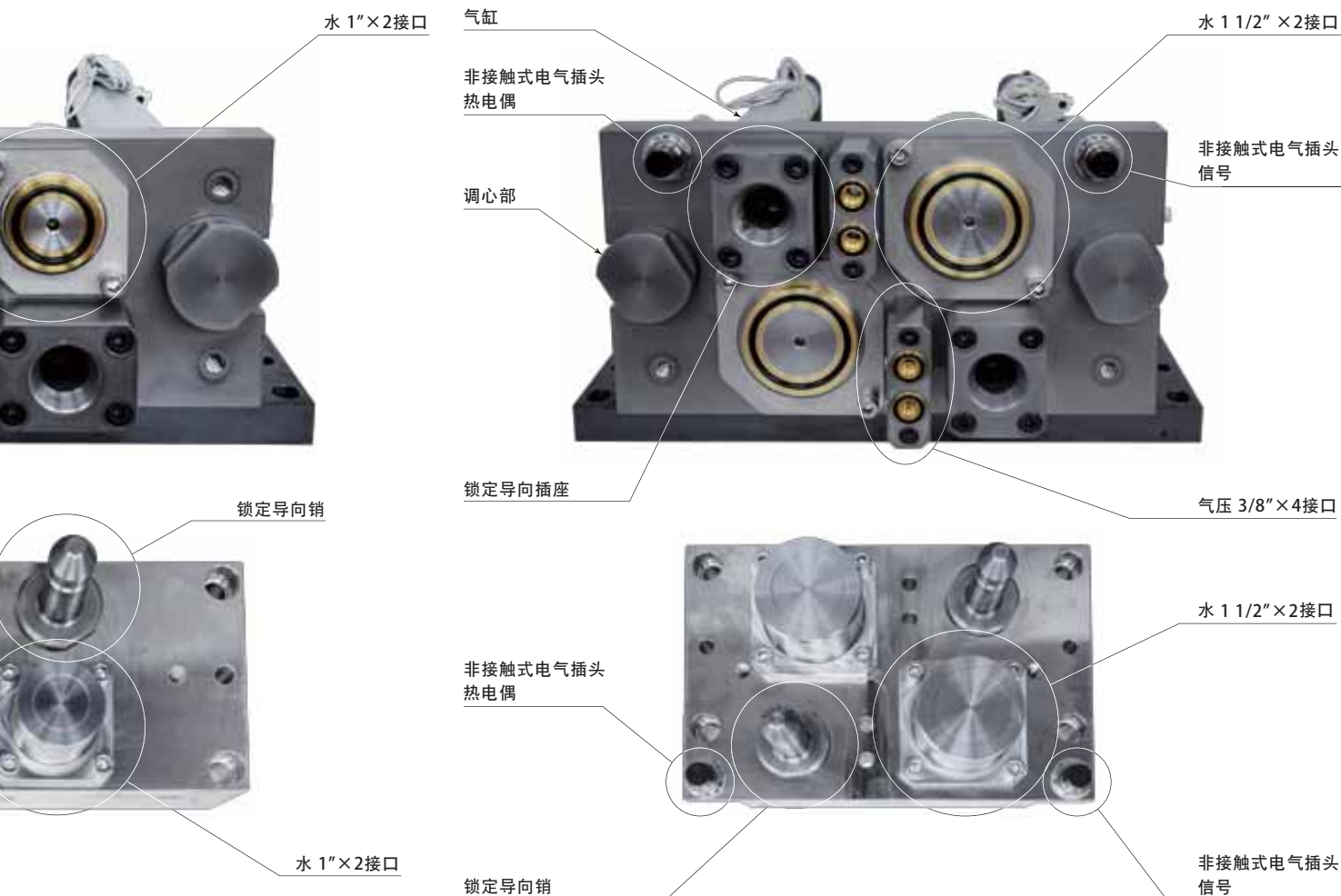

模具侧

宽度 : 280 × 高度 : 180 (mm)

使用流体	油压 (普通矿物油基液压油)					水、压缩空气							电气插头		
	1/4"	3/8"	1/2"	3/4"	1"	1/8"	1/4"	3/8"	1/2"	3/4"	1"	1 1/4"		1 1/2"	2"
接口数量	滑块操作反侧												2 × 4		无
	垫板操作侧										2 × 4				无
	垫板操作反侧							4 × 4					2 × 4		无

模具侧

宽度：130 × 高度：730 (mm)

机器侧

宽度：160 × 高度：950 (mm)

※宽度×高度的尺寸，
是不包括托架的数值。

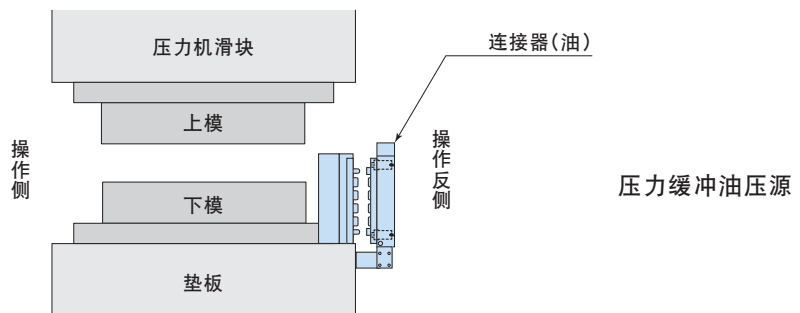
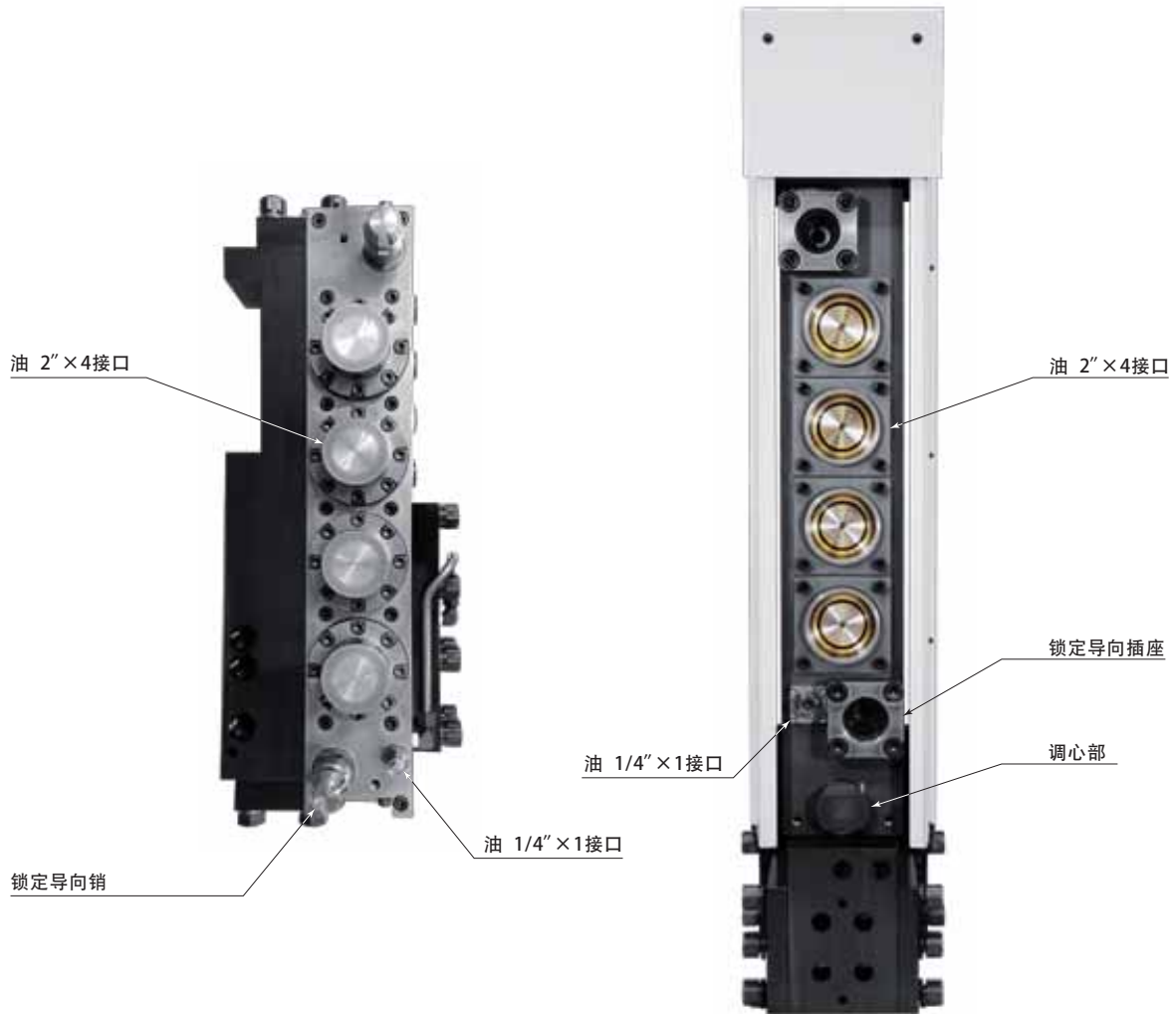

使用流体	油压 (普通矿物油基液压油)					水、压缩空气								电气插头	
	1/4"	3/8"	1/2"	3/4"	2"※	1/8"	1/4"	3/8"	1/2"	3/4"	1"	1 1/4"	1 1/2"		2"
配管尺寸															
接口数量	1				4										无

※特殊型

模具侧

宽度：220 × 高度：95 (mm)

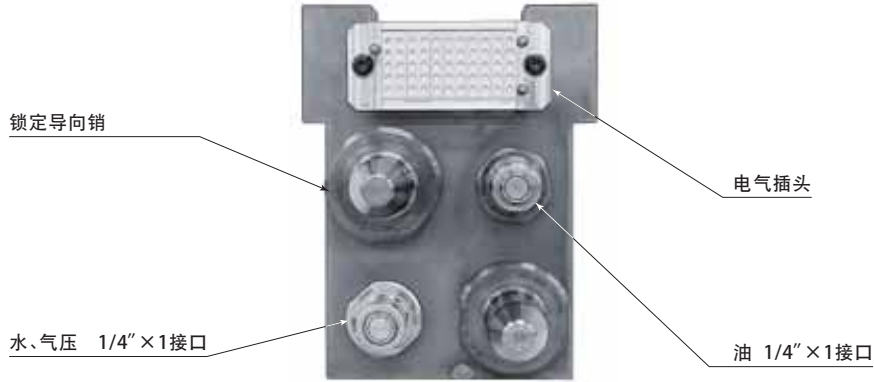

※宽度×高度的尺寸，
是不包括托架的数值。

机器侧

宽度：345 × 高度：75 (mm)

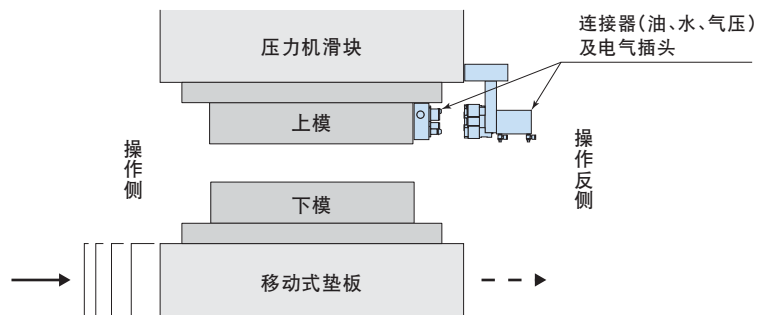

使用流体	油压 (普通矿物油基液压油)					水、压缩空气								电气插头	
	1/4"	3/8"	1/2"	3/4"	1"	1/8"	1/4"	3/8"	1/2"	3/4"	1"	1 1/4"	1 1/2"		2"
配管尺寸															
接口数量	1						1								有

模具侧

宽度：220 × 高度：95 (mm)

锁定导向销

油 1/4"×1接口

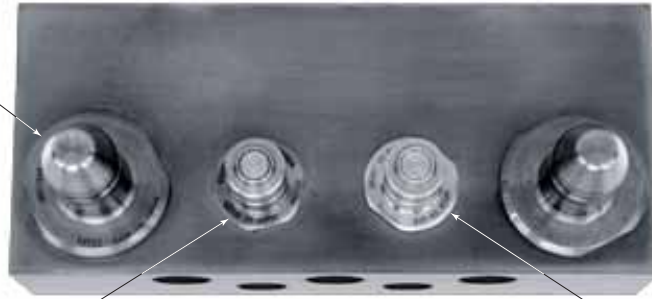

气压 1/4"×1接口

※宽度×高度的尺寸，
是不包括托架的数值。

机器侧

宽度：345 × 高度：75 (mm)

调心部

锁定导向插座

油 1/4"×1接口



气压 1/4"×1接口

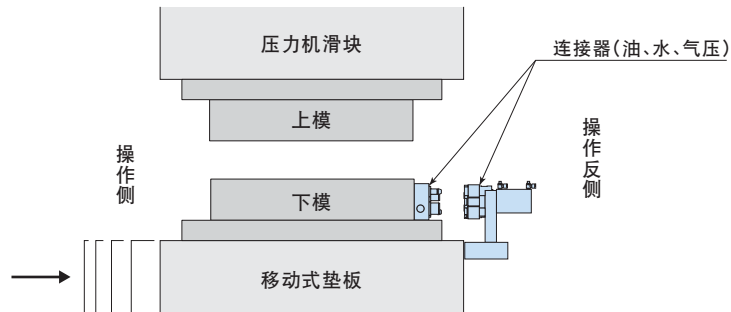

使用流体	油压 (普通矿物油基液压油)					水、压缩空气								电气插头	
	1/4"	3/8"	1/2"	3/4"	1"	1/8"	1/4"	3/8"	1/2"	3/4"	1"	1 1/4"	1 1/2"		2"
配管尺寸															
接口数量	1						1								无

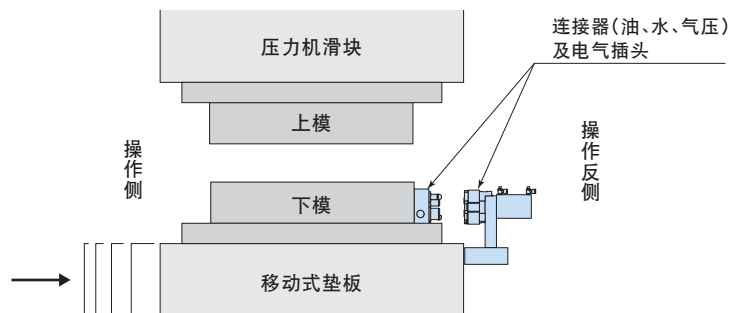
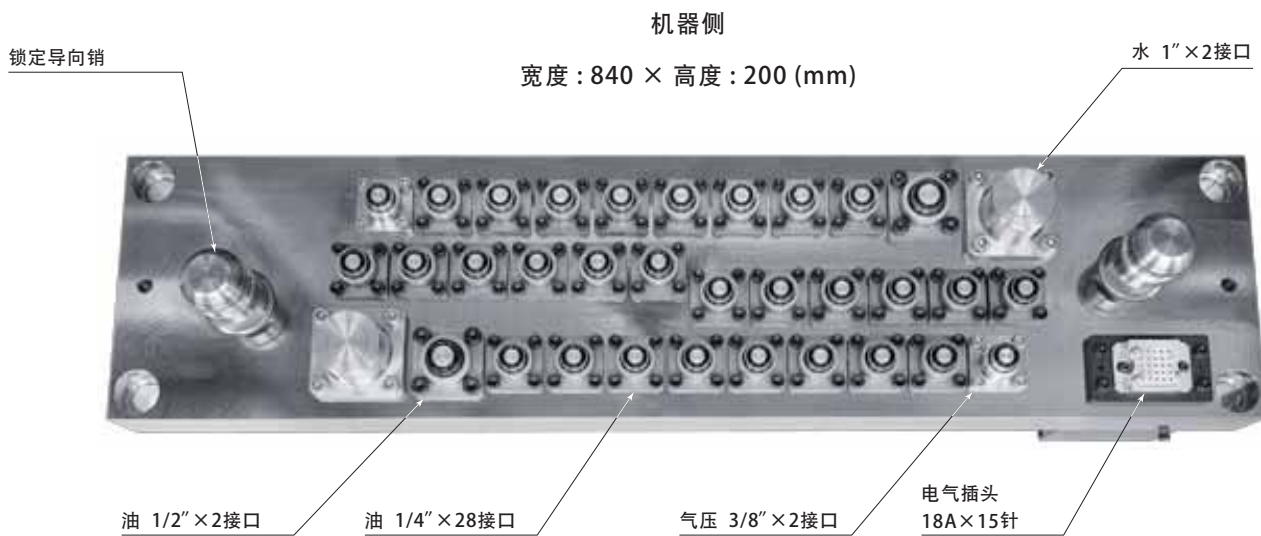
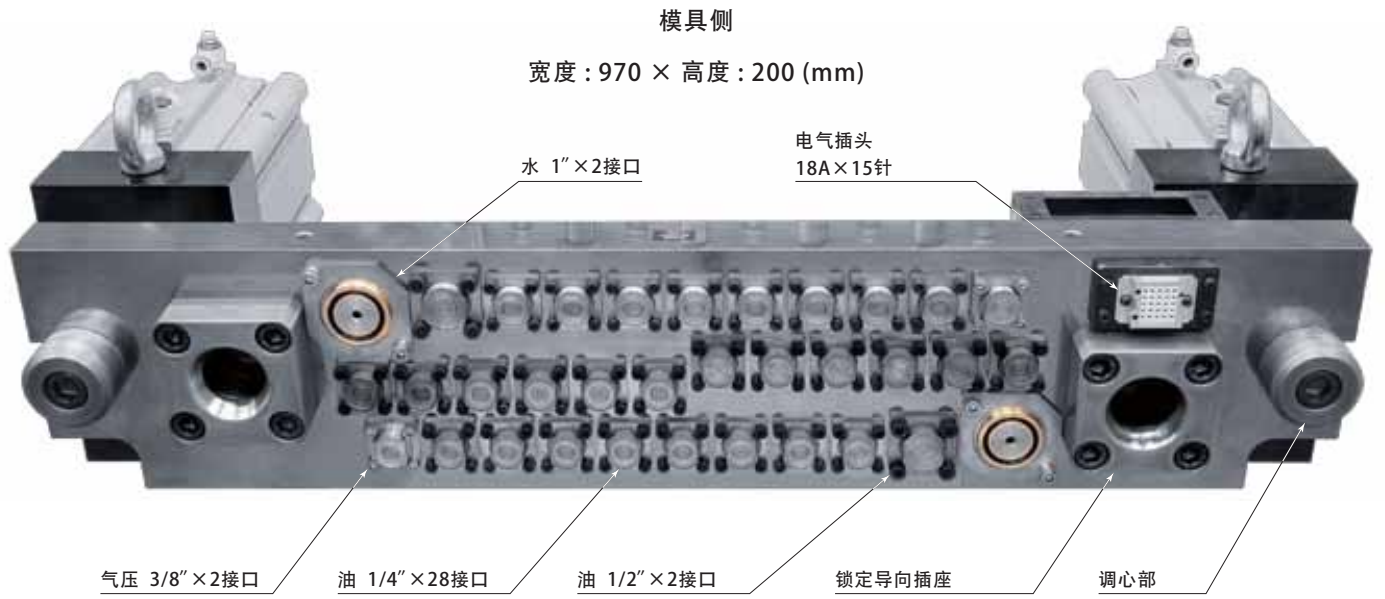

使用流体	油压 (普通矿物油基液压油)					水、压缩空气								电气插头	
	1/4"	3/8"	1/2"	3/4"	1"	1/8"	1/4"	3/8"	1/2"	3/4"	1"	1 1/4"	1 1/2"		2"
配管尺寸															
接口数量	28		2					2			2				18A × 15针

机器侧

宽度 : 385 × 高度 : 100 (mm)

模具侧

宽度 : 250 × 高度 : 140 (mm)



连接器

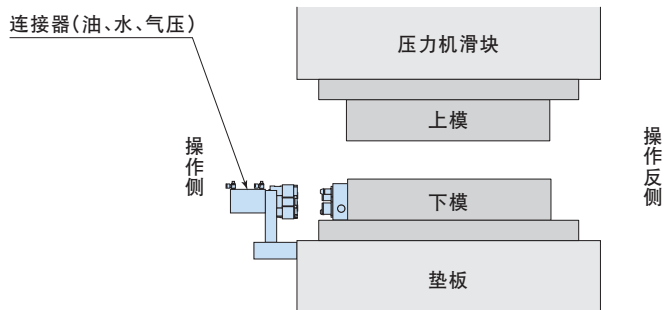

使用流体	油压 (普通矿物油基液压油)					水、压缩空气						电气插头			
	1/4"	3/8"	1/2"	3/4"	1"	1/8"	1/4"	3/8"	1/2"	3/4"	1"		1 1/4"	1 1/2"	2"
配管尺寸															
接口数量		2						2							无

模具侧

宽度：1,000 × 高度：190 (mm)

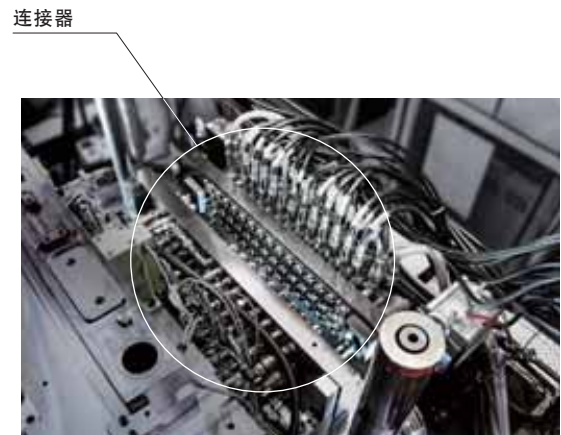
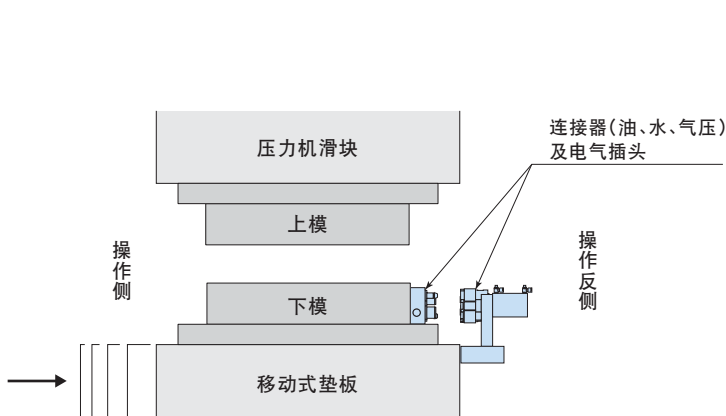

使用流体	油压 (普通矿物油基液压油)					水、压缩空气							电气插头		
	1/4"	3/8"	1/2"	3/4"	1"	1/8"	1/4"	3/8"	1/2"	3/4"	1"	1 1/4"		1 1/2"	2"
配管尺寸															
接口数量		32						4		2					有

供给侧

宽度: 125 × 高度: 340 (mm)

接收侧

宽度: 125 × 高度: 420 (mm)

※宽度×高度的尺寸，
是不包括托架的数值。



锁定导向销



调心部

锁定导向插座

电气插头
动力用 40A×9针 23A×32针
信号用×145针

水、气压 3/8" ×1接口

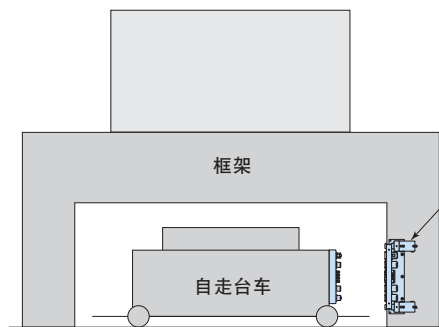

电气插头
安装于台车侧面

使用流体	水、压缩空气										电气插头 动力用 40A:9针、23A:32针 信号用 145针
配管尺寸	1/8"	1/4"	3/8"	1/2"	3/4"	1"	1 1/4"	1 1/2"	2"		
接口数量			1								

液压机器侧

宽度：200 × 高度：160 (mm)

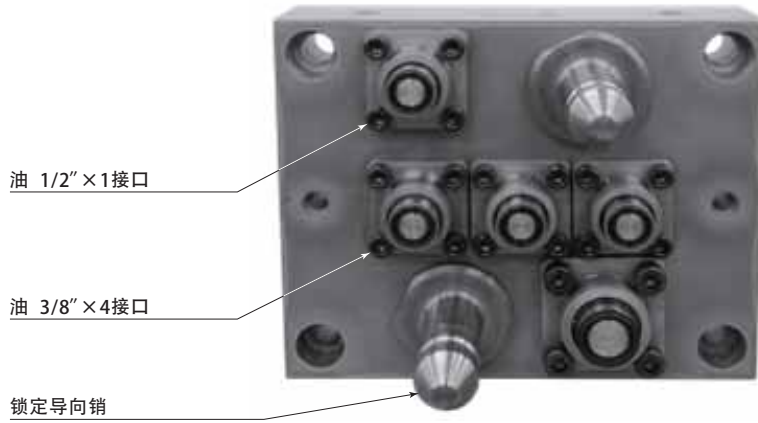
※宽度×高度的尺寸，
是不包括托架的数值。

液压单元侧

宽度：240 × 高度：160 (mm)

锁定导向插座

油 3/8" × 4接口

调心部

油 1/2" × 1接口

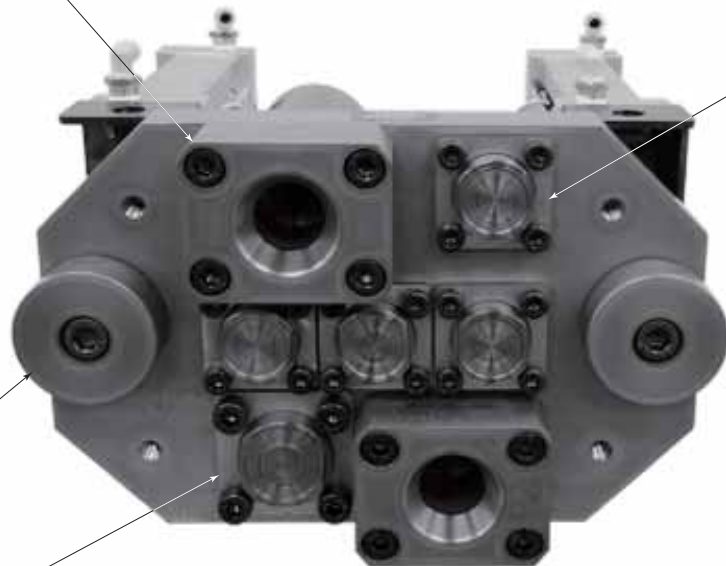
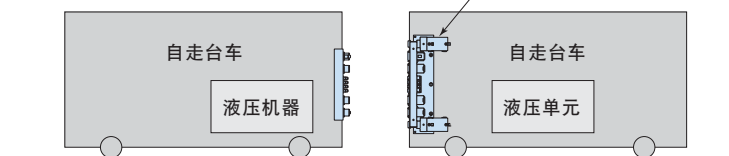
连接器(油)
安装于台车侧面

使用流体	油压 (普通矿物油基液压油)					水、压缩空气								电气插头	
	1/4"	3/8"	1/2"	3/4"	1"	1/8"	1/4"	3/8"	1/2"	3/4"	1"	1 1/4"	1 1/2"		2"
配管尺寸															
接口数量		4	1												无

框架侧

宽度: 450 × 高度: 125 (mm)

※宽度×高度的尺寸，
是不包括托架的数值。

调心部

锁定导向插座



台车侧

宽度: 410 × 高度: 120 (mm)

电气插头
动力用 40A×3针 23A×16针
信号用×200针

锁定导向销

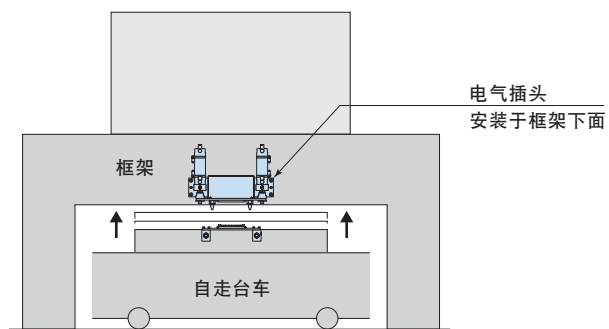

电气插头

动力用 40A:3针、23A:16针 信号用 200针

設備側

宽度：375 × 高度：120 (mm)

※宽度×高度的尺寸，
是不包括托架的数值。



金型側

宽度：270 × 高度：120 (mm)



使用流体	油压 (普通矿物油基液压油)					水、压缩空气							电气插头		
	1/4"	3/8"	1/2"	3/4"	1"	1/8"	1/4"	3/8"	1/2"	3/4"	1"	1 1/4"		1 1/2"	2"
配管尺寸															
接口数量										4					无

上模侧

宽度: 230 × 高度: 190 (mm)



下模侧

宽度: 375 × 高度: 130 (mm)

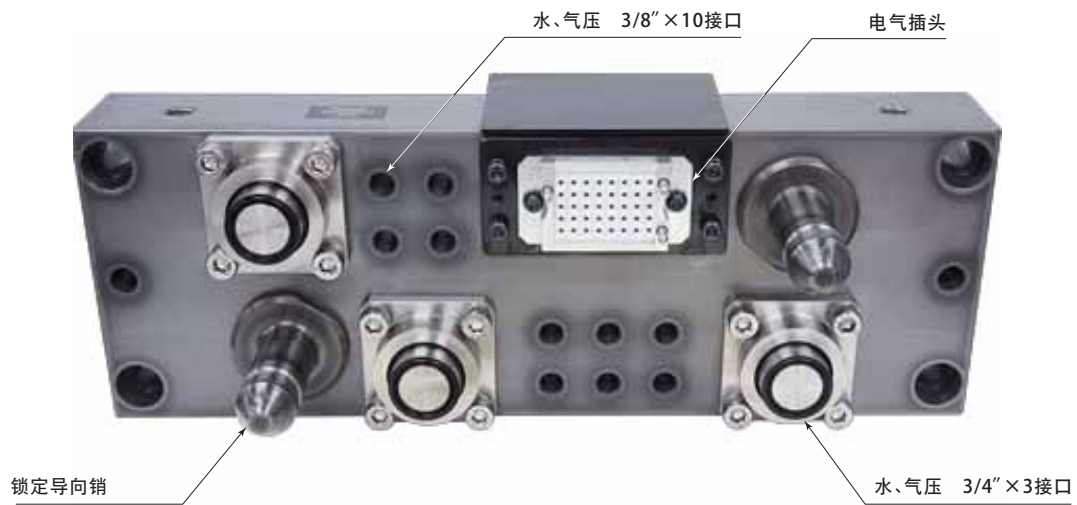

使用流体		油压 (普通矿物油基液压油)					水、压缩空气							电气插头		
配管尺寸		1/4"	3/8"	1/2"	3/4"	1"	1/8"	1/4"	3/8"	1/2"	3/4"	1"	1 1/4"		1 1/2"	2"
接口数量	上模侧								10		2					有
	下模侧								10		3					有

宽度：920 × 高度：174 (mm)

宽度：920 × 高度：204 (mm)

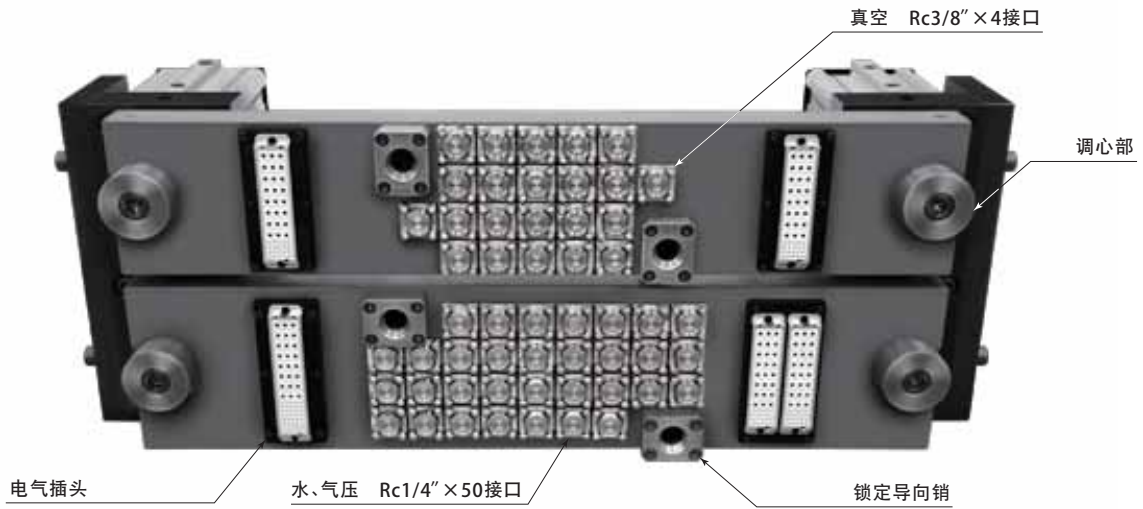

宽度：750 × 高度：400 (mm)

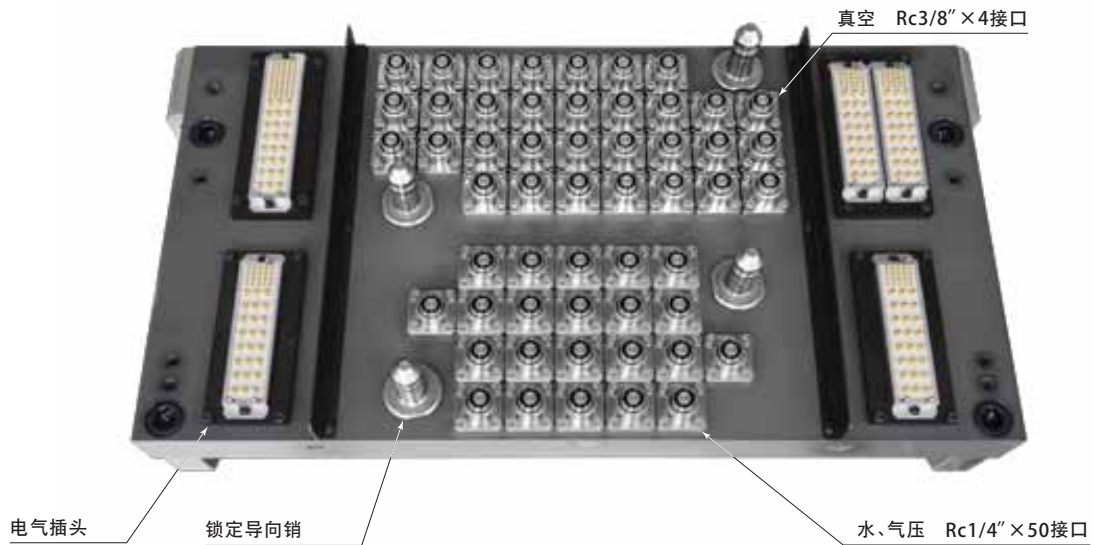

使用流体	水、压缩空气									真空					电气插头
	1/8"	1/4"	3/8"	1/2"	3/4"	1"	1 1/4"	1 1/2"	2"	1/4"	3/8"	1/2"	3/4"	1"	
配管尺寸															
接口数量		50									4				有

Pascal

大连营业所	帕斯卡(大连)有限公司(Pascal Dalian Corp.) 邮编 116600 辽宁省大连市经济技术开发区双D港二街100号-1号1层 电话 0411-8732-2988 传真 0411-8732-7299
上海营业所	帕式克商贸(上海)有限公司(Pascal Trading Shanghai Corp.) 邮编 201107 上海市闵行区纪翟路1199弄3号1楼 电话 021-5263-4122 传真 021-6296-2882
长春办事处	邮编 130041 吉林省长春市解放大路338号21世纪国际商务总部A座1604室 电话 156-0442-9818 传真 0431-8865-2868
广州办事处	邮编 510635 广州市天河区龙口中路173号 华天国际广场23A2 电话 020-3890-4831 传真 020-3890-4831
重庆办事处	邮编 400020 重庆市江北区金源路15号3栋4楼3号室 电话 023-6755-9601 传真 023-6755-9601
天津办事处	邮编 300180 天津市河东区津塘路156号紫乐广场金地紫云庭2号楼3单元1505室 电话 022-5871-1965 传真 022-5871-1965

海 外 ●日本国 ●芝加哥 ●德国 ●韩国 ●曼谷

Pascal corporation Japan

