

traveling clamp

自走式夹紧器 model **TR** Series



自走式夹紧器 TRA 30,000kN 压力机

Pascal



自走式夹紧器 model **TRA**



自走式夹紧器

model **TR** Series 交货实绩 **120,000**台

30,000kN 压力机 自走式夹紧器 实施例

自走式夹紧器的特长

- 帕斯卡自走式夹紧器 TR 系列是夹紧器沿着 T 型槽行走，自动移动到模具上的创新模具夹紧系统。面向代表日本的汽车厂家有很多交货实绩，至今为止有 100000 台以上的 TR 系列产品在全世界的压力机生产线上工作着。

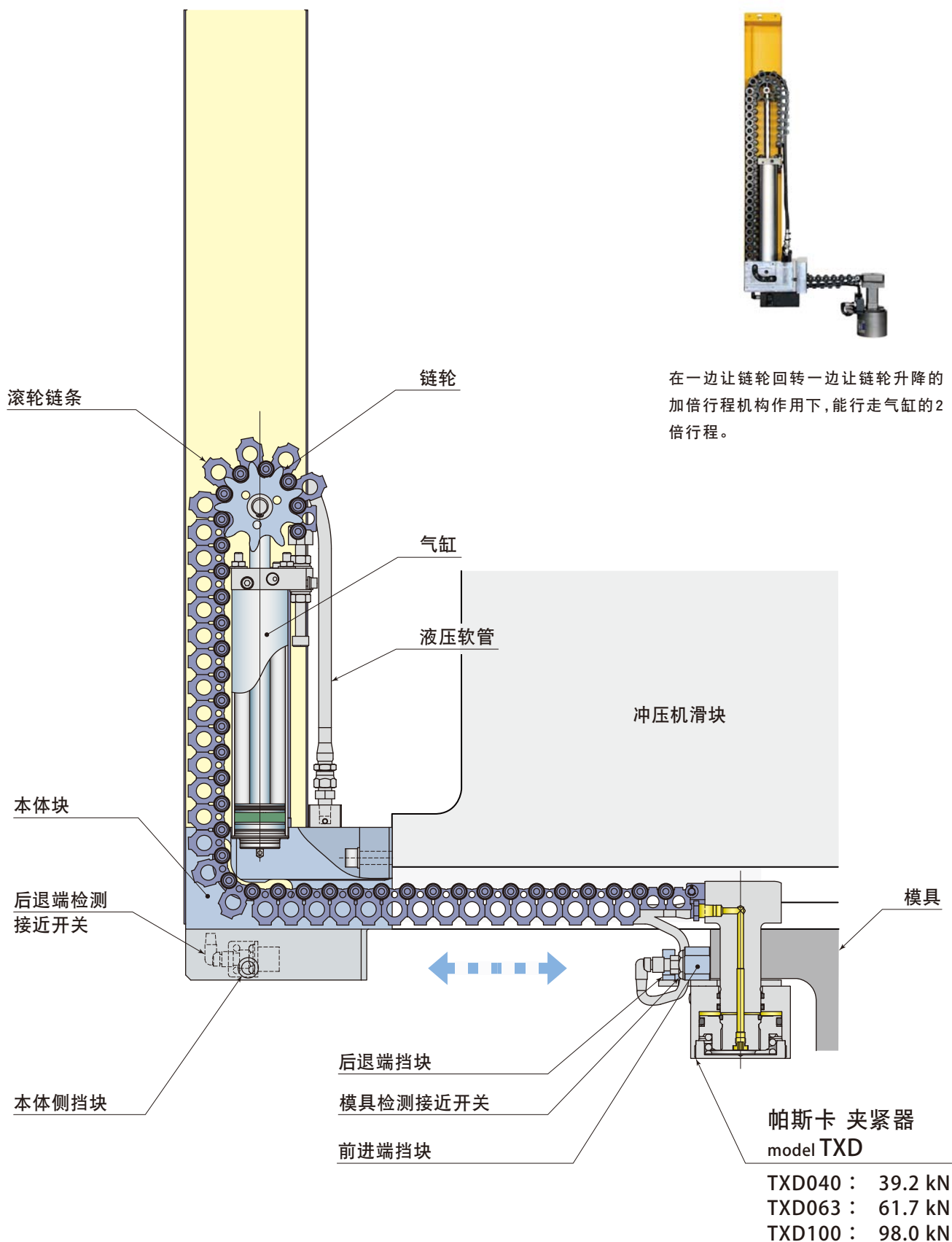

型号表示

TR **A** **K** **X06** - **0800** **L**

- 1 类型
- 2 夹紧器型号
 - X04** : model TXD040 (夹紧力 39.2 kN)
 - X06** : model TXD063 (夹紧力 61.7 kN)
 - X10** : model TXD100 (夹紧力 98.0 kN)
- 3 自走行程
 - A **0400** ~ **1300** : 400 ~ 1300 mm
 - C **0400** ~ **0900** : 400 ~ 900 mm
- 4 接线端子盒 · 后退端接近开关取付位置
(C型也包括转动装置及电机的位置)

L : 位置如下图所示
R : 位于相反侧

气液压回路图

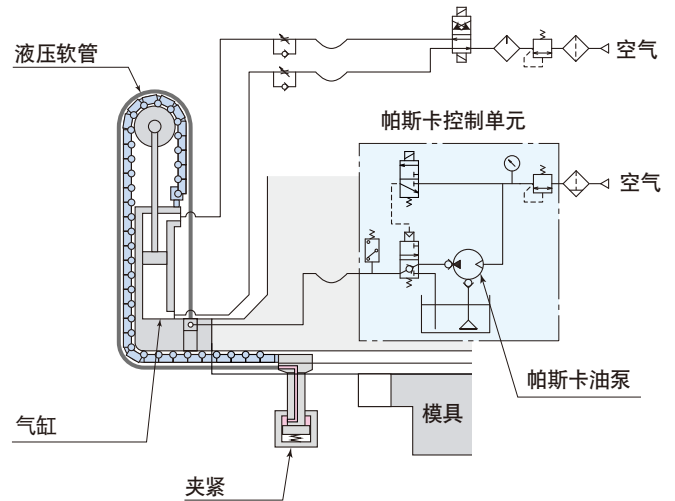

1 类型

A : 气缸驱动 model **TRA**

C : 电机驱动 model **TRC**

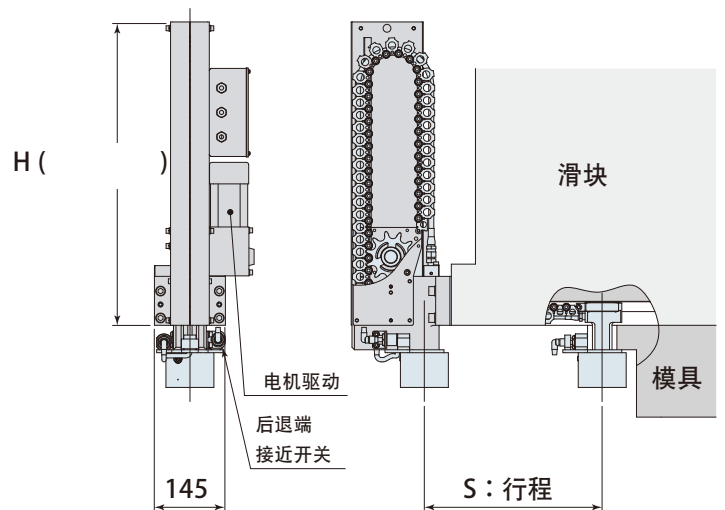
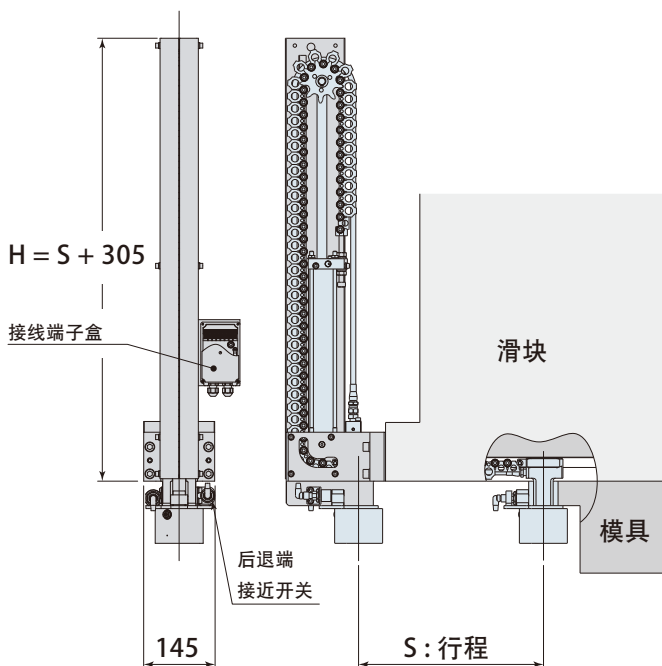

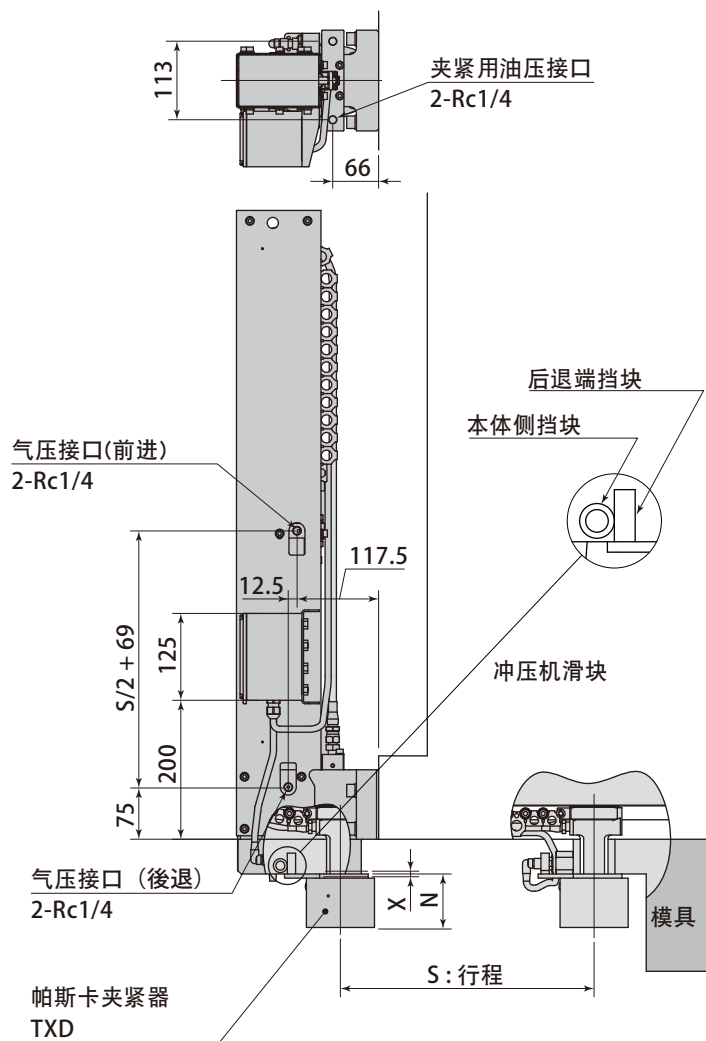
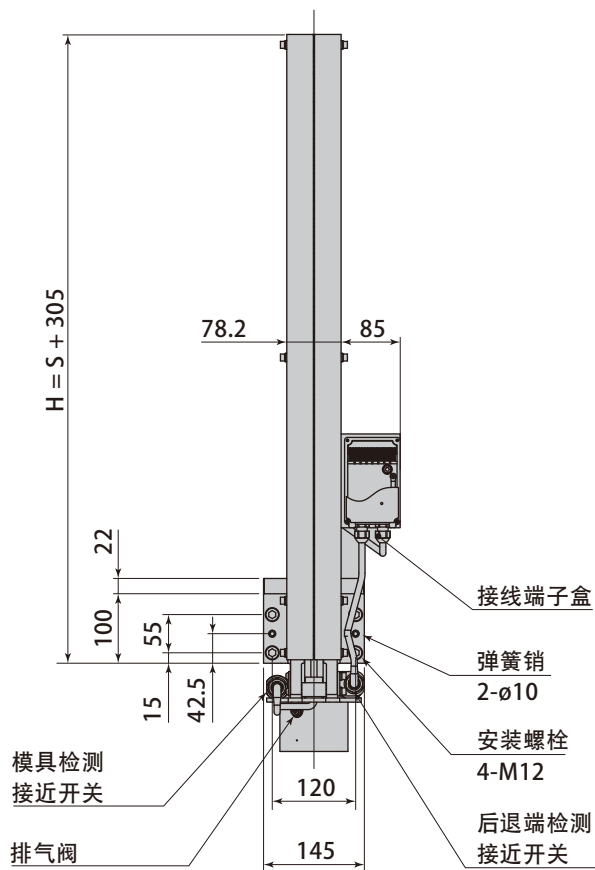

安装加工图

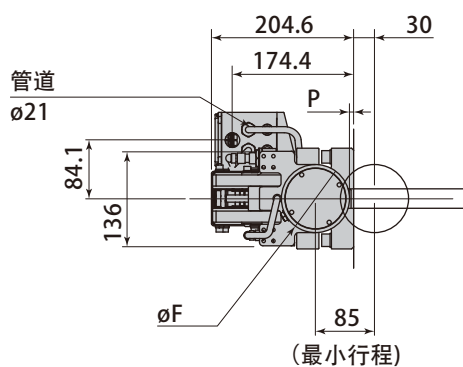
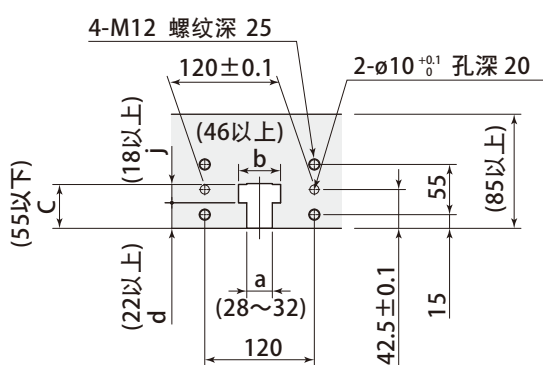

规格

型号		TRAKX04	TRAKX06	TRAKX10
夹紧力(油压为 24.5MPa 时)	kN	39.2	61.7	98.0
夹紧行程(全行程)	mm	8		
自走行程	mm	400 ~ 1300 (100 间距)		
自行走速度	m/sec.	0.14 ~ 0.30 (使用速度调节器进行调整)		
质量 ※	kg	24	26	28
尺寸 F	mm	62	78	98
N	mm	65	71	77
P	mm	24	16	6

※ 行程为 800 mm 时的重量。行程每 100 mm 约增减 0.8 kg。

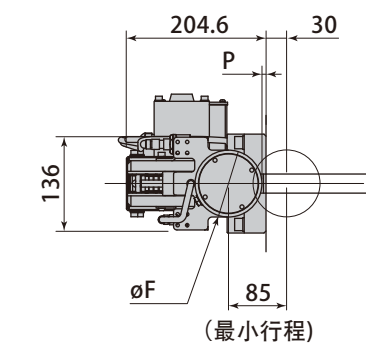
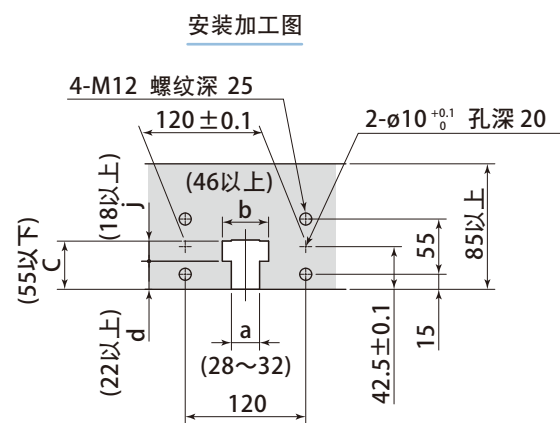
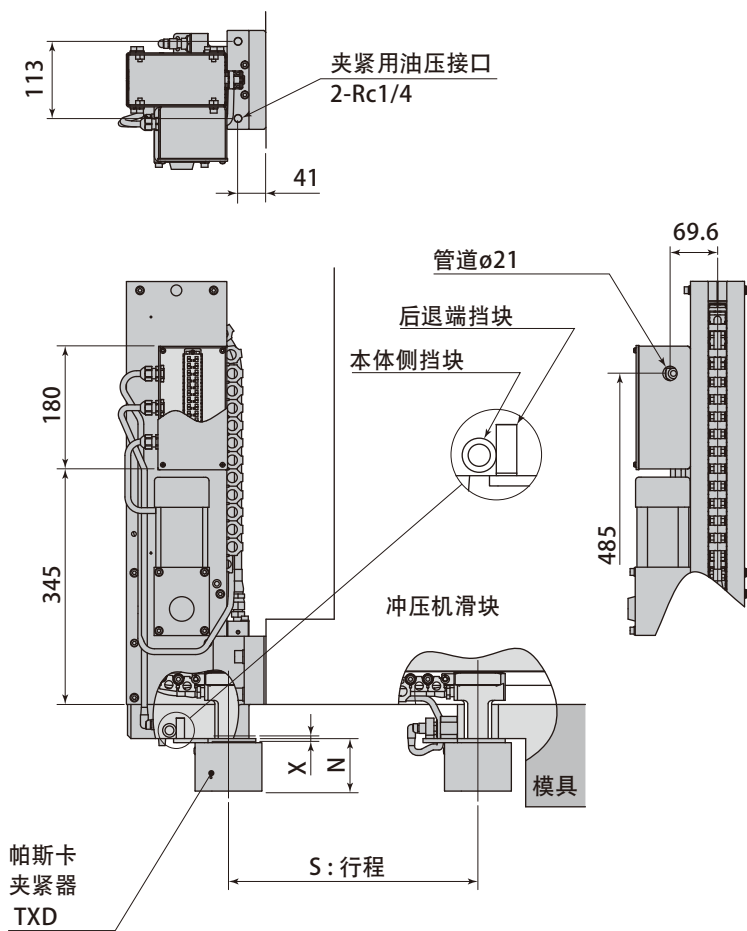
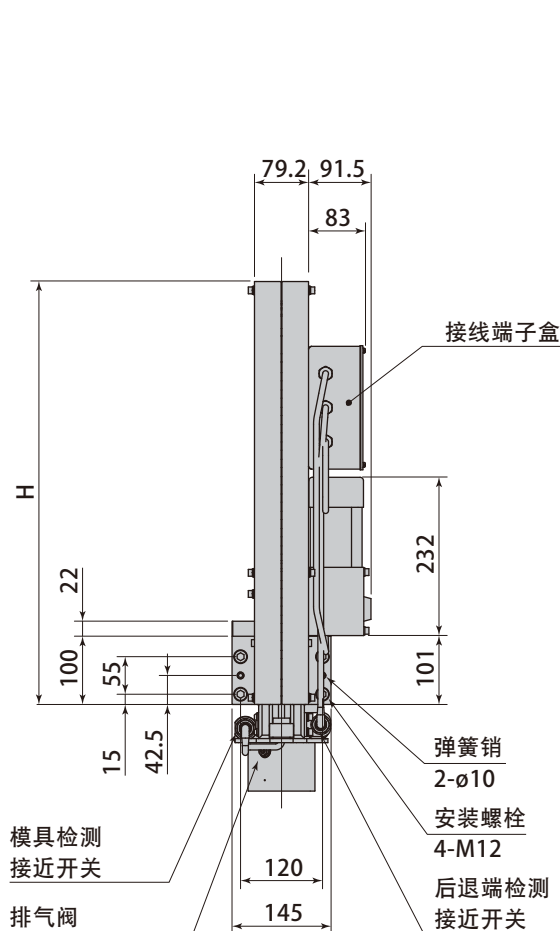

● 行程 S 尺寸不同 H 尺寸也不同。

行程 : S	H	行程 : S	H
400	520	625 ~ 700	670
425 ~ 500	570	725 ~ 800	720
525 ~ 600	620	825 ~ 900	770

mm

规格

型号		TRCKX04	TRCKX06	TRCKX10
夹紧力 (油压为 24.5 MPa 时)	kN	39.2	61.7	98.0
夹紧行程 (全行程)	mm	8		
自走行程	mm	400 ~ 900 (25 间距)		
自行走速度	m/sec.	0.18 (50 Hz) · 0.21 (60 Hz)		
质量 ※	kg	24	26	28
尺寸 F	mm	62	78	98
N	mm	65	71	77
P	mm	24	16	6

※ 行程为 800 mm 时的重量。行程每 100 mm 约增减 0.6 kg。

系统例 TR 40台 选择式 空气 6回路

帕斯卡控制单元 HCPA - H22 **D D** + 电磁阀液压单元 GSA **3** + 电磁阀液压单元 GSA **3**

油压·空气回路数				TR台数	TR夹紧器	夹紧方式
上模夹紧器 (TR)		下模夹紧器	举模滑轨			
油压	空气	油压	油压			
2	6	-	-	40	TXD063	选择式

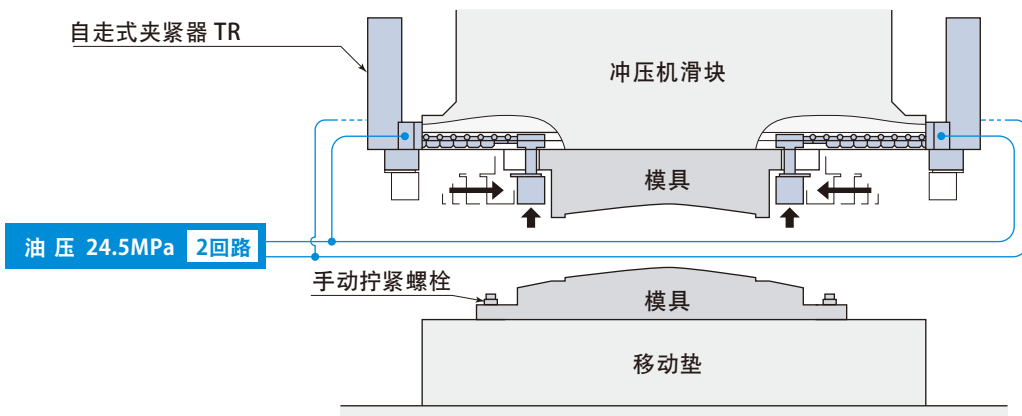
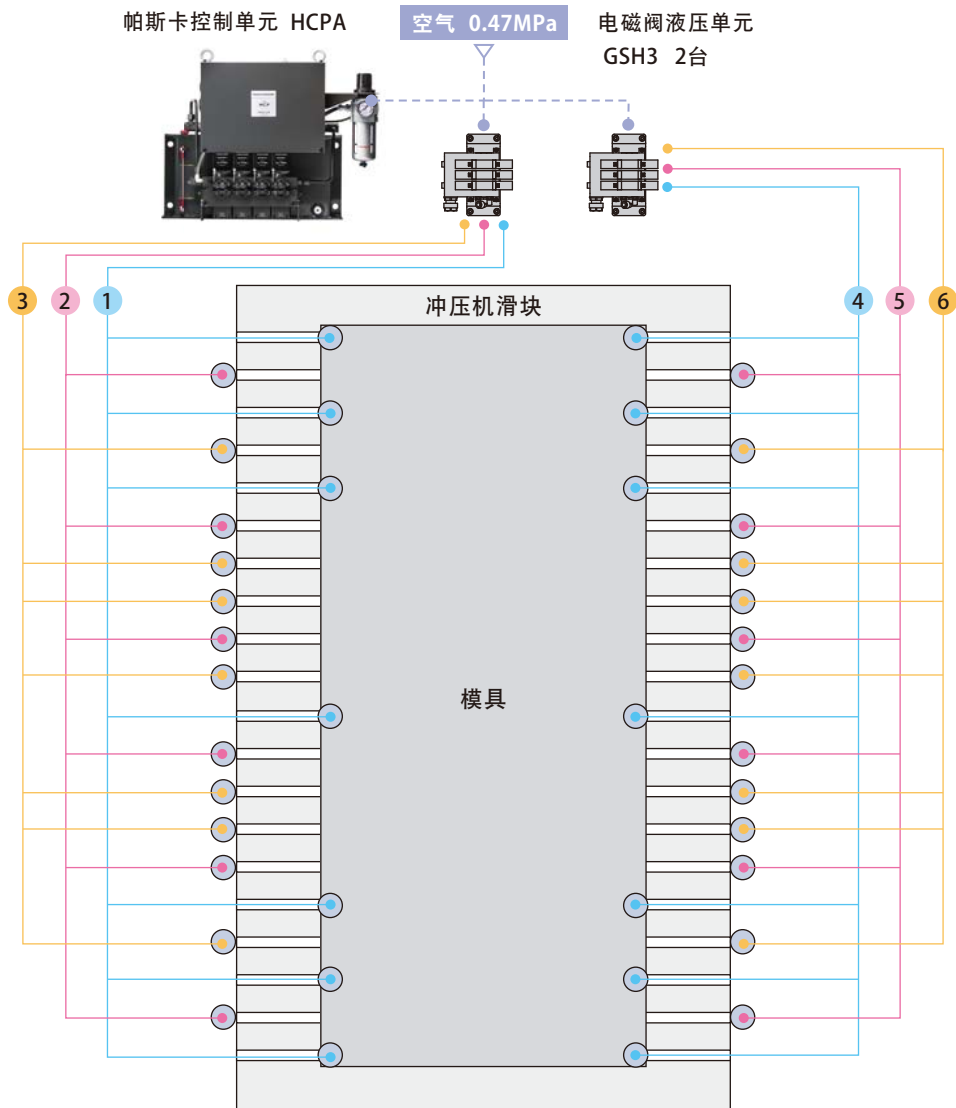

系统例 TR 12台 选择式 空气 2回路

帕斯卡控制单元

HCPA - H22 D D - T2

油压·空气回路数				TR台数	TR夹紧器	夹紧方式
上模夹紧器 (TR)		下模夹紧器	举模滑轨			
油压	空气	油压	油压			
2	2	—	—	12	TXD100	选择式

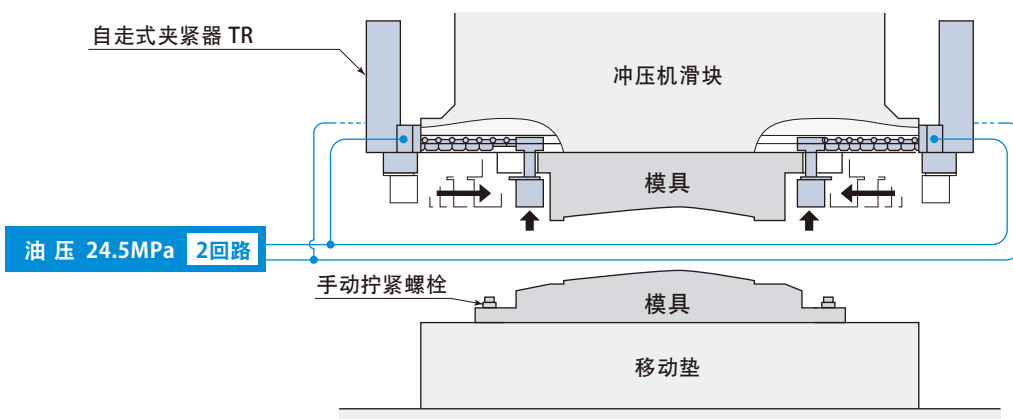
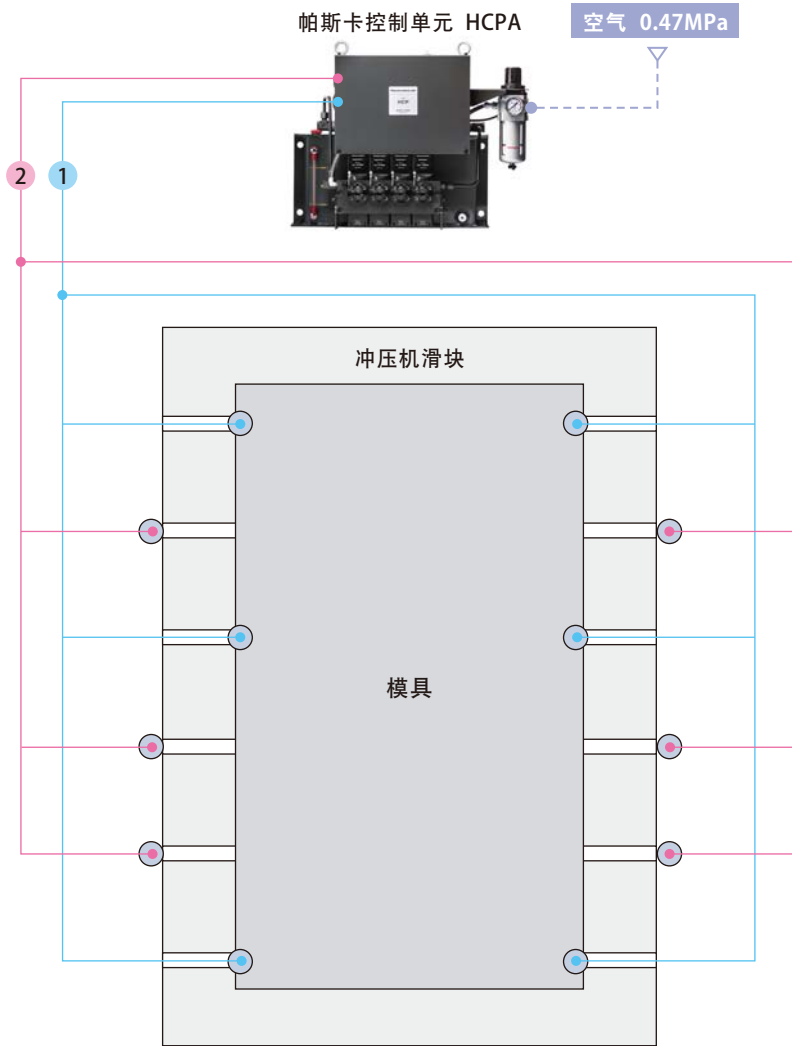

系统例 TR 8台 空气 1回路

帕斯卡控制单元 HCSA - H2 **D D F** + 电磁阀液压单元 GSA **1**

油压·空气回路数				TR台数	TR夹紧器	夹紧方式
上模夹紧器 (TR)		下模夹紧器	举模滑轨			
油压	空气	油压	油压			
1	1	1	1	8	TXD100	全部同时使用

帕斯卡控制单元 HCSA

空气 0.47MPa

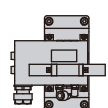

电磁阀液压单元 GSH1

1

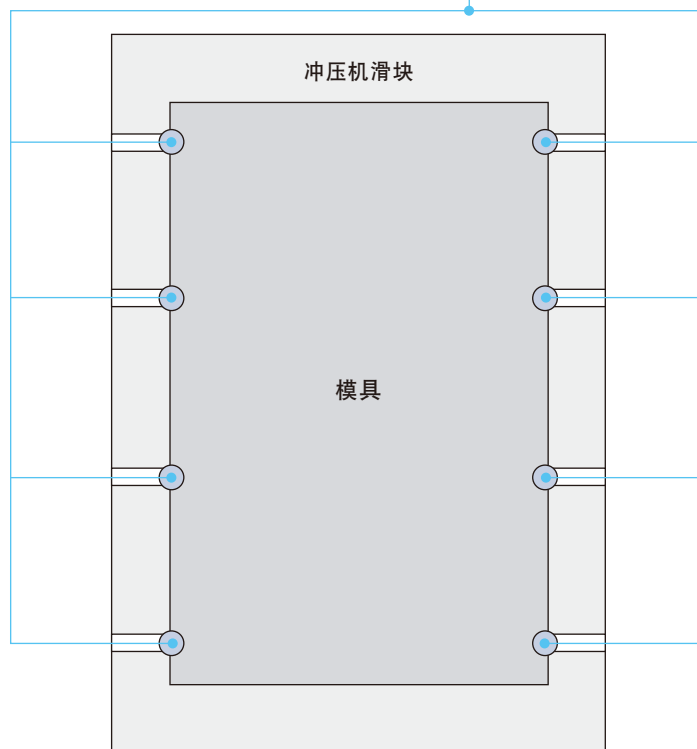

自走式夹紧器 TR

冲压机滑块

模具

油压 24.5MPa 3回路

下模 旋转式夹紧器 THB

底座

缸体固定 TXA-K

举模滑轨

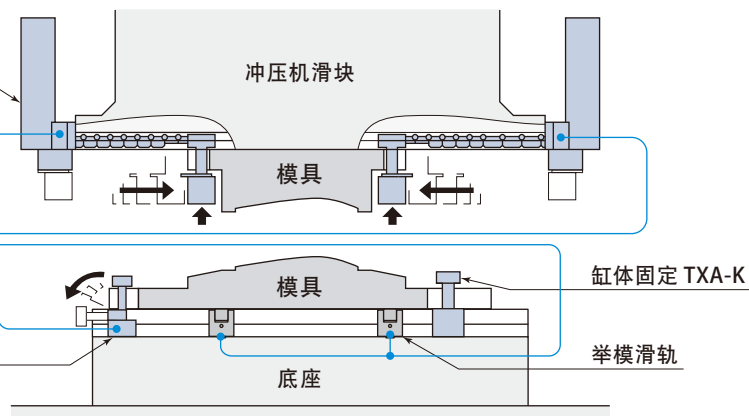

系统例 TR 40台 选择式 空气 6回路

帕斯卡控制单元
HCPA-H22 DD + 电磁阀液压单元 (6回路)

油压·空气回路数				TR台数	TR夹紧器	夹紧方式
上模夹紧器 (TR)		下模夹紧器	举模滑轨			
油压	空气	油压	油压			
2	6	-	-	40	TXD063	选择式

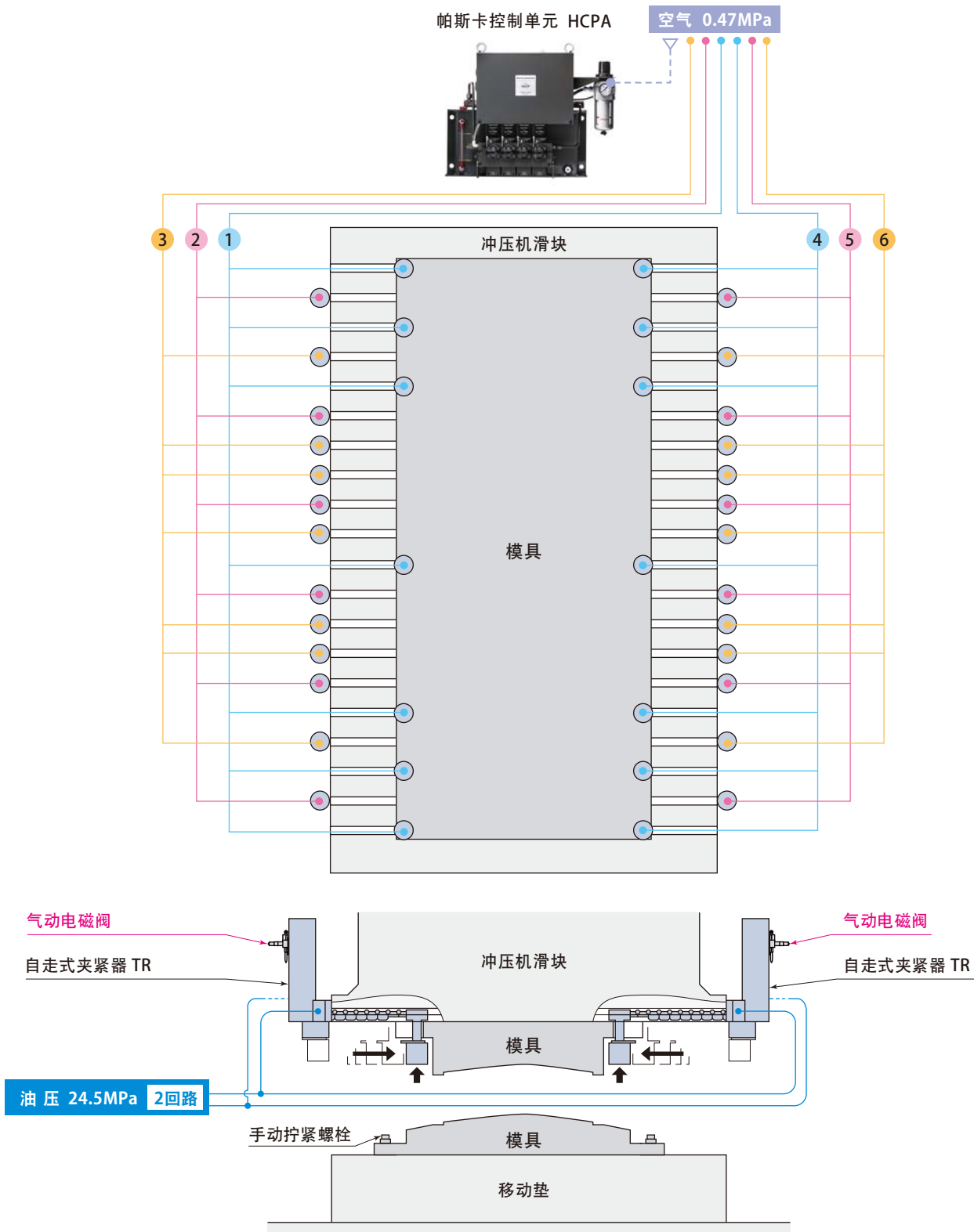

自动模具交换系统的构成例

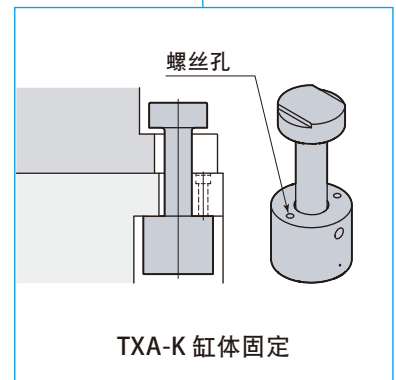
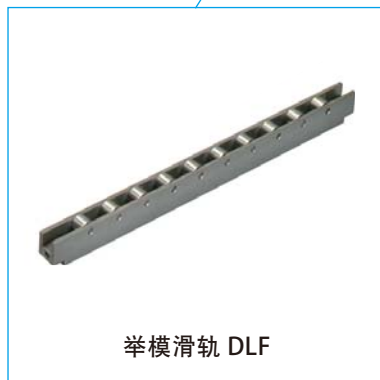
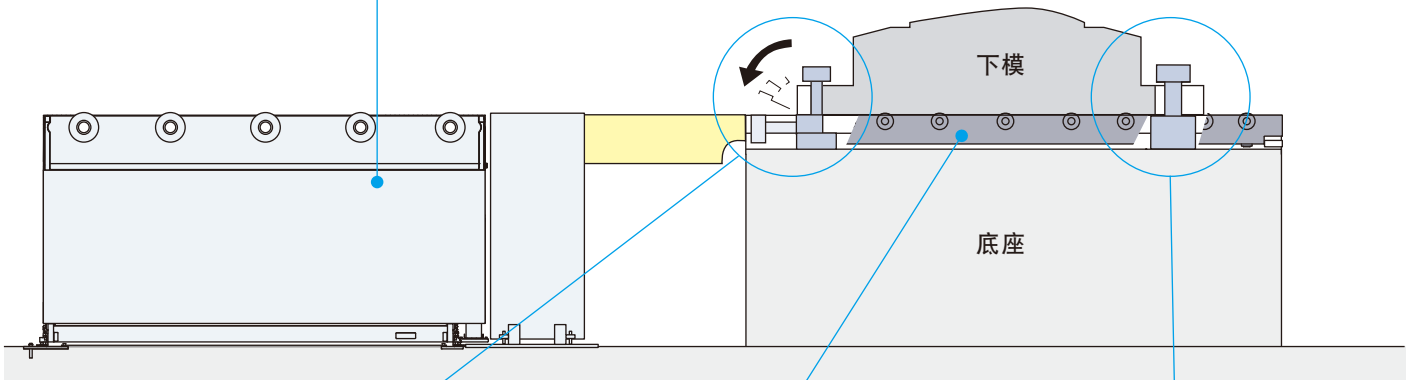
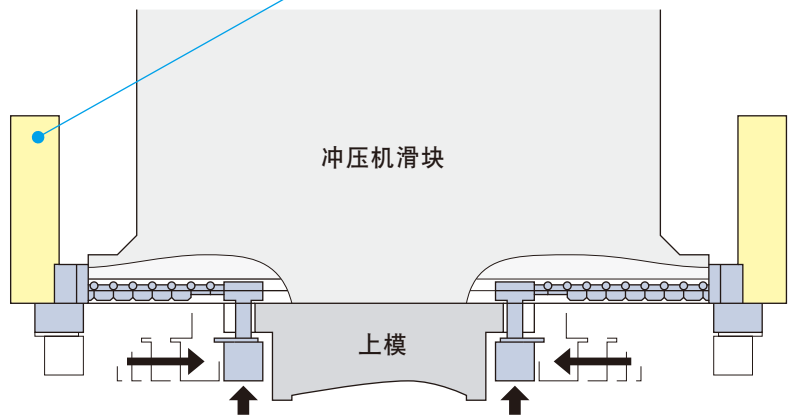
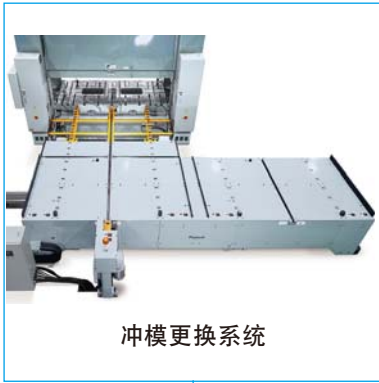

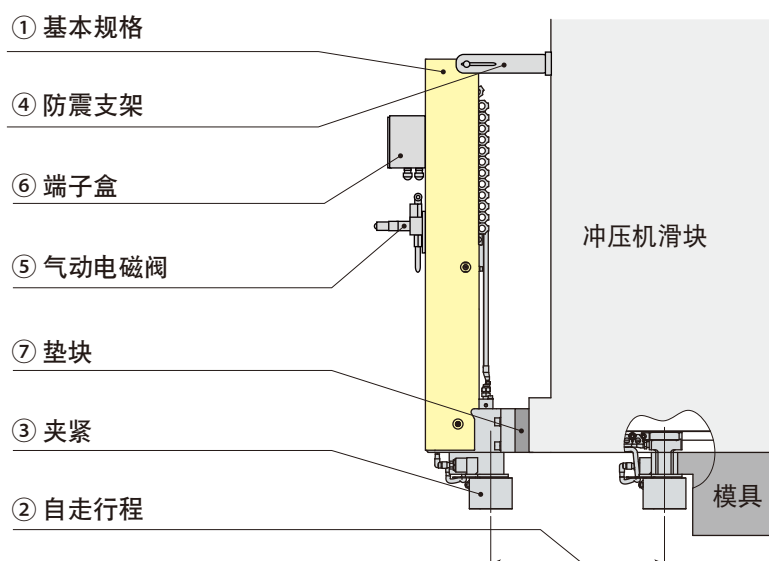

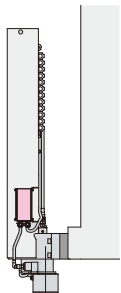
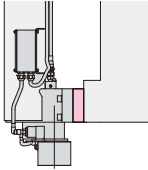
① 基本规格	TRAK / TRAG (快速维护型)
② 自走行程	300, 400, 500, 600, 700, 800, 900, 1000, 1100, 1200, 1300
③ 夹紧力	模具上有U形缺口: TXD040, TXD063, TXD100, (TXD160) 模具上没有U形缺口: TYD040, TYD063, (TYD100)
④ 防震支架安装位置	标准 / 指定 
⑤ 气动电磁阀	无 / 有
⑥ 端子箱安装位置	侧面  指定 (正面) 
⑦ 垫块	薄型 (100mm以上)  H型 (超过100mm) 

Pascal

大连营业所	帕斯卡(大连)有限公司(Pascal Dalian Corp.) 邮编 116620 辽宁省大连市经济技术开发区双D港二街100-1号1层 电话 0411-8732-2988 传真 0411-8732-7299
上海营业所	帕斯克商贸(上海)有限公司(Pascal Trading Shanghai Corp.) 邮编 201107 上海市闵行区纪翟路1199弄3号1楼 电话 021-5263-4122 传真 021-6296-2882

办事处 ● 长春 ● 天津 ● 武汉 ● 重庆 ● 广州

Pascal corporation Japan

