

model **DNZ**

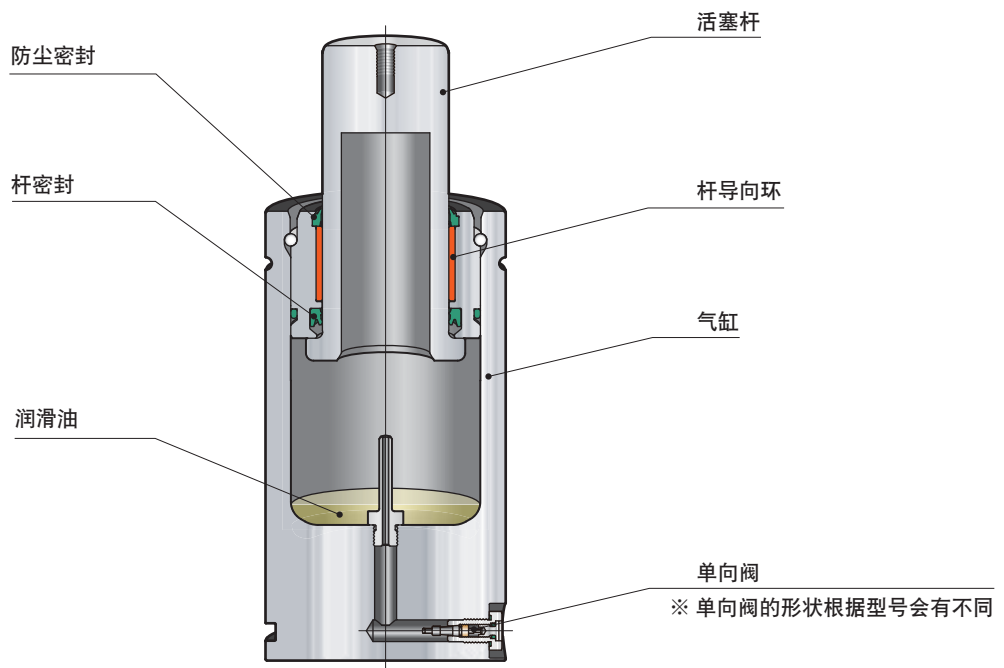

氮气弹簧型号

DNZ 0750 - 100 FC 15

- 1 尺寸
- 2 行程 S (mm)
- 3 法兰盘安装方法
- 4 氮气充填压力(MPa) / 配管方法

1 尺寸 详细参照 → 41、42 页。

0250 0500 0750 1500 3000

2 行程 S 详细参照 → 41、42 页。

10 : 10 mm ~ 125 : 125 mm

3 法兰盘安装方法 详细参照 → 43 ~ 45 页。

FC : FC法兰盘

FS : FS法兰盘

SC : SC法兰盘

BF : 无法兰盘

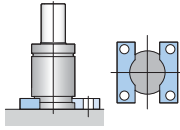
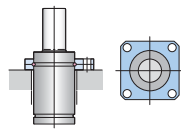
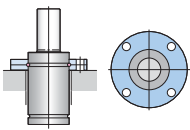

4 氮气充填压力(MPa) / 配管方法

单体使用时,须指定气体充填压力。  
(选择非推荐的气体充填压力时,指定不超过小数点后1位数的压力。)

3.4 : 3.4 MPa  
} 推荐气体充填压力: 3.4 6.9 10.3 13.7 15

15 : 15 MPa 气体充填压力范围: 3.4 ~ 15MPa (20°C)

- T : 使用于配管型时,要填写符号 -T。(国内及国外相同)(如果是配管型,不必指定气体充填压力。)卸下单向阀后出厂。

- OS : 单体使用的氮气弹簧,在不充填氮气的情况下出厂时,以-OS来表示。

型 号	行程 S mm	初始荷重 kN	最大荷重 kN	压缩比	质量 kg	L mm	H mm	外形尺寸 mm	
DNZ0250-	10	10	2.65	3.58	1.35	0.4	70	60	K = 15    P = M6 深 11 D = 38    T = 10.5 B = 33    J = 1 N = 2     Z = 12.5 E = 4 F = 4
	12.7	12.7	2.65	3.57	1.35	0.5	75.4	62.7	
	16	16	2.65	3.57	1.35	0.5	82	66	
	25	25	2.65	3.56	1.34	0.5	100	75	
	38.1	38.1	2.65	3.55	1.34	0.6	126.2	88.1	
	50	50	2.65	3.55	1.34	0.6	150	100	
	63.5	63.5	2.65	3.55	1.34	0.7	177	113.5	
	80	80	2.65	3.55	1.34	0.8	210	130	
100	100	2.65	3.55	1.34	0.9	250	150		
DNZ0500-	10	10	4.71	6.09	1.29	1.0	105	95	K = 20    P = M8 深 8 D = 45    T = 15.5 B = 40    J = 1 N = 2     Z = 16.5 E = 4 F = 4
	12.7	12.7	4.71	6.22	1.32	1.0	110.4	97.7	
	16	16	4.71	6.34	1.35	1.1	117	101	
	25	25	4.71	6.53	1.39	1.1	135	110	
	38.1	38.1	4.71	6.67	1.42	1.2	161.2	123.1	
	50	50	4.71	6.74	1.43	1.3	185	135	
	63.5	63.5	4.71	6.80	1.44	1.4	212	148.5	
	80	80	4.71	6.84	1.45	1.5	245	165	
100	100	4.71	6.87	1.46	1.7	285	185		
125	125	4.71	6.90	1.46	1.9	335	210		
DNZ0750-	12.7	12.7	7.36	9.27	1.26	1.3	120.4	107.7	K = 25    P = M8 深 13 D = 50    T = 12.5 B = 43    J = 2 N = 3     Z = 17.5 E = 8 F = 7
	25	25	7.36	10.1	1.37	1.5	145	120	
	38.1	38.1	7.36	10.5	1.43	1.6	171.2	133.1	
	50	50	7.36	10.8	1.47	1.7	195	145	
	63.5	63.5	7.36	11.0	1.50	1.8	222	158.5	
	80	80	7.36	11.2	1.52	2.0	255	175	
	100	100	7.36	11.4	1.54	2.2	295	195	
	125	125	7.36	11.5	1.56	2.4	345	220	
DNZ1500-	10	10	15.3	19.6	1.28	3.7	130	120	K = 36    P = M8 深 13 D = 75    T = 12 B = 67    J = 2.5 N = 3     Z = 21 E = 8     C = 28.3 F = 7     U = 40 M = M8 深 15
	25	25	15.3	21.6	1.42	4.0	160	135	
	38.1	38.1	15.3	21.9	1.43	4.2	186.2	148.1	
	50	50	15.3	22.0	1.44	4.4	210	160	
	63.5	63.5	15.3	22.1	1.45	4.6	237	173.5	
	80	80	15.3	22.2	1.45	4.9	270	190	
	100	100	15.3	22.3	1.46	5.3	310	210	
	125	125	15.3	22.3	1.46	5.7	360	235	
DNZ3000-	10	10	29.5	37.0	1.25	6.1	140	130	K = 50    P = M8 深 13 D = 95    T = 12 B = 87    J = 2.5 N = 3     Z = 24 E = 8     C = 42.4 F = 7     U = 60 M = M8 深 13
	25	25	29.5	43.0	1.46	6.7	170	145	
	38.1	38.1	29.5	44.0	1.50	7.0	196.2	158.1	
	50	50	29.5	44.5	1.51	7.4	220	170	
	63.5	63.5	29.5	44.9	1.52	7.8	247	183.5	
	80	80	29.5	45.7	1.55	8.3	280	200	
	100	100	29.5	45.9	1.56	8.9	320	220	
	125	125	29.5	46.0	1.56	9.6	370	245	

● 初始荷重及最大荷重是指气体充填压力为15MPa(20℃)时的荷重。

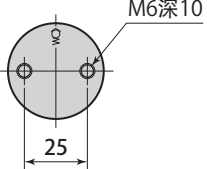
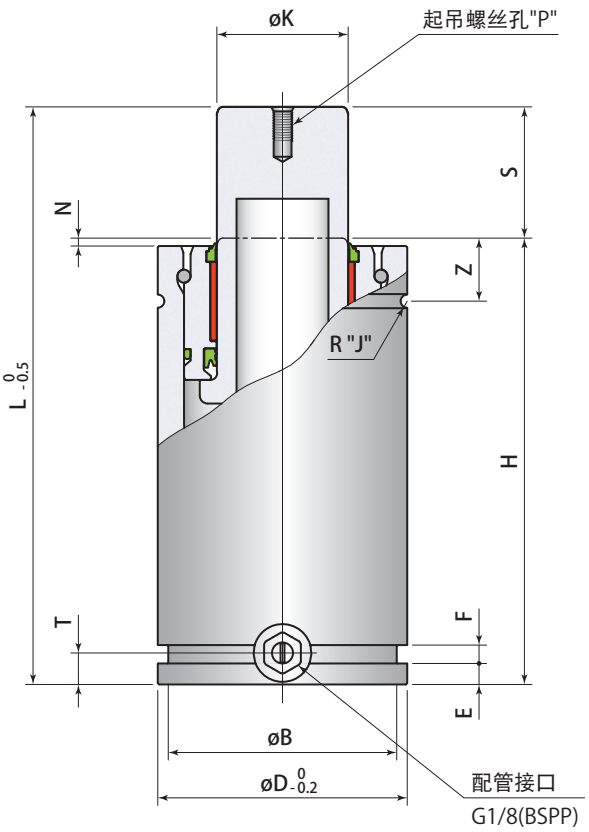
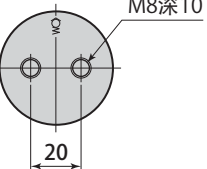
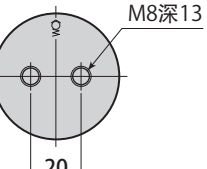
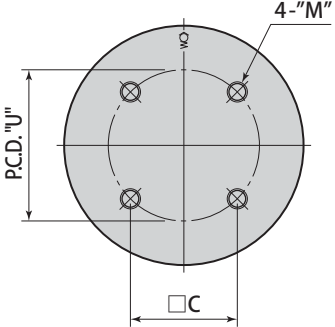
气缸底面螺丝孔尺寸 mm	外形尺寸图 mm
 <p>M6深10 25</p>	 <p>起吊螺丝孔 "P" øK S N Z H R "J" L -0.5 T F E øB øD<sup>0</sup><sub>-0.2</sub> 配管接口 G1/8(BSPP)</p>
 <p>M8深10 20</p>	
 <p>M8深13 20</p>	
 <p>4-"M" P.C.D. "U" "C"</p>	

**⚠ 选择行程时的注意事项**

氮气弹簧的使用行程应尽量接近全行程，以使气缸内润滑保持良好状态，从而提高耐久性。

法兰盘型号  
**DJF 050 - FC**

1 法兰盘 尺寸

038	075
045	095
050	

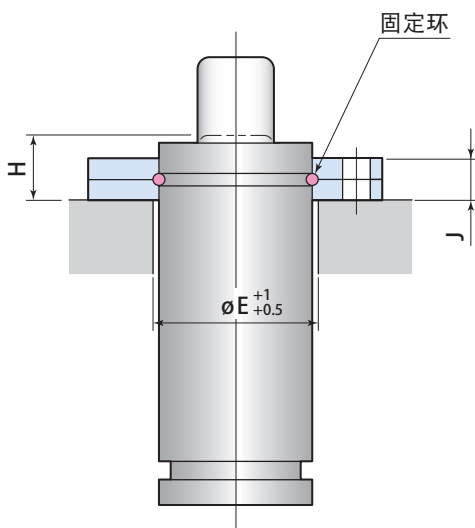
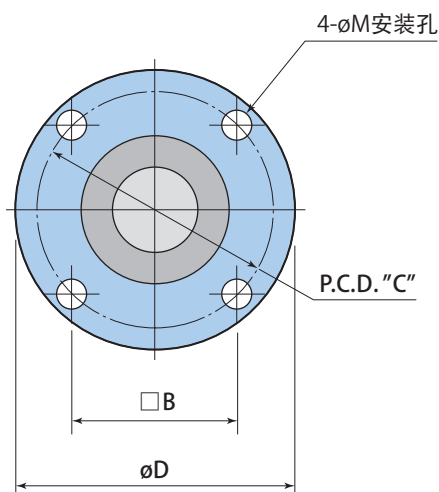

● FC 法兰盘的荷重能力是指法兰盘本体的荷重能力。（应使法兰盘的安装部全面承受荷重。）

氮气弹簧型号	法兰盘型号	B	C	D	E	H	J	M	法兰盘质量
DNZ0250	DJF038-FC	40	56.5	68	38	17	9	6.8	0.17 kg
DNZ0500	DJF045-FC	50	70.7	86	45	23	13	9	0.40 kg
DNZ0750	DJF050-FC	56.5	80	95	50	24	13	9	0.50 kg
DNZ1500	DJF075-FC	73.5	104	122	75	29	16	11	0.88 kg
DNZ3000	DJF095-FC	92	130	150	95	33	18	14	1.44 kg

● 不附带法兰盘安装螺栓。

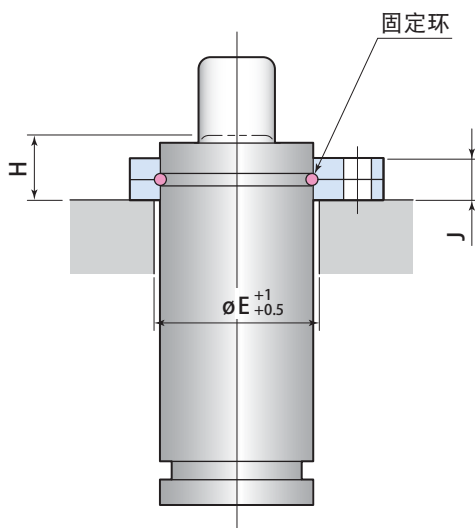
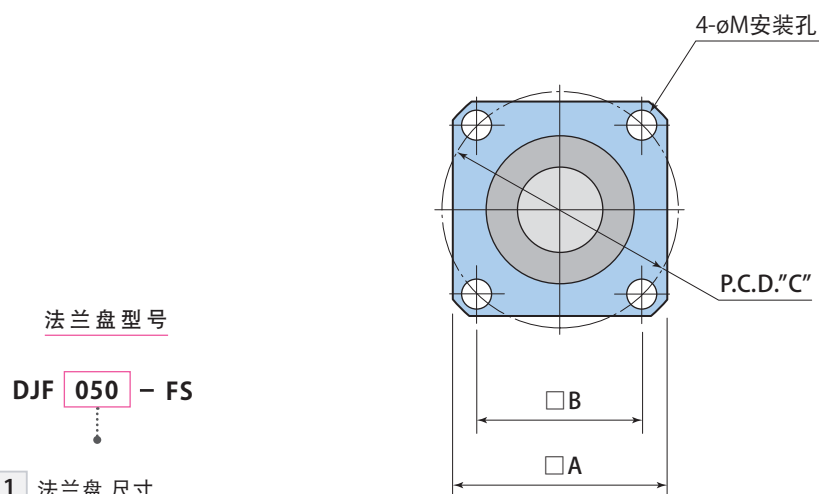

- FS 法兰盘的荷重能力是指法兰盘本体的荷重能力。（应使法兰盘的安装部全面承受荷重。）

氮气弹簧型号	法兰盘型号	A	B	C	E	H	J	M	法兰盘质量
DNZ0250	DJF038-FS	52	40	56.5	38	17	9	6.8	0.12 kg
DNZ0500	DJF045-FS	64	50	70.7	45	23	13	9	0.25 kg
DNZ0750	DJF050-FS	70	56.5	80	50	24	13	9	0.30 kg
DNZ1500	DJF075-FS	90	73.5	104	75	29	16	11	0.44 kg
DNZ3000	DJF095-FS	110	92	130	95	33	18	14	0.65 kg

- 不附带法兰盘安装螺栓。

法兰盘型号

DJF 050 - SC

1 法兰盘 尺寸

038 075  
045 095  
050

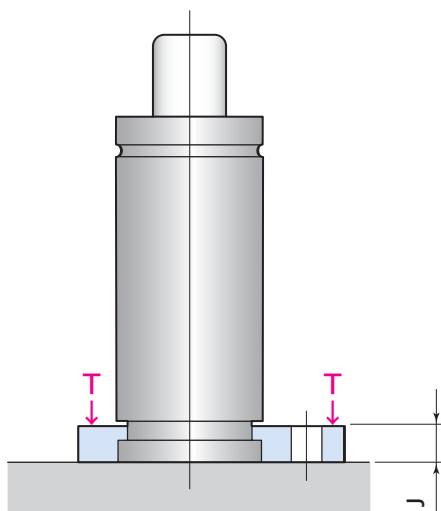
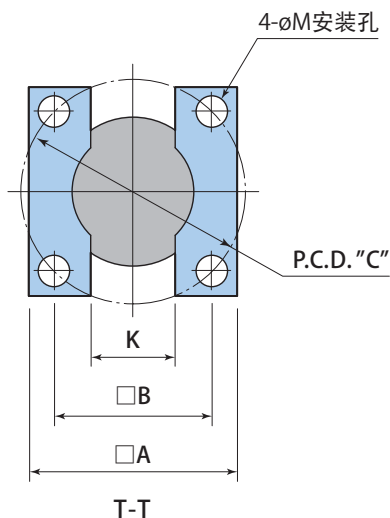

● 应使氮气弹簧底面承受荷重。

mm

氮气弹簧型号	法兰盘型号	A	B	C	J	K	M	法兰盘质量
DNZ0250	DJF038-SC	55	40	56.5	6	17	6.8	0.07 kg
DNZ0500	DJF045-SC	70	50	70.7	6	20	9	0.12 kg
DNZ0750	DJF050-SC	75	56.5	80	12	31	9	0.22 kg
DNZ1500	DJF075-SC	100	73.5	104	12	36	11	0.39 kg
DNZ3000	DJF095-SC	120	92	130	12	32	14	0.54 kg

● 不附带法兰盘安装螺栓。