

型号表示

DSC 38 - 25 - 21

- 1 气缸直径 (mm)
- 2 行程 (mm)
- 3 气体充填压力 (MPa)

1 气缸直径

- 32 : 32 mm
- 38 : 38 mm
- 50 : 50 mm

→ 62 页

2 行程

- 10 : 10 mm
- 15 : 15 mm
- 20 : 20 mm
- 25 : 25 mm
- 32 : 32 mm
- 38 : 38 mm
- 45 : 45 mm
- 50 : 50 mm

→ 62 页

3 气体充填压力

根据氮气弹簧型号不同,氮气充填压力会不同。

- 15 : 15 MPa
- 18 : 18 MPa ※仅DSC38,50
- 21 : 21 MPa ※仅DSC38,50
- OS : 在不充填氮气的情况下出厂时,请填写 OS。出厂后不能调整氮气的充填压力。

外形尺寸图

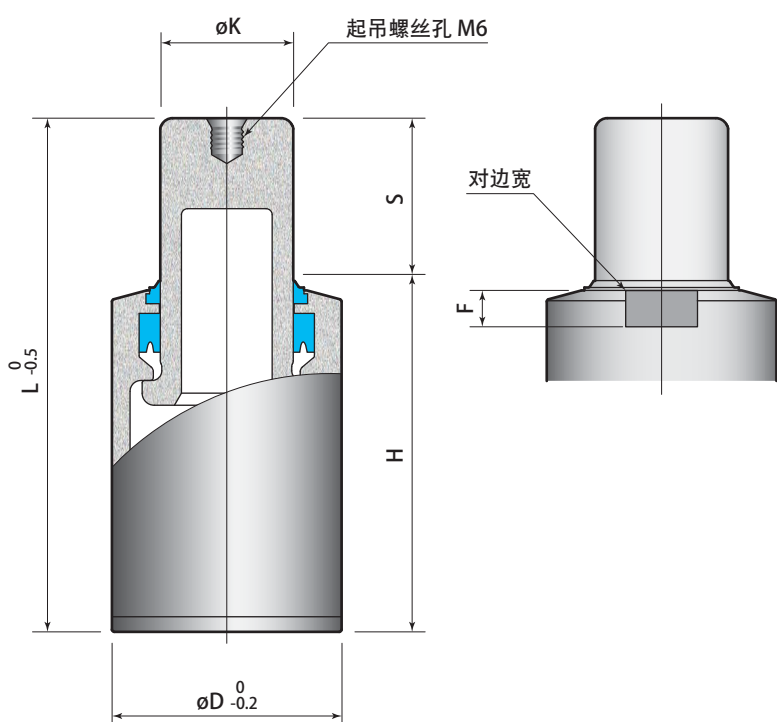

气缸底面螺丝孔尺寸

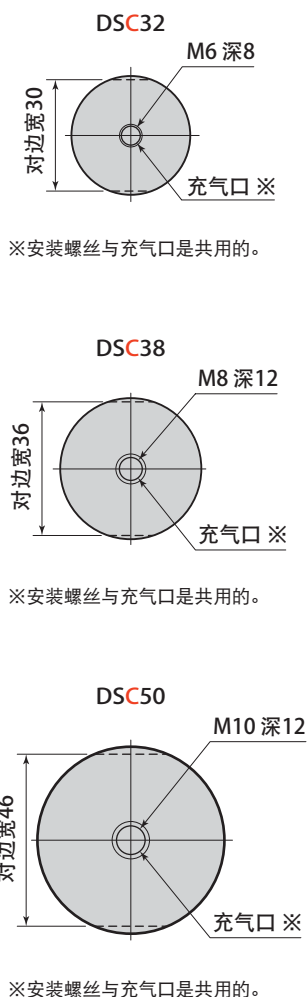

⚠ 选择行程时的注意事项

氮气弹簧的使用行程应尽量接近全行程,以使气缸内润滑保持良好状态,从而提高耐久性。

型 号	行程 mm	气缸直径 D mm	初始荷重		最大荷重		质量 kg	L mm	H mm	F mm	K mm
			kN	kgf	kN	kgf					
DSC32-	10	32	3.82	389	5.96	608	0.2	55	45	5	18
	15				6.03	615	0.2	65	50		
	20				6.06	618	0.2	75	55		
	25				6.08	620	0.2	85	60		
	32				6.37	650	0.3	100	68		
	38				6.43	656	0.3	111	73		
	45				6.39	652	0.3	125	80		
	50				6.37	650	0.3	135	85		
DSC38-	10	38	7.98	814	12.3	1254	0.3	55	45	6	22
	15				12.5	1275	0.3	65	50		
	20				12.6	1285	0.3	75	55		
	25				12.7	1295	0.3	85	60		
	32				13.1	1336	0.4	100	68		
	38				13.3	1356	0.4	111	73		
	45				13.2	1346	0.4	125	80		
	50				13.2	1346	0.5	135	85		
DSC50-	10	50	14.8	1514	23.2	2366	0.6	60	50	8	30
	15				23.7	2417	0.6	70	55		
	20				24.0	2447	0.6	80	60		
	25				24.2	2468	0.7	90	65		
	32				24.6	2509	0.7	105	73		
	38				25.0	2549	0.8	116	78		
	45				25.0	2549	0.8	130	85		
	50				25.0	2549	0.9	140	90		

● 初始荷重及最大荷重是指气体充填压力为 21MPa(20℃) 时的荷重。(DSC32 为 15MPa)

● DSC38、DSC50 的 18MPa(15MPa) 时的荷重, 可由 21MPa 时的荷重 $\times 18(15) \div 21$ 一式求出。