

模具翻转机

油缸驱动 平台式 model **SMF-H**

模型质量30吨 翻转机 免维修连续运行了15年

帕斯卡翻转机独自采用油缸驱动系统。

荷重轴上安装着轴承，由于①②③所有轴都承受负载力，所以没有滑动磨损点，耐久性能优越。

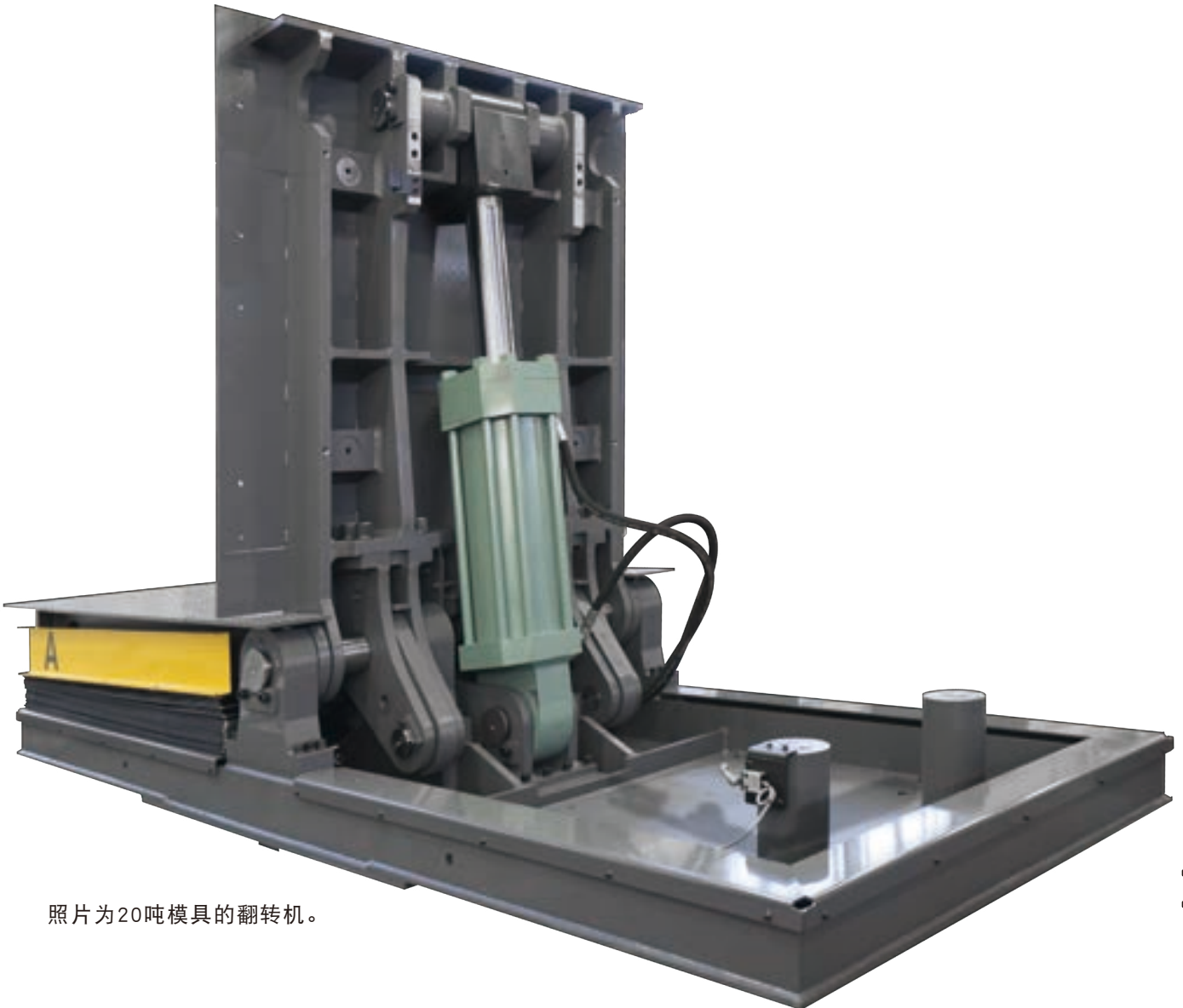

照片为20吨模具的翻转机。



SMF-H型可以嵌入地面下安装，
卡车和叉车可以在翻转台上行驶。

油缸驱动方式

翻转质量 **10, 15, 20, 30 吨**

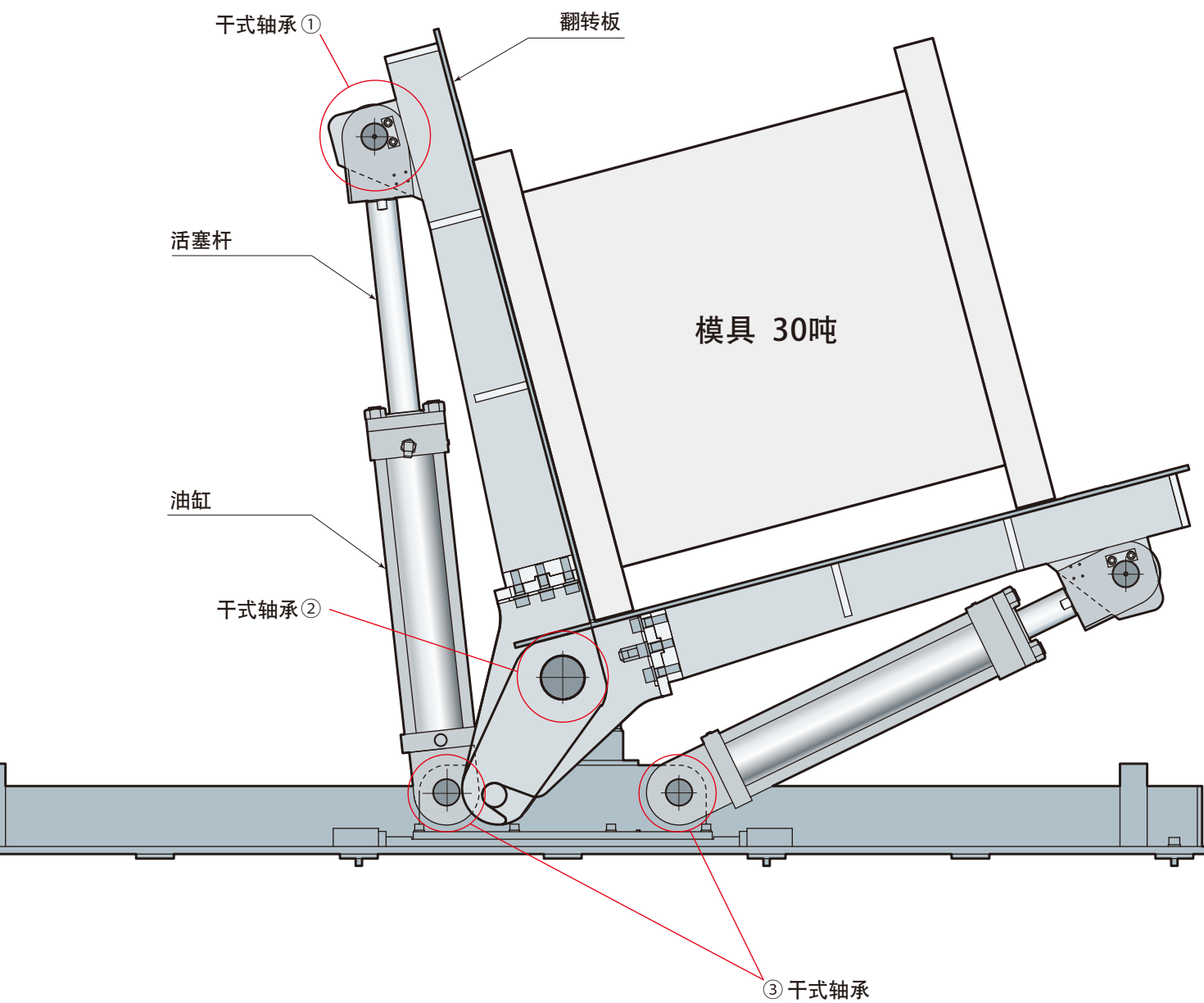

平台式 **SMF-H** 的特点...

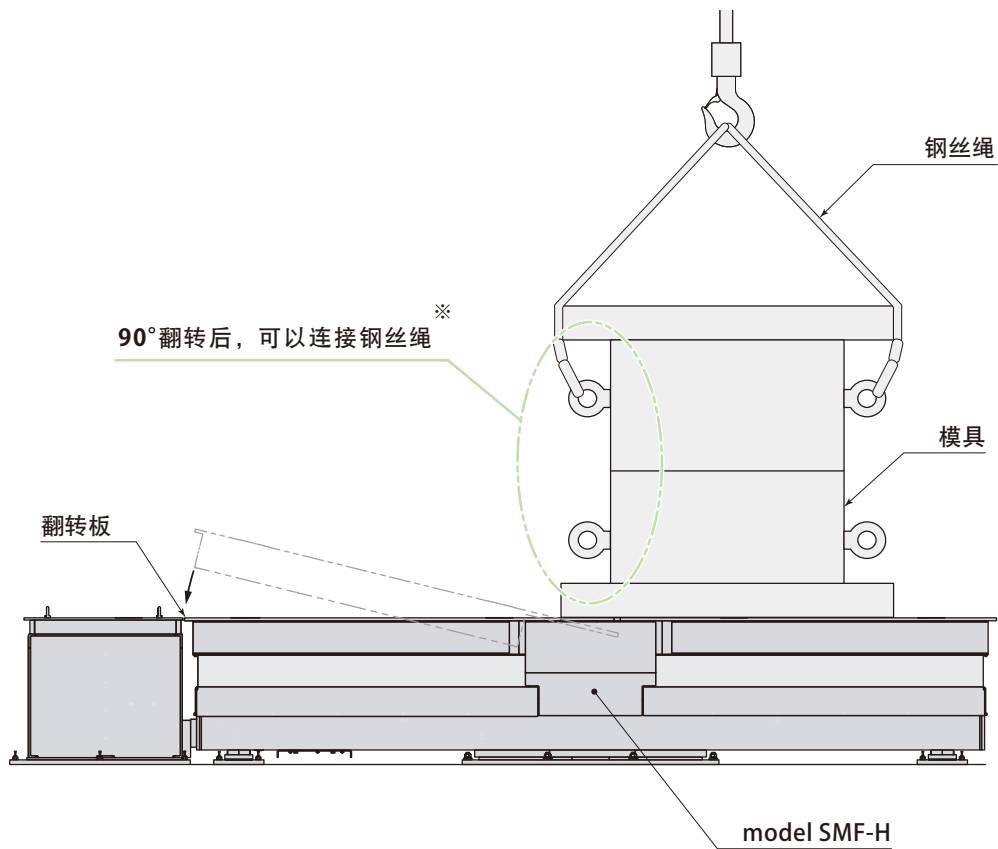

※ 关闭翻转机电源，并确保周围环境安全。

滚动式 SMR 的特点...

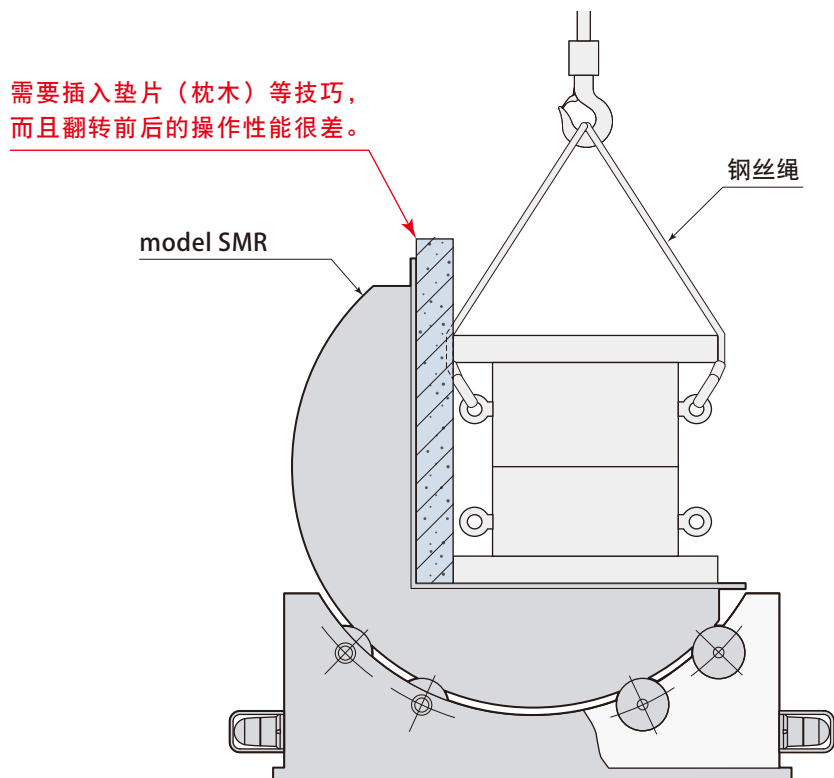
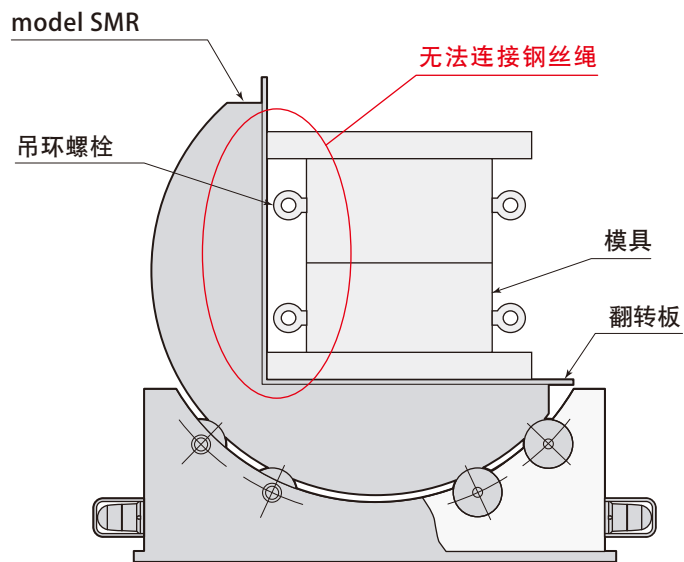

在平台式 **SMF-H** 型翻转板上可进行维修

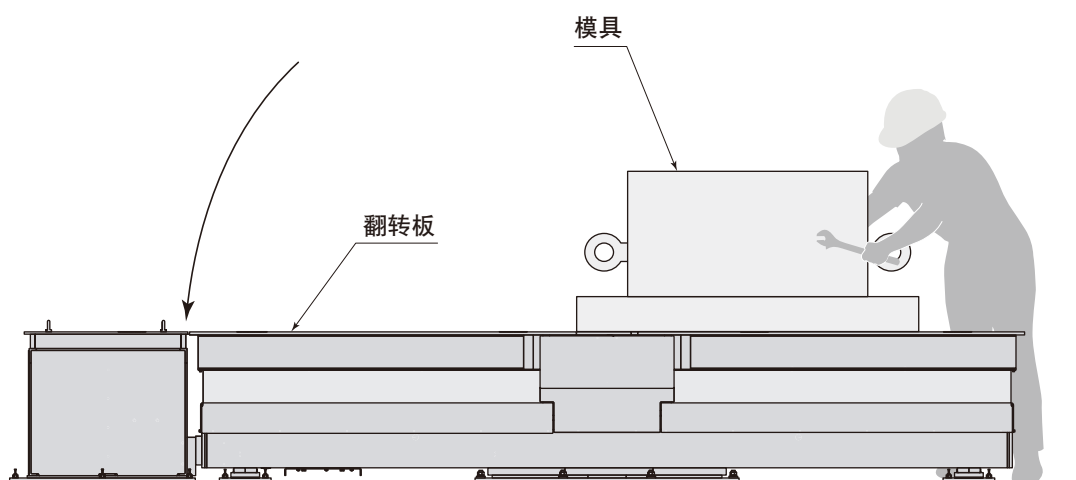

※ 只可从事简单的作业。要关闭翻转机的电源，确保周边安全。

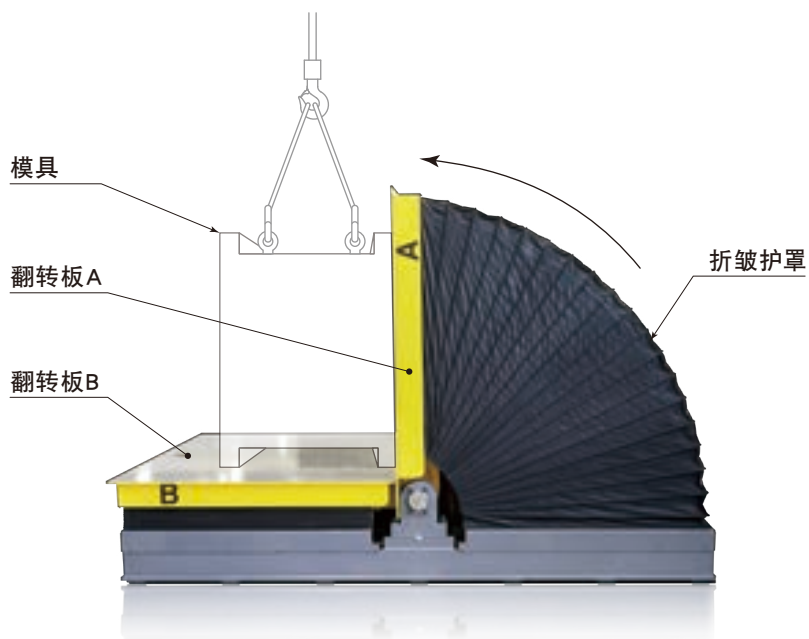

① 翻转板A立起, 搭载模具

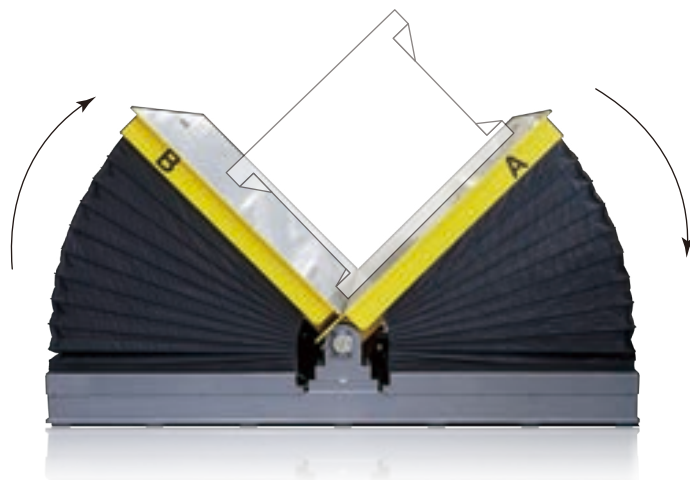

② 翻转模具

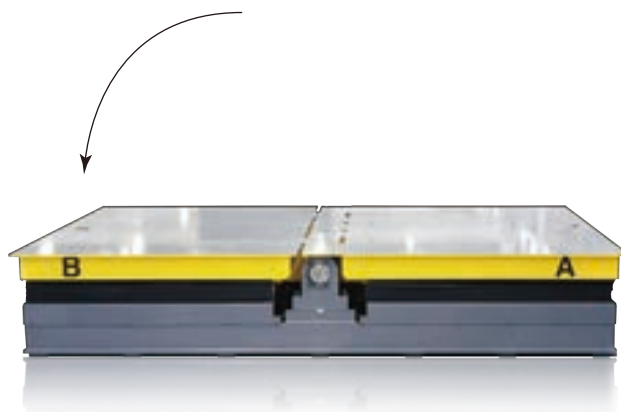

③ 翻转完了, 翻转台B收回。

型号表示

- 翻转质量 10 ton model **SMF10H**
- 翻转质量 15 ton model **SMF15H**
- 翻转质量 20 ton model **SMF20H**
- 翻转质量 30 ton model **SMF30H**

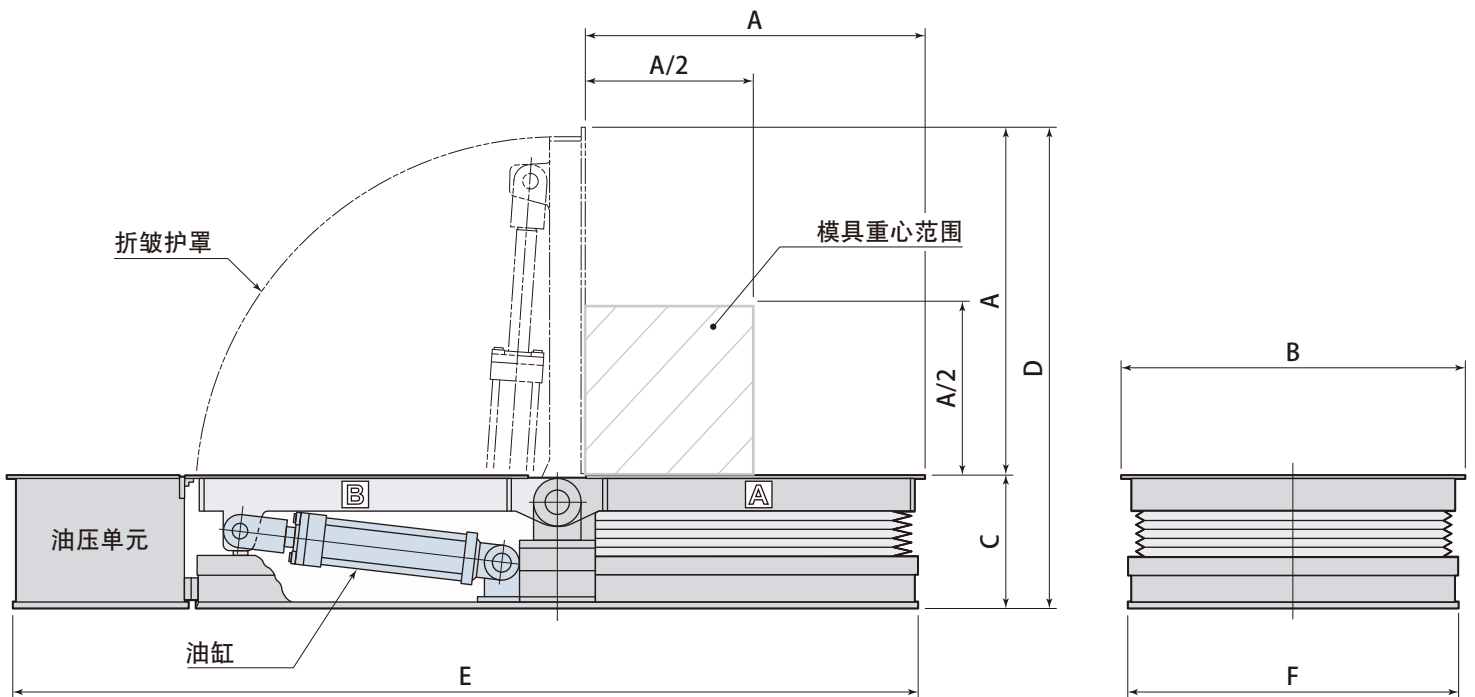

如果重心偏离过大，即使在最大翻转质量范围内，也可能无法翻转。详细请咨询。

型号		SMF10H	SMF15H	SMF20H	SMF30H
最大翻转质量	ton	10	15	20	30
90°翻转时间(60Hz时)	sec.	50	45	50	70
电机功率(三相 AC 200V)	kW	3.7	7.5	11	15
质量	ton	5	6	8	14
A	mm	1270	1500	1700	2000
B	mm	1300	1500	1700	2200
C	mm	525	620	620	750
D	mm	1795	2120	2320	2750
E	mm	3500	4100	4460	5130
F	mm	1230	1430	1630	2100

● 地面下埋嵌设置时，还需要埋嵌框(选购件)。详细请咨询。

地基图

无支柱

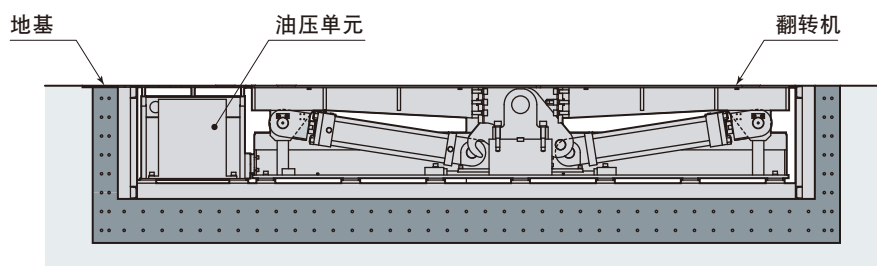

有支柱

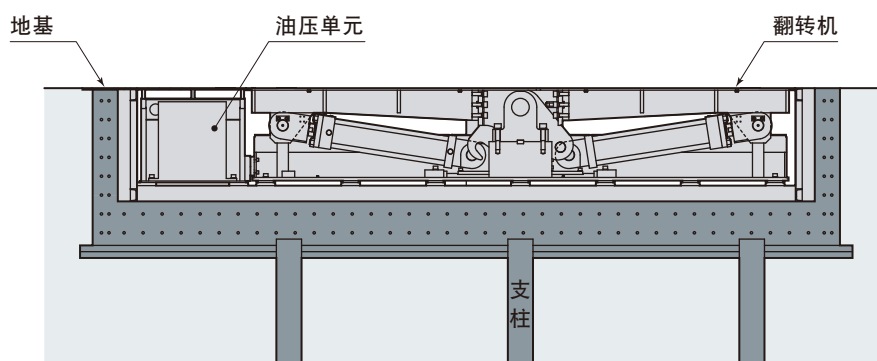

如果重物（模具）重心超过规定范围，则不应翻转。

如果翻转物重心较高或突出翻转板较多，则有掉落的危险，
因此翻转物重心务必保持在图纸和规格书指定范围内。

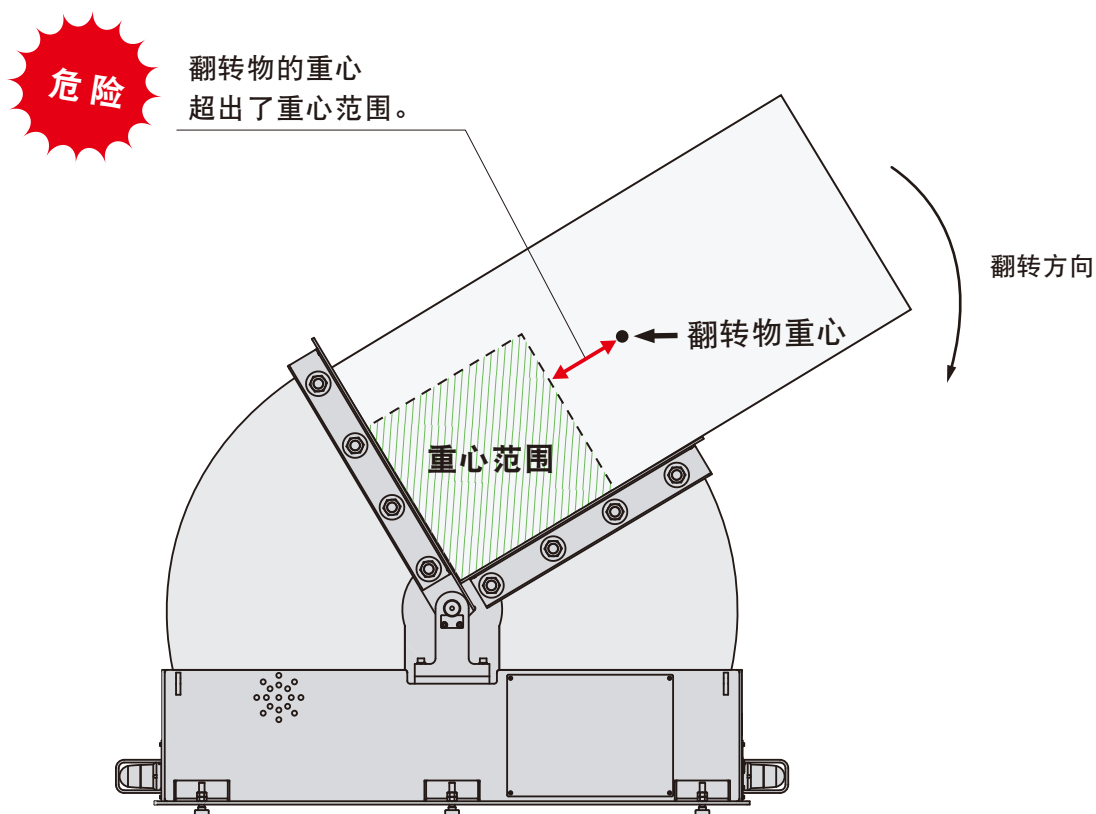

会引起大事故!

采用高安全性的双手操作式吊坠开关

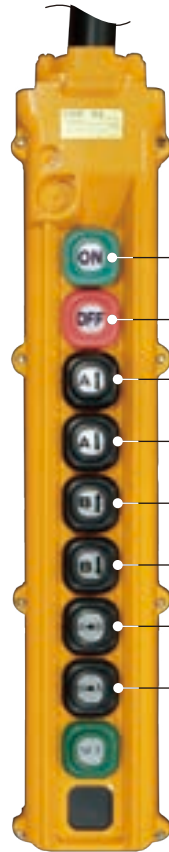

- ON 电源 ON
- OFF 电源 OFF
- SFT + A↑ 翻转板 A 上升
- SFT + A↓ 翻转板 A 下降
- SFT + B↑ 翻转板 B 上升
- SFT + B↓ 翻转板 B 下降
- SFT + A→B 90°翻转 (A 上升 B 下降)
- SFT + B→A 90°翻转 (A 下降 B 上升)

运行时请勿触摸机器。

控制箱

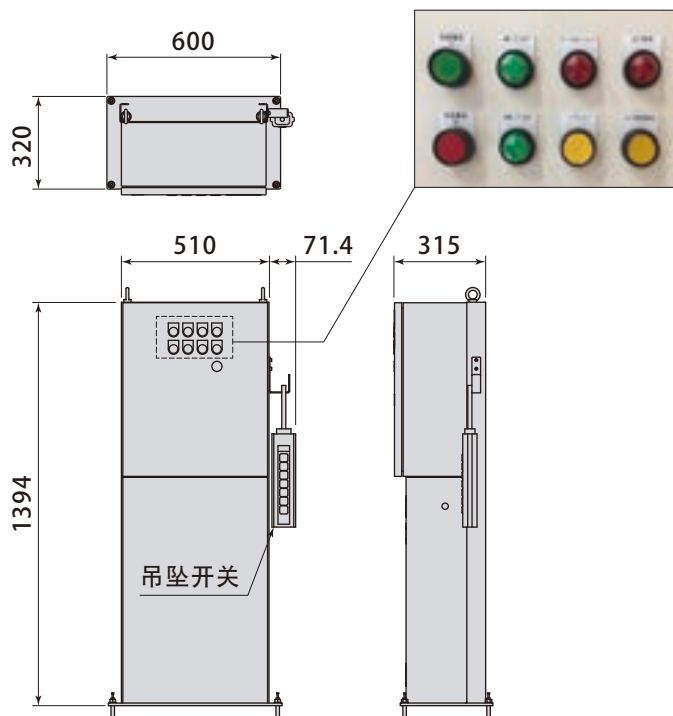

导入翻转机，可防止起吊作业事故发生、改善生产性

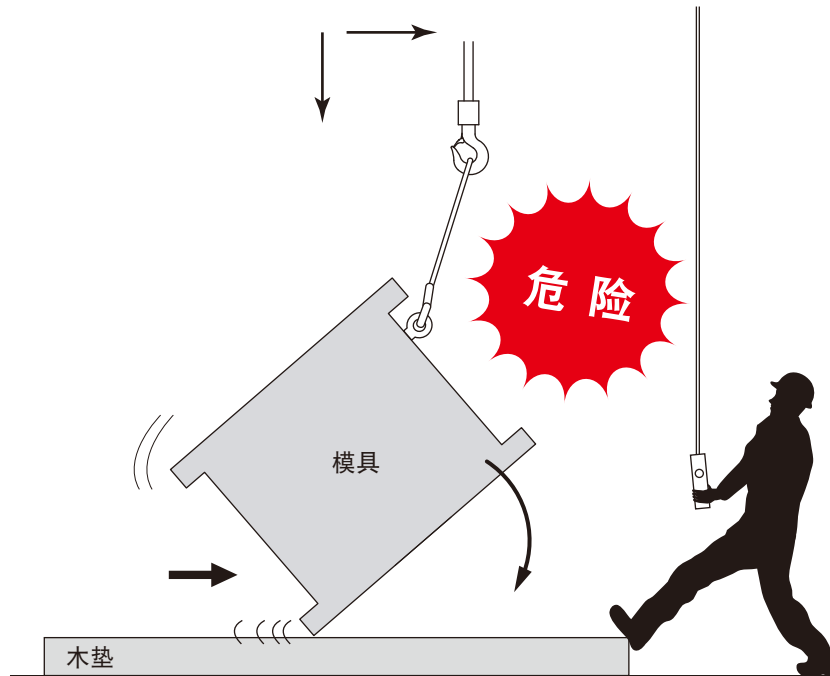

吊车要横向及纵向同时操作

许多起重设备制造商都禁止使用吊车来翻转悬吊的货物，因为这很危险。如果不顾禁止而强行翻转而导致事故，则运营商应承担事故的责任。

劳动安全卫生法规定，经营者必须采取必要措施，防止机器和设备造成危险，以确保工人的安全。同时，劳动合同法也规定，必须使劳动者在生命、身体等确保安全的状态下进行工作，这是不可推卸的责任和义务。

当今，劳动事故的管理职责日益苛刻，越来越多的公司正在导入安全的翻转机，如果继续进行危险的翻转操作而发生事故，则可能对管理者实施更严厉的惩罚。

翻转机是双按钮操作，一只手松开会停止，可以确保翻转机操作者的安全。

但在翻转时必须对周边人员发出警示。

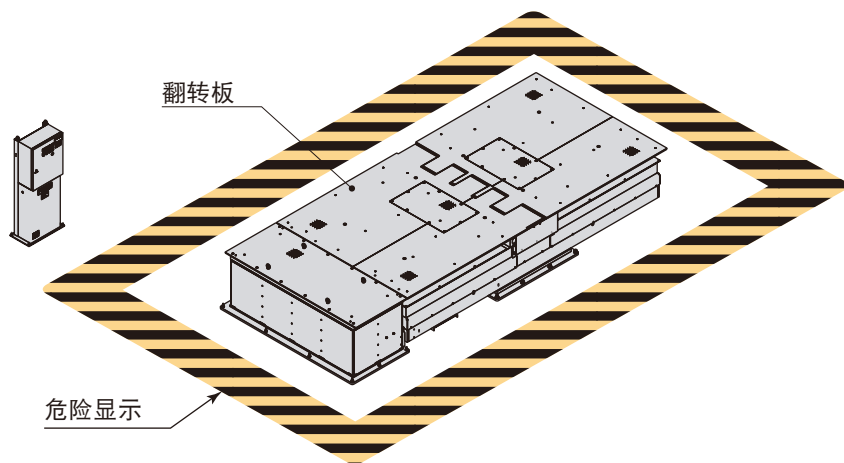

光幕（选购件）

如果进入翻转区域，翻转机会停止。关于交期及价格，请另行咨询。

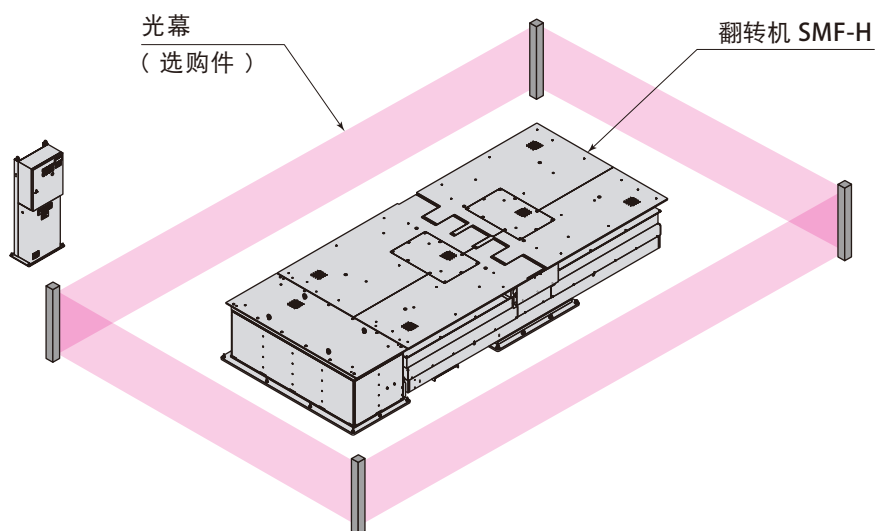

滚动式 90° 翻转机 model **SMR**

用于模具及大型部件翻转

翻转质量 1~50 ton

SMR 01-C 1ton
SMR 03-C 3ton
SMR 05-C 5ton
SMR 10-C 10ton
SMR 15-C 15ton
SMR 20-C 20ton
SMR 30 30ton
SMR 50 50ton

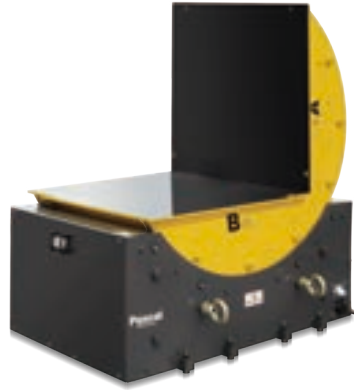

用于卷材翻转

model **SMR-V**

翻转质量 3~15 ton

SMR 03-CV 3ton
SMR 05-CV 5ton
SMR 10-CV 10ton
SMR 15-CV 15ton

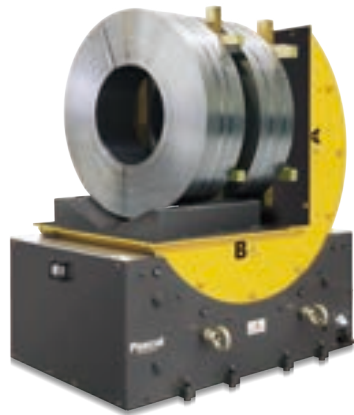

用于电线轴翻转

model **SMR-V**

翻转质量 3~15 ton

SMR 03-CV 3ton
SMR 05-CV 5ton
SMR 10-CV 10ton
SMR 15-CV 15ton

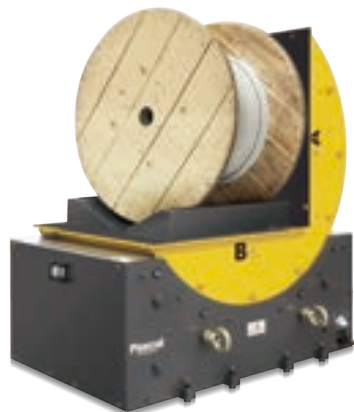

平台式 90° 翻转机 (滚子齿轮驱动)

model **SMF-M**

用于模具翻转

翻转质量 3, 5 ton

SMF 03M 3ton

SMF 05M 5ton



平台式 90° 翻转机 (油缸驱动)

model **SMF-H**

用于模具及大型部件翻转

翻转质量 10~30 ton

SMF 10H 10ton

SMF 15H 15ton

SMF 20H 20ton

SMF 30H 30ton

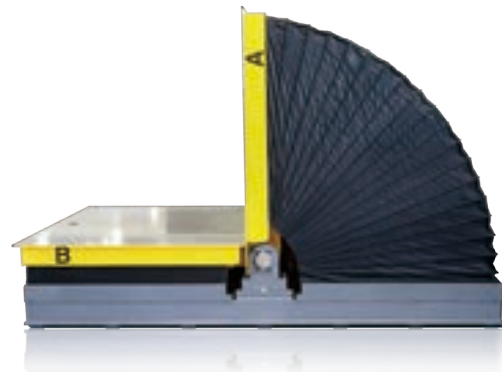

滚动式 180° 冲压机上模翻转机

model **SMP**



Pascal

大连营业所	帕斯卡(大连)有限公司(Pascal Dalian Corp.) 邮编 116620 辽宁省大连市经济技术开发区双D港二街100-1号1层 电话 0411-8732-2988 传真 0411-8732-7299
上海营业所	帕斯克商贸(上海)有限公司(Pascal Trading Shanghai Corp.) 邮编 201107 上海市闵行区纪翟路1199弄3号1楼 电话 021-5263-4122 传真 021-6296-2882

办事处 ● 长春 ● 天津 ● 武汉 ● 重庆 ● 广州

Pascal corporation Japan

