

操作板

操作板盘面紧凑、表示清楚、操作容易。
可利用背面的螺纹孔(附属螺栓M4×4根)安装于注塑机或壁面。

[纵向搬入式]

model ESTE-A



[横向搬入式]

model ESTE-B



型 号	ESTE-A	ESTE-B
搬入方向	纵向搬入	横向搬入
质 量 kg	0.6	0.6

安装支架

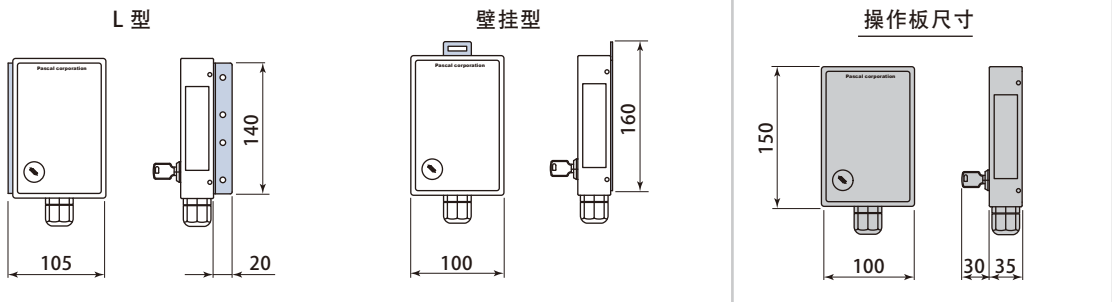

控制箱

model ECTL

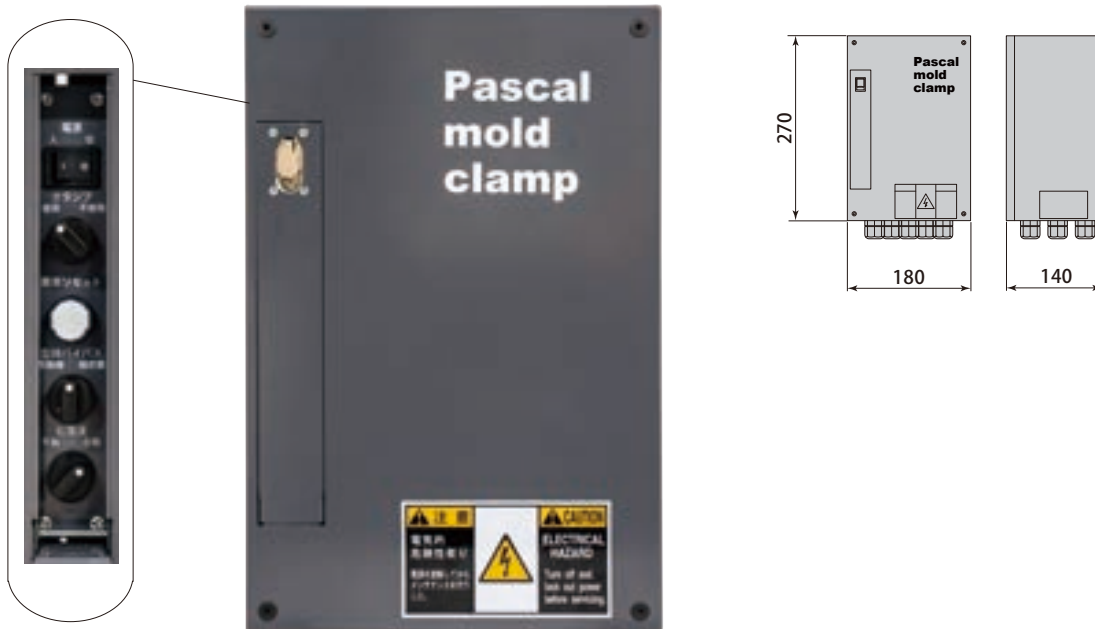

型 号	ECTL
质 量 kg	4

安装支架

L 型

自立型

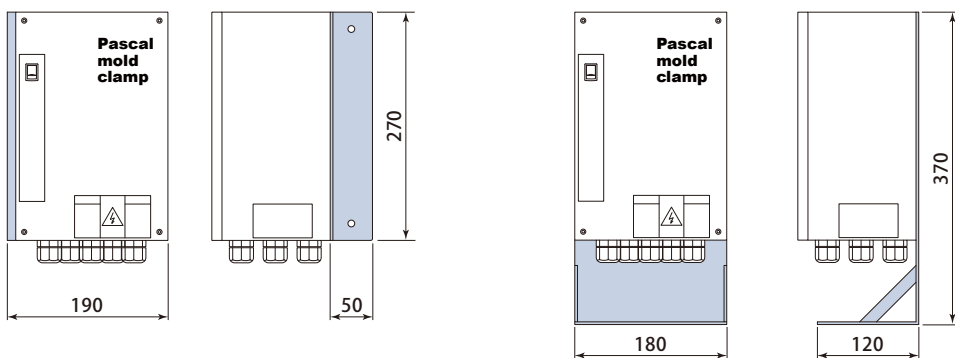

联锁信号

在油压或气动夹紧器的电气控制回路中,设置了下述连锁信号,以确保换模作业安全。

● 换模时,如果完全满足下述6项条件,则可操作油压夹紧器或气动夹紧器。

油压、气动夹紧器 : ①换模接通

注塑机 : ②换模状态(或手动状态) ③喷嘴后退到位 ④推顶杆后退到位 ⑤锁模到位 ⑥安全门关闭到位

注塑机的条件②、③、⑤可通过操作板LED指示灯确认。