

夹紧臂的安装、拆卸

- 旋转式夹紧器采用带导向槽的凸轮机构进行旋转，如果向活塞杆上施加过大的扭矩，将会损坏夹紧器。安装或拆卸夹紧臂时，为了防止旋转扭矩作用在活塞杆上，请按照下列要领进行作业。
- 请务必按照规定的扭矩紧固内六角螺栓。紧固扭矩不充分时，使用时夹紧臂有可能滑落。

型 号		CTY25	CTX32 BTX32 CTY32	CTX40 BTX40 CTY40	CTX50 BTX50 CTY50	CTX63 BTX63 CTY63
夹紧臂安装螺栓推荐紧固扭矩	N·m	11	25	25	50	53

夹紧臂的安装

- ① 用台钳固定住夹紧臂，将夹紧器本体和夹紧臂对准规定的方向后，用扳手紧固内六角螺栓。
- ② 夹紧器本体被夹具等固定时，如下图所示，将夹紧臂按规定方向组装后，用扳手卡住夹紧臂以防活塞杆旋转，然后用扳手紧固内六角螺栓。

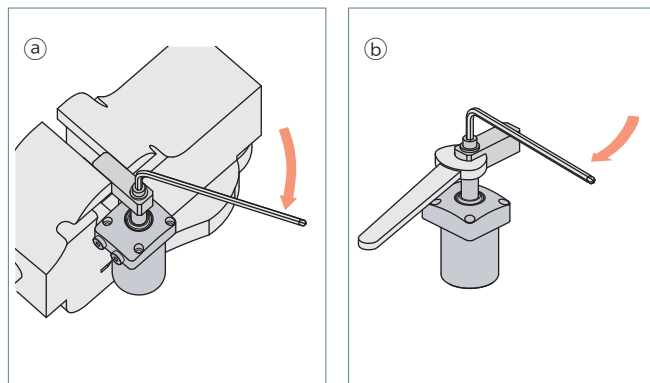

夹紧臂的拆卸

- ① 用扳手卡住夹紧臂以固定活塞杆，然后用扳手松动内六角螺栓。
- ② 拆下内六角螺栓后，用拉码器等拉出夹紧臂。拉码器前端要使用平的部件，不要对活塞杆前端的孔施加扩张力，并且不要传递回转子力给活塞杆。

