

# Centering vise

对心台钳

model **CVH**

model CVH08

model CVH06



model CVH04

model CVH□□



最适合车削后的铣床加工

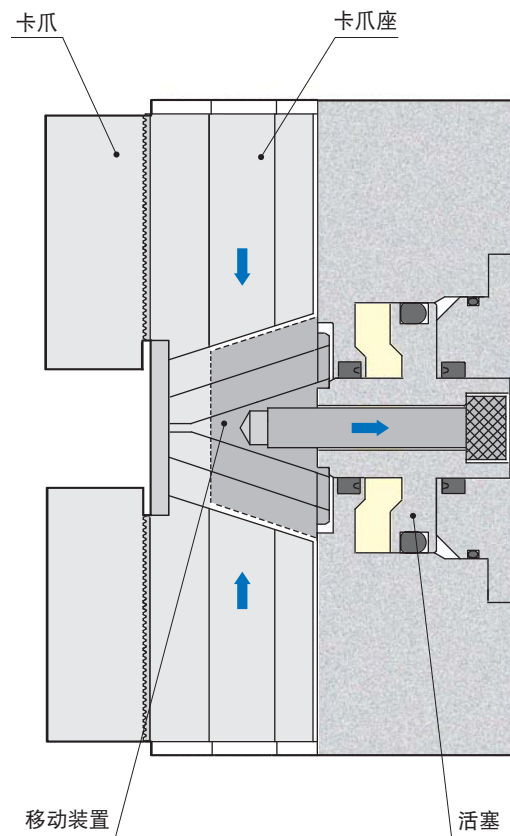

## 规 格

大小 配管方法

CVH	04	G : 座垫式配管 S : Rc螺纹配管	—	无记号 : 标准型
	06			J : 长行程规格
	08			

■ 为订货生产产品。

关于长行程规格→请参照520页。

型 号		CVH04 (4 inch)	CVH06 (6 inch)	CVH08 (8 inch)
夹紧力 (油压为7MPa时)	kN	10	20	30
卡爪行程 (直径)	mm	5.6	5.8	6.0
最大夹持外径	mm	100	145	190
最大夹持内径	mm	125	170	220
油缸容量	外径夹持	cm <sup>3</sup>	11.6	23.7
	内径夹持	cm <sup>3</sup>	11.6	23.7
质 量	kg	4.6	8.3	15.3
安装螺栓推荐紧固扭矩 (强度分类12.9)	N·m	12	29	57
卡爪安装螺栓推荐紧固扭矩 (强度分类12.9)	N·m	29	57	77
推荐定位销		ø6 (m6) × 18	ø8 (m6) × 24	ø10 (m6) × 30

- 油压范围: 1~7 MPa
- 保证耐压: 10.5 MPa
- 使用环境温度: 0~70 °C
- 使用流体: 普通矿物油基液压油 (相当于ISO-VG32)

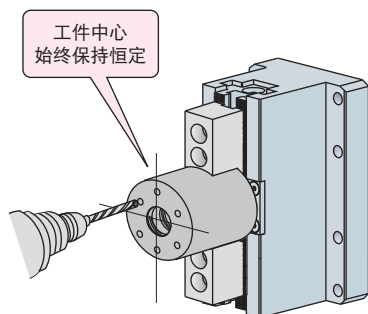

- 帕斯卡对心台钳的2个卡爪以相同的行程移动，因此即使工件外形有偏差，也可进行以中心为标准的加工。

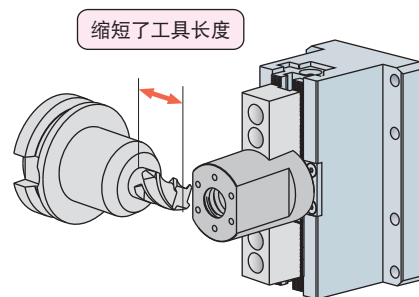

- 帕斯卡对心台钳与工具的干涉范围较小，能以最合适的工具长度进行稳定的切削加工。

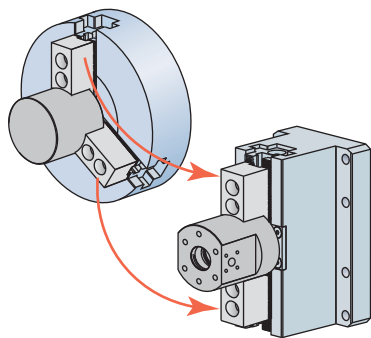

- 将用于车削加工的未淬火卡爪安装在帕斯卡对心台钳上，可省略加工中心对未淬火卡爪的成形加工。

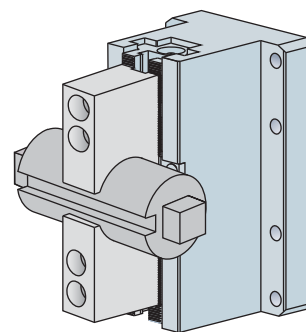

- 按照工件的形状加工未淬火卡爪，可随意地实现一次性装卡。

## 外形尺寸图

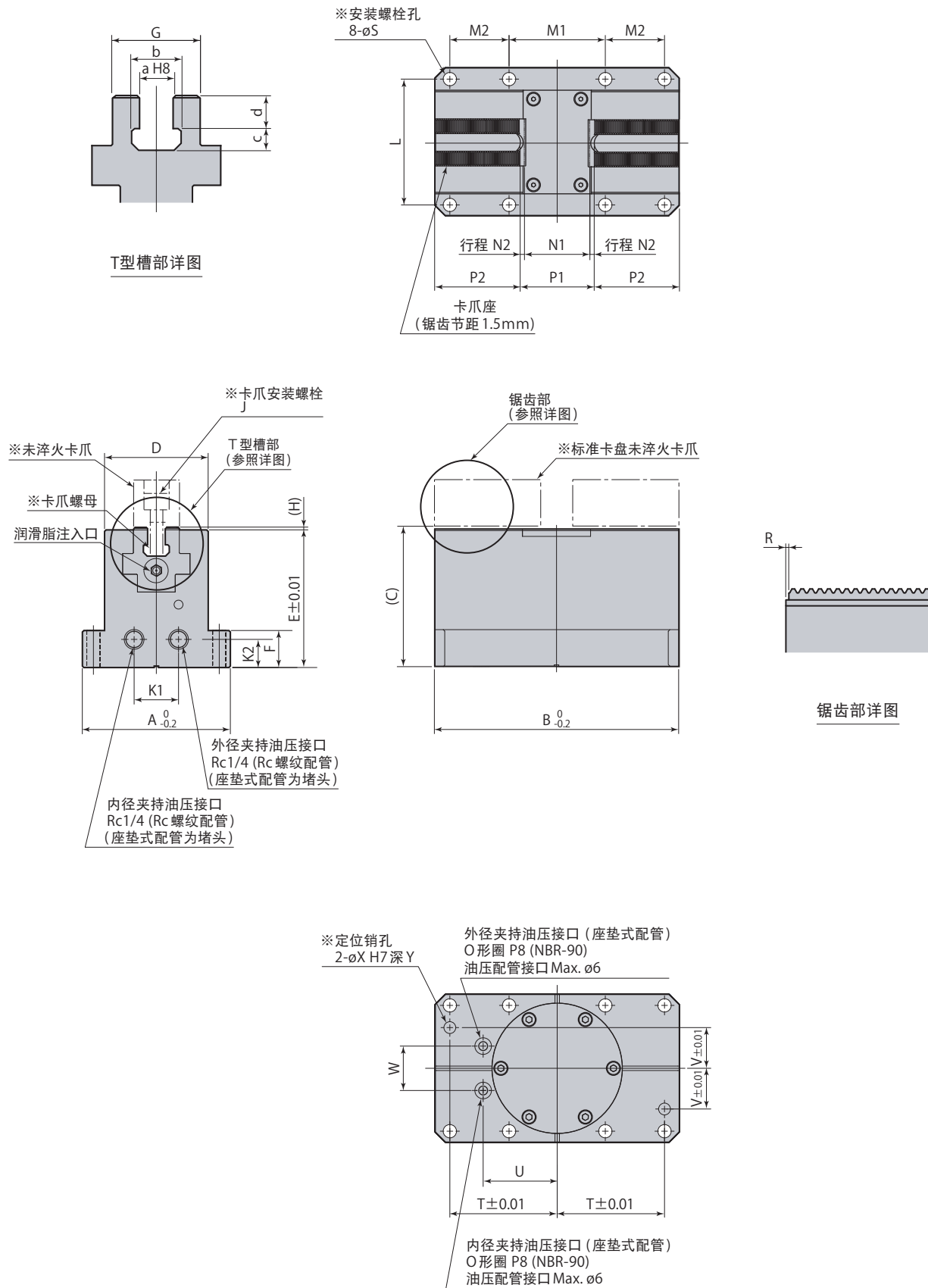

※:不附带安装螺栓、定位销、未淬火卡爪、卡爪螺母。

mm

型 号	CVH04□	CVH06□	CVH08□
A	90	100	125
B	120	165	210
C	84.85	94.85	109.85
D	60	70	85
E	83	93	108
F	20	25	30
G	27	31	35
H	1.85	1.85	1.85
J	M8	M10	M12
K1	30	30	35
K2	17	19	19
L	75	85	105
M1	45	65	60
M2	30	40	60
N1	38.6	44.2	64.9
N2	2.8	2.9	3
P1	44.2	50	70.9
P2	37.5	57	69
R	0.4	0.5	0.55
∅S	6.8	9	11
T	52.5	72.5	90
U	42.5	50	75
V	27.5	27.5	35
W	30	30	35
∅X	$6^{+0.012}_0$	$8^{+0.015}_0$	$10^{+0.015}_0$
Y	9	12	15
a	$10^{+0.022}_0$	$12^{+0.027}_0$	$14^{+0.027}_0$
b	15.5	18.5	21.5
c	6	8	10
d	10	12	13

- 本图表示内径把握侧行程后的状态。
- 安装面的最大表面粗糙度应加工在Rz6.3以下。

## 规 格

型 号		CVH04□-J (4 inch)	CVH06□-J (6 inch)	CVH08□-J (8 inch)
夹紧力	外径 (油压为7MPa时)	kN 10	20	30
	内径 (油压为5MPa时)	kN 9	17	25
卡爪行程 (直径)		mm 12.1	13	13
最大夹持外径		mm 100	145	190
最大夹持内径		mm 125	170	220
油缸容量	外径夹持	cm <sup>3</sup> 24.7	52.5	74.2
	内径夹持	cm <sup>3</sup> 29.5	62.3	88.4
质 量		kg 5.8	10	17.9
安装螺栓推荐紧固扭矩 (强度分类12.9)		N·m 12	29	57
卡爪安装螺栓推荐紧固扭矩 (强度分类12.9)		N·m 29	57	77
推荐定位销		ø6 (m6) × 18	ø8 (m6) × 24	ø10 (m6) × 30

- 油压范围: 1~7 MPa (外径夹持)、1~5MPa (内径夹持) ● 保证耐压: 10.5 MPa (外径夹持)、7.5MPa (内径夹持)
- 使用环境温度: 0~70 °C ● 使用流体: 普通矿物油基液压油 (相当于ISO-VG32)

## 外形尺寸图

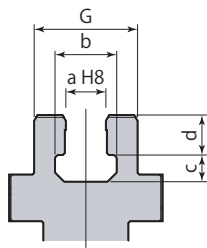

T型槽部详图

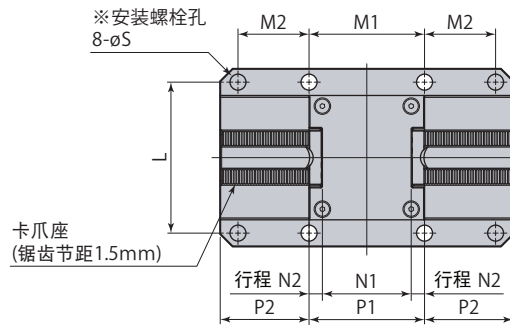
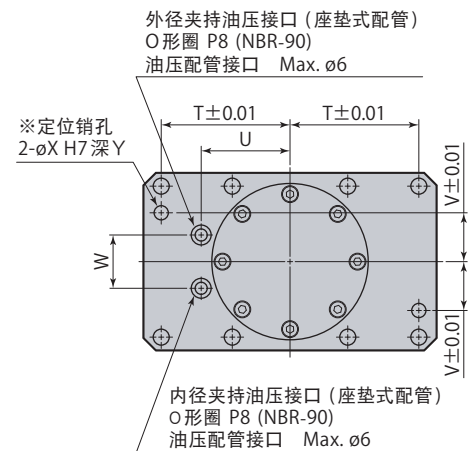
卡爪座  
(锯齿节距1.5mm)

A向视图

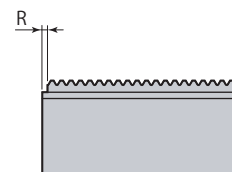
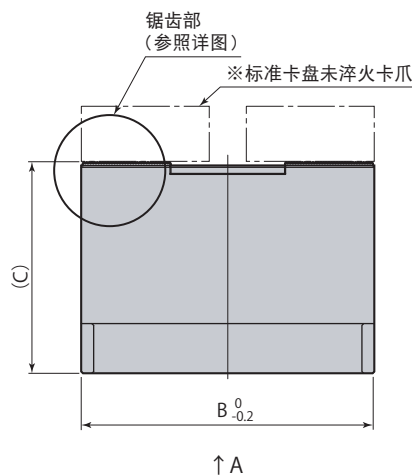
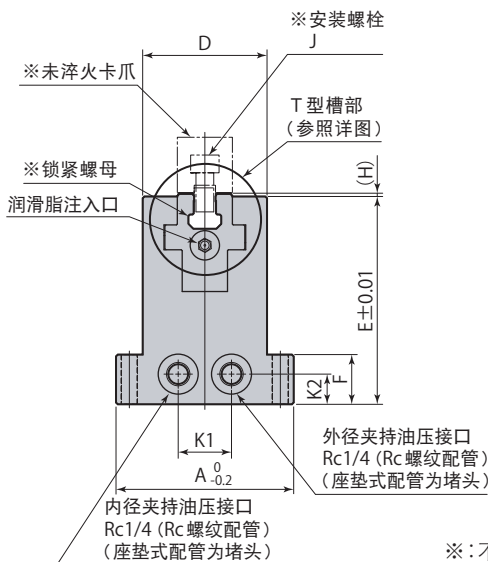

锯齿部详图

※: 不附带安装螺栓、定位销、未淬火卡爪、卡爪螺母。

mm

型 号	CVH04□-J	CVH06□-J	CVH08□-J
A	90	100	125
B	130	165	210
C	100.85	118.85	133.85
D	60	70	85
E	99	117	132
F	20	28	30
G	27	31	35
H	1.85	1.85	1.85
J	M8	M10	M12
K1	30	30	35
K2	17	17	19
L	75	85	105
M1	45	65	60
M2	30	40	60
N1	41.9	51.4	63.7
N2	6.05	6.5	6.5
P1	54	64.4	76.7
P2	37.5	49.5	66
R	0.5	0.8	0.6
∅S	6.8	9	11
T	52.5	72.5	90
U	42.5	50	75
V	27.5	27.5	35
W	30	30	35
∅X	$6^{+0.012}_0$	$8^{+0.015}_0$	$10^{+0.015}_0$
Y	9	12	15
a	$10^{+0.022}_0$	$12^{+0.027}_0$	$14^{+0.027}_0$
b	15.5	18.5	21.5
c	6	8	10
d	10	12	13

- 本图表示内径把握侧行程后的状态。
- 安装面的最大表面粗糙度应加工在Rz6.3以下。

## 卡爪 (选购件)

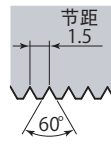
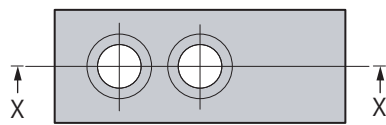

材质：S50C

锯齿部详图

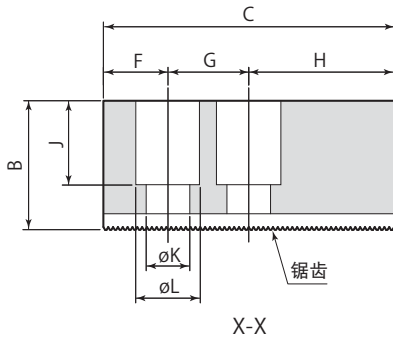

X-X

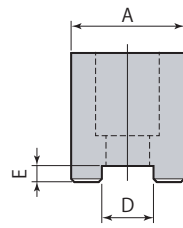

标准型/高型

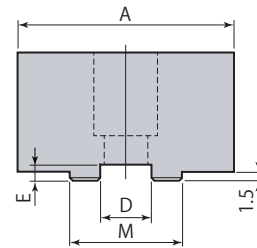

宽型

- 卡爪 (未淬火卡爪) 为2个1套。订购时请注明套数。  
(例：CVJ06-N×1套)

型号	未淬火卡爪形状	A	B	C	D	E	F	G	H	J	øK	øL	M
CVJ04-N	标准型	23	25	55	10	4	13	14	28	16	8.5	13.5	-
CVJ04-H	高型	23	48							39			-
CVJ04-W	宽型	60	25							16			23

- CVJ04安装螺栓 尺寸：M8×22L (不附带。)

型号	未淬火卡爪形状	A	B	C	D	E	F	G	H	J	øK	øL	M
CVJ06-N	标准型	31	32	72	12	5	15	20	37	20	11	17	-
CVJ06-H	高型	31	66							54			-
CVJ06-W	宽型	70	32							20			31

- CVJ06安装螺栓 尺寸：M10×30L (不附带。)

型号	未淬火卡爪形状	A	B	C	D	E	F	G	H	J	øK	øL	M
CVJ08-N	标准型	35	38	95	14	5	24	25	46	23	13	19	-
CVJ08-H	高型	35	76							61			-
CVJ08-W	宽型	85	38							23			35

- CVJ08安装螺栓 尺寸：M12×35L (不附带。)

## 卡爪螺母 (选购件)

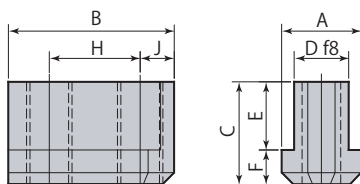
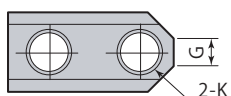

- 卡爪螺母为2个1套。订购时请注明套数。  
(例：CVJ06-T×1套)

型号	A	B	C	D	E	F	G	H	J	K
CVJ04-T	14.5	26	18	10	12.5	5.5	5	14	6	M8×1.25
CVJ06-T	17	36.5	22.5	12	15	7.5	8	20	7.5	M10×1.5
CVJ08-T	20	48	25.5	14	16	9.5	8	25	11	M12×1.75