

エジェクタストローク 300mmを超える大型機に
(押出量)

ボールロック機構により、着脱ロッドがワンタッチ着脱できる、エジェクタロッドです。



型式表示

固定ロッド

MEL 26 F 120 M 16 25

- 1 ロッド径
 - 26 : $\phi 26\text{mm}$
 - 40 : $\phi 40\text{mm}$
- 2 固定ロッド長さ
- 3 ネジの呼び
- 4 ネジ長さ

着脱ロッド

MEL 26 R 070

- 1 ロッド径
 - 26 : $\phi 26\text{mm}$
 - 40 : $\phi 40\text{mm}$
- 5 着脱ロッド長さ

2 3 4 5 については、
→ 116 ページ を参照してください。

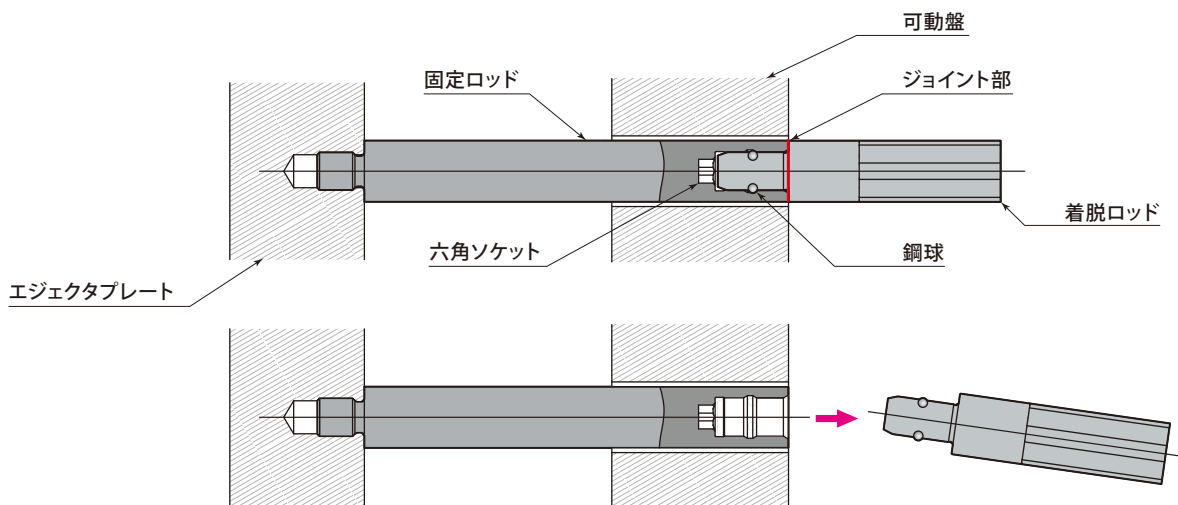

型 式		MEL26	MEL40
ロッド径	mm	$\phi 26$	$\phi 40$
対象成形機	能 力	kN (ton)	13000 (1300) 以下
	搬入方向		立入れ・横入れ

ロッド寸法

お使いのエジェクタロッドと交換するだけ。即日使用できます。

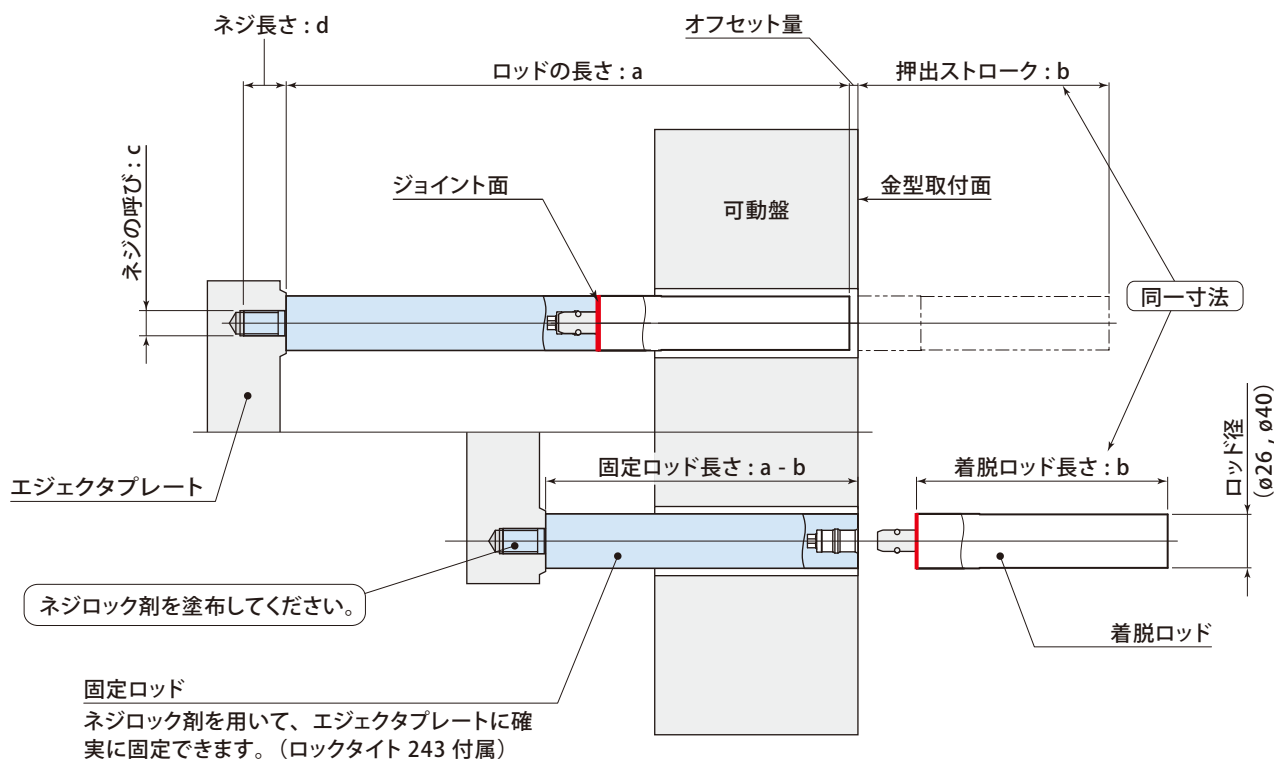

- 成形機モデル又は上図(a,b,c,d)寸法を連絡ください。弊社でロッド寸法を算出いたします。
- 成形機が特殊仕様の場合は、別途、お問合せください。
- 固定ロッドの傾きが大きい場合は、ジョイント部に負担がかかり破損の原因になります。詳細は、お問合せください。

固定ロッド

型 式	MEL26F	MEL40F
ロッド径 mm	ø26	ø40
固定ロッド長さ: a - b mm	120以上	

- 固定ロッド長さは、マグエジェクタロッドと異なります。

着脱ロッド

型 式	MEL26R	MEL40R
ロッド径 mm	ø26	ø40
押出ストローク : b (着脱ロッド長さ) mm	70 ~ 350	70 ~ 350



固定ロッド 取付ジグ

型 式	MEJ26T	MEJ40T
ロッド径 mm	ø26	ø40

- 取付ジグは、マグエジェクタと同じ仕様です。
- 1セットの固定ロッド 取付ジグを複数の固定ロッドに兼用できます。