

操作盤

コンパクトで表示が見やすく、操作性に優れたコントロールパネルです。
 背面のタップ穴を利用して成形機又は壁面に取付できます。(M4ボルト×4本付属)

[立入れ用]

model ESTE-A



[横入れ用]

model ESTE-B



型 式	ESTE-A	ESTE-B
搬入方向	立入れ	横入れ
質 量 kg	0.6	0.6

取付ブラケット

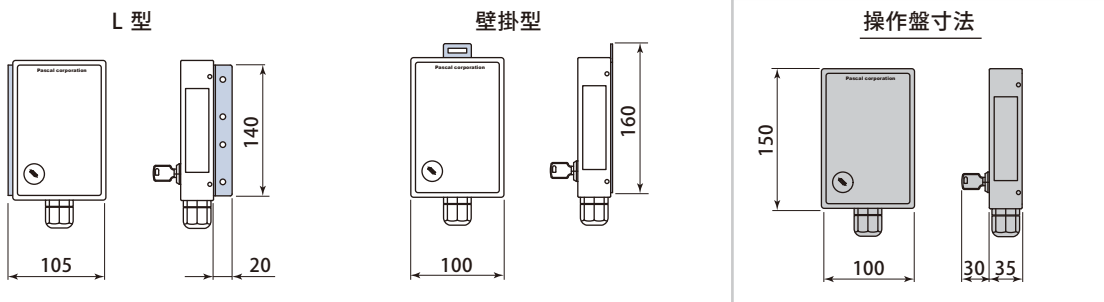

制御盤

model ECTL



型 式	ECTL	
質 量	kg	4

取付ブラケット

L 型

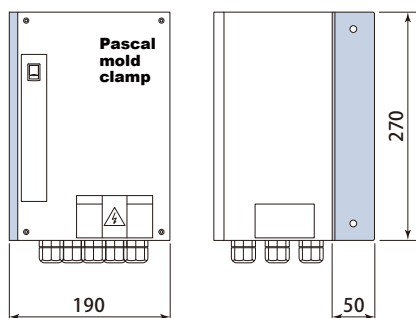

自立型

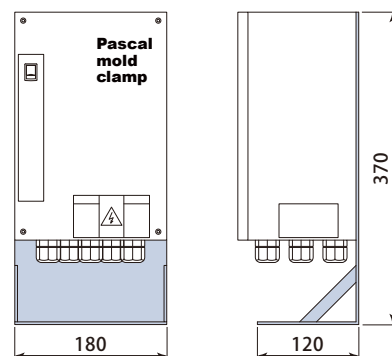

インターロック

油圧／エアクランプの電気制御回路には、下記のインターロックが組込まれていますので、安全に金型交換作業が行なえます。

- 金型交換時、下記①～⑥の条件がすべてそろった状態で油圧／エアクランプの操作が可能です。

油圧／エアクランプ：①金型交換入

射出成形機：②段取モード(又は手動モード)、③ノズル後退限、④エジェクタ後退限、⑤型締限、⑥安全扉閉限

②、③、⑤の成形機側条件は、操作盤のLEDランプにより確認できます。